



ENGLISH
ไทย

KW-R930BT

CD RECEIVER
INSTRUCTION MANUAL

เครื่องเล่น CD
คู่มือการใช้งาน

JVCKENWOOD Corporation

KW-X830BT

DIGITAL MEDIA RECEIVER
INSTRUCTION MANUAL

ตัวรับสื่อดิจิทัล
คู่มือการใช้งาน



pandora®



CONTENTS

BEFORE USE	2
BASICS	3
GETTING STARTED	4
1 Cancel the demonstration	
2 Set the clock and date	
3 Set the basic settings	
RADIO	5
AUX	7
CD/USB/iPod/ANDROID	8
Pandora®	10
Spotify	11
BLUETOOTH®	12
AUDIO SETTINGS	20
DISPLAY SETTINGS	25
REFERENCES	27
Maintenance	
More information	
TROUBLESHOOTING	29
SPECIFICATIONS	32
INSTALLATION/ CONNECTION	33

BEFORE USE

IMPORTANT

- To ensure proper use, please read through this manual before using this product. It is especially important that you read and observe Warning and Caution in this manual.
- Please keep the manual in a safe and accessible place for future reference.

▲ WARNING

- **Do not operate any function that takes your attention away from safe driving.**
- **Do not ingest the battery, Chemical Burn Hazard**

The remote control supplied with this product contains a coin/button cell battery.

If the coin/button cell battery is swallowed, it can cause severe internal burns in just 2 hours and can lead to death.

Keep new and used batteries away from children.

If the battery compartment does not close securely, stop using the product and keep it away from children.

If you think batteries might have been swallowed or placed inside any part of the body, seek immediate medical attention.

▲ Caution

Volume setting:

- Adjust the volume so that you can hear sounds outside the car to prevent accidents.
- Lower the volume before playing digital sources to avoid damaging the speakers by the sudden increase of the output level.

General:

- Avoid using the external device if it might hinder safe driving.
- Make sure all important data has been backed up. We shall bear no responsibility for any loss of recorded data.
- Never put or leave any metallic objects (such as coins or metal tools) inside the unit to prevent a short circuit.
- For **KW-R930BT**: If a disc error occurs due to condensation on the laser lens, eject the disc and wait for the moisture to evaporate.
- Depending on the types of cars, the antenna will automatically extend when you turn on the unit with the antenna control wire connected (→ 35). Turn off the unit when parking at a low ceiling area.

Remote control (RM-RK52):

- Do not leave the remote control in hot places such as on the dashboard.
- The Lithium battery is in danger of explosion if replaced incorrectly. Replace it only with the same or equivalent type.
- The battery pack or batteries shall not be exposed to excessive heat such as sunshine, fire or the like.

How to read this manual

- Operations are explained mainly using buttons on the faceplate of **KW-R930BT**.
- English indications are used for the purpose of explanation. You can select the display language from the menu. (→ 5)
- [XX] indicates the selected items.
- (→ XX) indicates references are available on the stated page.

BASICS

Faceplate

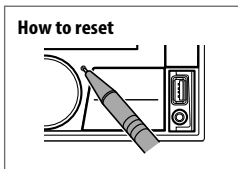
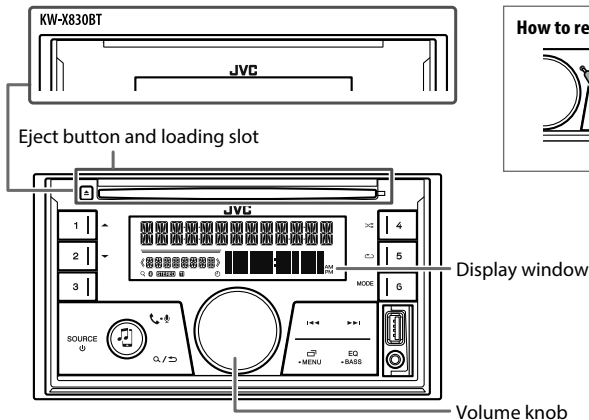



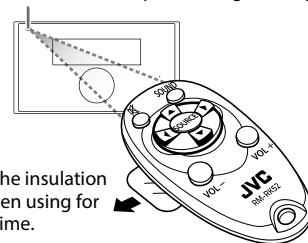

Remote control (RM-RK52) (supplied for KW-R930BT) KW-X830BT can be remotely controlled with an optionally purchased remote control.

Remote sensor (Do not expose to bright sunlight.)



How to replace the battery



To	On the faceplate
Turn on the power	Press SOURCE  . • Press and hold to turn off the power.
Adjust the volume	Turn the volume knob. Press the volume knob to mute the sound or pause playback. • Press again to cancel. The volume level returns to the previous level before muting or pause.
Select a source	• Press SOURCE  repeatedly. • Press SOURCE  , then turn the volume knob within 2 seconds.
Change the display information	Press  -MENU repeatedly. (→ 28, 29)

On the remote control

(Not available)

Press **VOL +** or **VOL -**.

• Press and hold **VOL +** to continuously increase the volume to 15.

Press  to mute the sound or pause playback.

• Press again to cancel. The volume level returns to the previous level before muting or pause.

Press **SOURCE** repeatedly.

(Not available)

GETTING STARTED

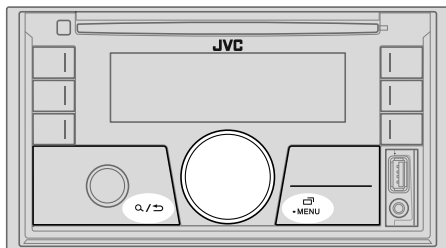

1 Cancel the demonstration

When you turn on the power for the first time (or [FACTORY RESET] is set to [YES], → 5), the display shows: "CANCEL DEMO" → "PRESS" → "VOLUME KNOB"

- 1 Press the volume knob.
[YES] is selected for the initial setup.
- 2 Press the volume knob again.
"DEMO OFF" appears.

2 Set the clock and date

- 1 Press and hold **MENU**.
- 2 Turn the volume knob to select [CLOCK], then press the knob.

To adjust the clock

- 3 Turn the volume knob to select [CLOCK ADJUST], then press the knob.
- 4 Turn the volume knob to make the settings, then press the knob.
Hour → Minute
- 5 Turn the volume knob to select [CLOCK FORMAT], then press the knob.
- 6 Turn the volume knob to select [12H] or [24H], then press the knob.

To set the date

- 7 Turn the volume knob to select [DATE SET], then press the knob.
- 8 Turn the volume knob to make the settings, then press the knob.
Day → Month → Year
- 9 Press **MENU** to exit.

To return to the previous setting item, press **Q/↵**.

3 Set the basic settings

- 1 Press and hold **MENU**.
- 2 Turn the volume knob to select an item (see the following table), then press the knob.
- 3 Repeat step 2 until the desired item is selected or activated.
- 4 Press **MENU** to exit.

To return to the previous setting item, press **Q/↵**.

Default: **XX**

SYSTEM	
KEY BEEP	(Not applicable when 3-way crossover is selected.) ON : Activates the keypress tone. ; OFF : Deactivates.
SOURCE SELECT	
AM SRC*	ON : Enables AM in source selection. ; OFF : Disables. (→ 5)
SW1 SRC*	ON : Enables SW1 in source selection. ; OFF : Disables. (→ 5)
SW2 SRC*	ON : Enables SW2 in source selection. ; OFF : Disables. (→ 5)
PANDORA SRC*	ON : Enables PANDORA in source selection. ; OFF : Disables. (→ 10)
SPOTIFY SRC*	ON : Enables SPOTIFY in source selection. ; OFF : Disables. (→ 11)
BUILT-IN AUX*	ON : Enables AUX in source selection. ; OFF : Disables. (→ 7)

* Not displayed when the corresponding source is selected.

GETTING STARTED

F/W UPDATE

UPDATE SYSTEM

F/W UP **YES:** Starts upgrading the firmware. ; **NO:** Cancels
xxxx (upgrading is not activated).
For details on how to update the firmware, visit
<<http://www.jvc.net/cs/car/>>.

FACTORY **YES:** Resets the settings to default (except the stored
RESET station). ; **NO:** Cancels.

CLOCK

TIME SYNC **ON:** The clock time is automatically set using the
Clock Time (CT) data in FM Radio Data System signal. ;
OFF: Cancels.

CLOCK **ON:** The clock time is shown on the display even when
DISPLAY the unit is turned off. ; **OFF:** Cancels.

ENGLISH Select the display language for menu and music
information if applicable.

ESPAÑOL By default, **ENGLISH** is selected.

RADIO

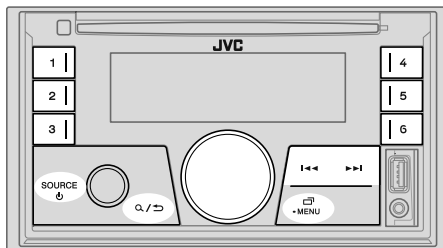

“STEREO” lights up when receiving an FM stereo broadcast with sufficient signal strength.

Search for a station

- 1 Press **SOURCE** repeatedly to select FM, AM, SW1 or SW2.
- 2 Press **1<<</>>>1** (or press **◀/▶** on the remote control) to search for a station automatically.
(or)
Press and hold **1<<</>>>1** (or press and hold **◀/▶** on the remote control) until “M” flashes, then press repeatedly to search for a station manually.

Settings in memory

You can store up to 18 stations for FM and 6 stations for AM/SW1/SW2.

Store a station

While listening to a station....

Press and hold one of the number buttons (1 to 6).

(or)

- 1 Press and hold the volume knob until “PRESET MODE” flashes.
- 2 Turn the volume knob to select a preset number, then press the knob.
The preset number flashes and “MEMORY” appears.

RADIO

Select a stored station

Press one of the number buttons (1 to 6).

(or)

- 1 Press \mathcal{R}/\mathcal{D} .
- 2 Turn the volume knob to select a preset number, then press the knob.

Other settings

- 1 Press and hold \square -MENU.
- 2 Turn the volume knob to select an item (see the following table), then press the knob.
- 3 Repeat step 2 until the desired item is selected/activated or follow the instructions stated on the selected item.
- 4 Press \square -MENU to exit.

To return to the previous setting item, press \mathcal{R}/\mathcal{D} .

Default: **XX**

TUNER SETTING

RADIO TIMER	Turns on the radio at a specific time regardless of the current source. 1 ONCE/DAILY/WEEKLY/OFF: Select how often the timer will be turned on. 2 FM/AM/SW1/SW2: Select the source. 3 01 to 18 (for FM)/01 to 06 (for AM/SW1/SW2): Select the preset station. 4 Set the activation day*1 and time. “ \odot ” lights up when complete. Radio Timer will not activate for the following cases. <ul style="list-style-type: none">• The unit is turned off.• [OFF] is selected for [AM SRC]/[SW1 SRC]/[SW2 SRC] in [SOURCE SELECT] after Radio Timer for AM/SW1/SW2 is selected. (→ 4)
--------------------	--

SSM	SSM 01–06 /SSM 07–12 /SSM 13–18: Automatically presets up to 18 stations for FM. “SSM” stops flashing when the first 6 stations are stored. Select SSM 07–12/SSM 13–18 to store the following 12 stations.
LOCAL SEEK	ON: Searches only AM/SW1/SW2 stations with good reception. ; OFF: Cancels. • Settings made are applicable only to the selected source/station. Once you change the source/station, you need to make the settings again.
IF BAND	AUTO: Increases the tuner selectivity to reduce interference noises from adjacent FM stations. (Stereo effect may be lost.) ; WIDE: Subjects to interference noises from adjacent FM stations, but sound quality will not be degraded and the stereo effect will remain.
MONO SET	ON: Improves the FM reception, but the stereo effect will be lost. ; OFF: Cancels.
NEWS SET*2	ON: The unit will temporarily switch to News Programme if available. ; OFF: Cancels.
REGIONAL*2	ON: Switches to another station only in the specific region using the “AF” control. ; OFF: Cancels.
AF SET*2	ON: Automatically searches for another station broadcasting the same program in the same Radio Data System network with better reception when the current reception is poor. ; OFF: Cancels.
TI	ON: Allows the unit to temporarily switch to Traffic Information if available (“TI” lights up) while listening to all sources except in AM/SW1/SW2. ; OFF: Cancels.
PTY SEARCH*2	Select a PTY code. (→ 7) If there is a station broadcasting a program of the same PTY code as you have selected, that station is tuned in.

*1 Selectable only when [ONCE] or [WEEKLY] is selected in step 1.

*2 Only for FM source.

RADIO

PTY code

NEWS, AFFAIRS, INFO, SPORT, EDUCATE, DRAMA, CULTURE, SCIENCE, VARIED, POP M (music), ROCK M (music), EASY M (music), LIGHT M (music), CLASSICS, OTHER M (music), WEATHER, FINANCE, CHILDREN, SOCIAL, RELIGION, PHONE IN, TRAVEL, LEISURE, JAZZ, COUNTRY, NATION M (music), OLDIES, FOLK M (music), DOCUMENT

AUX

Use a portable audio player

- 1 Connect a portable audio player (commercially available).

3.5 mm stereo mini plug with "L" shaped connector (commercially available)

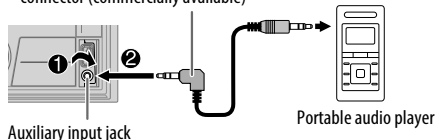

- 2 Select [ON] for [BUILT-IN AUX] in [SOURCE SELECT]. (→ 4)
- 3 Press **SOURCE**  repeatedly to select AUX.
- 4 Turn on the portable audio player and start playback.



Use a 3-core plug head stereo mini plug for optimum audio output.

CD/USB/iPod/ANDROID

Start playback

The source changes automatically and playback starts.

CD

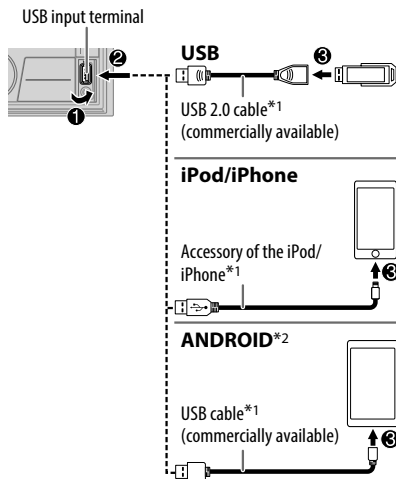
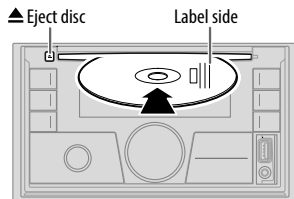

Selectable source:

- KW-R930BT: CD/USB/iPod USB/ ANDROID
- KW-X830BT: USB/iPod USB/ ANDROID

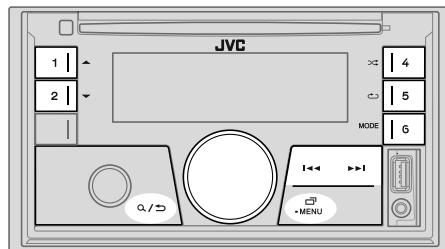

To	On the faceplate	On the remote control
Reverse/Fast-forward*3	Press and hold I<<< / >>>I.	Press and hold ◀/▶.
Select a track/file	Press I<<< / >>>I.	Press ◀/▶.
Select a folder*4	Press 1▲ / 2▼.	Press ▲/▼.
Repeat play*5	Press 5 ↺ repeatedly. TRACK REPEAT/ALL REPEAT : Audio CD TRACK REPEAT/FOLDER REPEAT/ALL REPEAT : MP3/WMA/AAC/WAV/FLAC file ONE REPEAT/ALL REPEAT/REPEAT OFF : iPod or ANDROID	
Random play*5	Press 4 ⇄ repeatedly. ALL RANDOM/RANDOM OFF : Audio CD FOLDER RANDOM/ALL RANDOM/RANDOM OFF : MP3/WMA/AAC/WAV/FLAC file SONG RANDOM/ALL RANDOM/RANDOM OFF : iPod or ANDROID	

*1 Do not leave the cable inside the car when not using.

*2 When connecting an Android device, "Press [VIEW] to install JVC MUSIC PLAY APP" is shown. Follow the instructions to install the application. You can also install the latest version of JVC MUSIC PLAY application on your Android device before connecting. For more information, visit <<http://www.jvc.net/cs/car/>>.

*3 For ANDROID: Applicable only when [AUTO MODE] is selected. (→ 9)

*4 For CD: Only for MP3/WMA/AAC files. This does not work for iPod/ANDROID.

*5 For iPod/ANDROID: Applicable only when [HEAD MODE]/[AUTO MODE] is selected. (→ 9)

CD/USB/iPod/ANDROID

Select control mode

While in iPod USB source, press **6 MODE** repeatedly.

HEAD MODE: Control iPod from this unit.

IPHONE MODE: Control iPod using the iPod itself. However, you can still play/pause or file skip from this unit.

While in ANDROID source, press **6 MODE** repeatedly.

AUTO MODE: Control Android device from this unit via JVC MUSIC PLAY application installed in the Android device.

AUDIO MODE: Control Android device using the Android device itself via other media player applications installed in the Android device. However, you can still play/pause or file skip from this unit.

Select music drive

While in USB source, press **6 MODE** repeatedly.

Stored songs in the following drive will be played back.

- Selected internal or external memory of a smartphone (Mass Storage Class).
- Selected drive of a multiple drives device.

Settings to use JVC Remote application

JVC Remote application is designed to control the JVC car receiver's operations from the iPhone/iPod (via USB input terminal).

Preparation:

Install the latest version of JVC Remote application on your device before connecting. For more information, visit <<http://www.jvc.net/cs/car/>>.

You can make the settings in the same way as connection via Bluetooth.

(→ 18)

Select a file from a folder/list

For iPod/ANDROID, applicable only when [HEAD MODE]/[AUTO MODE] is selected.

- 1 Press **Q / ↵**.
- 2 Turn the volume knob to select a folder/list, then press the knob.
- 3 Turn the volume knob to select a file, then press the knob.

Quick search (applicable only for CD, USB and ANDROID source)

If you have many files, you can search through them quickly.

Turn the volume knob quickly to browse through the list quickly.

Alphabet search (applicable only for iPod USB and ANDROID source)

You can search for a file according to the first character.

For iPod USB source

Press **1 ▲ / 2 ▼** or turn the volume knob quickly to select the desired character (A to Z, 0 to 9, OTHERS).

- Select "OTHERS" if the first character is other than A to Z, 0 to 9.

For ANDROID source

1 Press **1 ▲ / 2 ▼** to enter character search.

2 Turn the volume knob to select the desired character.

^A^: Upper case letters (A to Z)

A: Lower case letters (a to z)

-0-: Numbers (0 to 9)

-OTHERS-: Character other than A to Z, 0 to 9

3 Press the volume knob to start searching.

- To return to the previous setting item, press **Q / ↵**.
- To cancel, press and hold **Q / ↵**.

Pandora® (Applicable for Australia or New Zealand models only)

Preparation:

Install the latest version of the Pandora application on your device (iPhone/iPod touch), then create an account and log in to Pandora.

- Select [ON] for [PANDORA SRC] in [SOURCE SELECT]. (→ 4)

Start listening

- 1 Open the Pandora application on your device.
- 2 Connect your device to the USB input terminal.

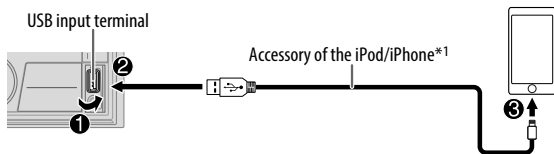

- 3 Press **SOURCE** \odot repeatedly to select PANDORA. Broadcast starts automatically.

To	On the faceplate	On the remote control
Playback/pause	Press the volume knob.	Press \square .
Skip a track	Press \blacktriangleright .	Press \blacktriangleright .
Thumbs up or thumbs down*2	Press \blacktriangle / \blacktriangledown .	Press \blacktriangle / \blacktriangledown .

*1 Do not leave the cable inside the car when not using.

*2 If thumbs down is selected, the current track is skipped.

Create and store a new station

- 1 Press \mathcal{Q} / \mathcal{P} .
- 2 Turn the volume knob to select [NEW STATION], then press the knob.
- 3 Turn the volume knob to select [FROM TRACK] or [FROM ARTIST], then press the knob.
A new station is created based on the current song or artist.
- 4 Press and hold one of the number buttons (**3**, **4**, **5** or **6**) to store.

To select a stored station: Press one of the number buttons (**3**, **4**, **5** or **6**).

Search for a registered station

- 1 Press \mathcal{Q} / \mathcal{P} .
- 2 Turn the volume knob to select an item, then press the knob.
[BY DATE]: According to the registered date
[A-Z]: By alphabetical order
- 3 Turn the volume knob to select the desired station, then press the knob.

To cancel, press and hold \mathcal{Q} / \mathcal{P} .

Bookmark current song information

Press and hold the volume knob.

"BOOKMARKED" appears and the information is stored to your device.

- The bookmark is available on your Pandora account but not on this unit.

Spotify

Preparation:

Install the latest version of the Spotify application on your device (iPhone/iPod touch), then create an account and log in to Spotify.

- Select [ON] for [SPOTIFY SRC] in [SOURCE SELECT]. (➔ 4)

Start listening

- 1 Open the Spotify application on your device.
- 2 Connect your device to the USB input terminal.

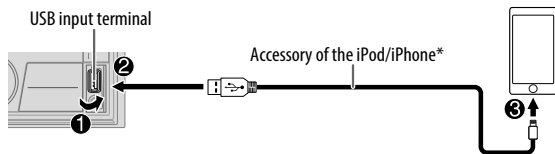

- 3 Press **SOURCE** \odot repeatedly to select SPOTIFY.
Broadcast starts automatically

* Do not leave the cable inside the car when not using.

To	On the faceplate	On the remote control
Playback/pause	Press the volume knob.	Press \otimes .
Skip a track	Press \lll *1 / \ggg .	Press \lll *1 / \ggg .
Thumbs up or thumbs down*2	Press 1 \blacktriangle / 2 \blacktriangledown .	Press \blacktriangle / \blacktriangledown .
Start radio	Press and hold 6 .	(Not available)
Repeat play*3	Press 5 \circlearrowright repeatedly. ALL REPEAT, ONE REPEAT*1, REPEAT OFF	(Not available)

To	On the faceplate	On the remote control
Random play*3	Press 4 \circlearrowright repeatedly.*1 ALL RANDOM, RANDOM OFF	(Not available)

*1 Available for premium account users only.

*2 This feature is available for tracks in Radio only. If thumbs down is selected, the current track is skipped.

*3 Available for tracks in Playlists only.

Save favorite song information

While listening to the Radio on Spotify...

Press and hold the volume knob.

"SAVED" appears and the information is stored to "Your Music" or "Your Library" on your Spotify account.

To unsave, repeat the same procedure.

"REMOVED" appears and the information is removed from "Your Music" or "Your Library" on your Spotify account.

Search for a song or station

- 1 Press \mathcal{Q} / \mathcal{S} .
- 2 Turn the volume knob to select a list type, then press the knob.
The list types displayed differ depending on the information sent from Spotify.
- 3 Turn the volume knob to select the desired song or station, then press the knob.
You can browse through the list quickly by turning the volume knob quickly.

To cancel, press and hold \mathcal{Q} / \mathcal{S} .

BLUETOOTH®

BLUETOOTH — Connection

Supported Bluetooth profiles

- Hands-Free Profile (HFP)
- Advanced Audio Distribution Profile (A2DP)
- Audio/Video Remote Control Profile (AVRCP)
- Serial Port Profile (SPP)
- Phonebook Access Profile (PBAP)

Supported Bluetooth codecs

- Sub Band Codec (SBC)
- Advanced Audio Coding (AAC)

Connect the microphone

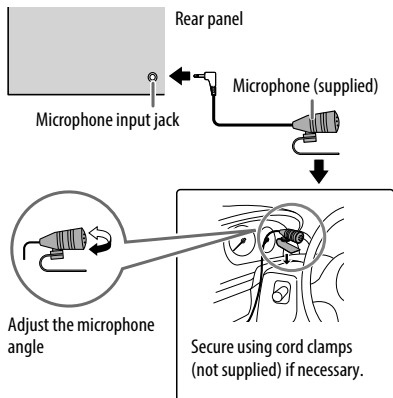

Pair and connect a Bluetooth device for the first time

- 1 Press **SOURCE** to turn on the unit.
- 2 Search and select **"KW-R9**BT"/"KW-X8**BT"** on the Bluetooth device.
"BT PAIRING" flashes on the display.
 - For some Bluetooth devices, you may need to enter the Personal Identification Number (PIN) code immediately after searching.
- 3 Perform (A) or (B) depending on what appears on the display.
For some Bluetooth devices, pairing sequence may vary from the steps described below.
 - (A) "[Device Name]" → "XXXXXX" → "VOL – YES" → "BACK – NO"
"XXXXXX" is a 6-digit passkey randomly generated during each pairing.
 - 1 Ensure that the passkeys appear on the unit and Bluetooth device are the same.
 - 2 Press the volume knob to confirm the passkey.
 - 3 Operate the Bluetooth device to confirm the passkey.
 - (B) "[Device Name]" → "VOL – YES" → "BACK – NO"
 - 1 Press the volume knob to start pairing.
 - 2
 - If "PAIRING" → "PIN 0000" scrolls on the display, enter the PIN code "0000" into the Bluetooth device.
 - You can change to a desired PIN code before pairing. (→ 16)
 - If only "PAIRING" appears, operate the Bluetooth device to confirm pairing."PAIRING COMPLETED" appears when pairing is completed and will light up when the Bluetooth connection is established.
 - This unit supports Secure Simple Pairing (SSP).
 - Up to five devices can be registered (paired) in total.
 - Once the pairing is completed, the Bluetooth device will remain registered in the unit even if you reset the unit. To delete the paired device, → 16, [DEVICE DELETE].
 - A maximum of two Bluetooth phones and one Bluetooth audio device can be connected at any time.
However, while in BT AUDIO source, you can connect to five Bluetooth audio devices and switch between these five devices. (→ 17)
 - Some Bluetooth devices may not automatically connect to the unit after pairing. Connect the device to the unit manually.
 - Refer to the instruction manual of the Bluetooth device for more information.

BLUETOOTH®

Auto Pairing

When you connect iPhone/iPod touch/Android device to the USB input terminal, pairing request (via Bluetooth) is automatically activated.

Press the volume knob to pair once you have confirmed the device name.

- Automatic pairing request is activated only if:
- Bluetooth function of the connected device is turned on.
 - [AUTO PAIRING] is set to [ON]. (➔ 16)
 - JVC MUSIC PLAY application is installed on the Android device (➔ 8) and [AUTO MODE] is selected (➔ 9).

BLUETOOTH — Mobile phone

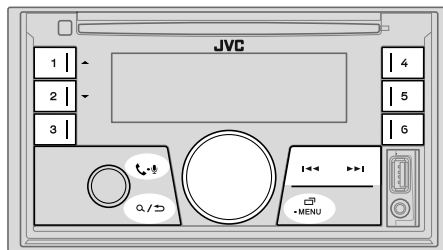

Receive a call

When there is an incoming call:

- The buttons will blink in the color you have selected in [RING COLOR]. (➔ 14)
- The unit answers the call automatically if [AUTO ANSWER] is set to a selected time. (➔ 14)

During a call:

- The buttons stop blinking and illuminate in the color you have selected in [RING COLOR]. (➔ 14)
- If you turn off the unit, the Bluetooth connection is disconnected.

The following operations may differ or not available depending on the connected phone.

To	On the faceplate	On the remote control
First incoming call...		
Answer a call	Press or the volume knob.	Press .
Reject a call	Press and hold or the volume knob.	Press and hold .
End a call	Press and hold or the volume knob.	Press and hold .

BLUETOOTH®

To	On the faceplate	On the remote control
While talking on the first incoming call...		
Answer another incoming call and hold the current call	Press - or the volume knob.	(Not available)
Reject another incoming call	Press and hold - or the volume knob.	(Not available)
While having two active calls...		
End current call and activate held call	Press and hold - or the volume knob.	Press and hold / / / .
Swap between the current call and held call	Press - .	(Not available)
Adjust the phone volume* ¹ [00] to [35] (Default: [15])	Turn the volume knob during a call.	Press VOL + * ² or VOL - during a call.
Switch between hands-free and private talk modes* ³	Press / during a call.	(Not available)

*¹ This adjustment will not affect the volume of the other sources.

*² Press and hold **VOL +** to continuously increase the volume to 15.

*³ Operations may vary according to the connected Bluetooth device.

Improve the voice quality

While talking on the phone....

- 1 Press and hold - MENU.
- 2 Turn the volume knob to select an item (see the following table), then press the knob.
- 3 Repeat step 2 until the desired item is selected or activated.
- 4 Press - MENU to exit.

To return to the previous setting item, press / .

Default: **XX**

MIC GAIN	LEVEL -10 to LEVEL +10 (LEVEL -04): The sensitivity of the microphone increases as the number increased.
NR LEVEL	LEVEL -05 to LEVEL +05 (LEVEL 00): Adjust the noise reduction level until the least noise is being heard during a phone conversation.
ECHO CANCEL	LEVEL -05 to LEVEL +05 (LEVEL 00): Adjust the echo cancellation delay time until the least echo is being heard during a phone conversation.

Make the settings for receiving a call

- 1 Press - to enter Bluetooth mode.
- 2 Turn the volume knob to select an item (see the following table), then press the knob.
- 3 Repeat step 2 until the desired item is selected or activated.

To return to the previous setting item, press / .

Default: **XX**

SETTINGS	
AUTO ANSWER	01 SEC to 30 SEC: The unit answers incoming call automatically in the selected time (in seconds). ; OFF : Cancels.
RING COLOR	COLOR 01 to COLOR 49 (COLOR 08): Selects the illumination color for the buttons as notification when there is an incoming call and during a call. ; OFF : Cancels.
BATT/SIGNAL*	AUTO : Shows the strength of the battery and signal when the unit detects a Bluetooth device and the Bluetooth device is connected. ; OFF : Cancels.

* Functionality depends on the type of the phone used.

BLUETOOTH®

Make a call

You can make a call from the call history, phonebook, or dialing the number. Call by voice is also possible if your mobile phone has the feature.

- 1 Press **📞** - **📞** to enter Bluetooth mode.
“(First device name)” appears.
 - If two Bluetooth phones are connected, press **📞** - **📞** again to switch to another phone.
“(Second device name)” appears.
- 2 Turn the volume knob to select an item (see the following table), then press the knob.
- 3 Repeat step 2 until the desired item is selected/activated or follow the instructions stated on the selected item.

To return to the previous setting item, press **🔍** / **↩**.

RECENT CALL	(Applicable only if the phone supports PBAP.) <ol style="list-style-type: none">1 Press the volume knob to select a name or a phone number.<ul style="list-style-type: none">• “<” indicates call received, “>” indicates call made, “M” indicates call missed.• “NO HISTORY” appears if there is no recorded call history or call number.2 Press the volume knob to call.
PHONEBOOK	(Applicable only if the phone supports PBAP.) <ol style="list-style-type: none">1 Press 1▲ / 2▼ to select the desired letter (A to Z, 0 to 9, and OTHERS).<ul style="list-style-type: none">• “OTHERS” appears if the first character is other than A to Z, 0 to 9.2 Turn the volume knob to select a name, then press the knob.3 Turn the volume knob to select a phone number, then press the knob to call.<ul style="list-style-type: none">• The phonebook of the connected phone is automatically transferred to the unit when pairing.• This unit can display only non-accent letters. (Accent letters such as “Ú” is shown as “U”.)
DIAL NUMBER	<ol style="list-style-type: none">1 Turn the volume knob to select a number (0 to 9) or character (*, #, +).2 Press ◀◀ / ▶▶ to move the entry position. Repeat steps 1 and 2 until you finish entering the phone number.3 Press the volume knob to call.
VOICE	Speak the name of the contact you want to call or the voice command to control the phone functions. (➡ Make a call using voice recognition)

Make a call using voice recognition

- 1 Press and hold **📞** - **📞** to activate the connected phone.
 - 2 Speak the name of the contact you want to call or the voice command to control the phone functions.
- Supported Voice Recognition features vary for each phone. Refer to the instruction manual of the connected phone for details.
 - This unit also supports the intelligent personal assistant function of iPhone.

Settings in memory

Store a contact in memory

You can store up to 6 contacts into the number buttons (1 to 6).

- 1 Press **📞** - **📞** to enter Bluetooth mode.
- 2 Turn the volume knob to select [RECENT CALL], [PHONEBOOK] or [DIAL NUMBER], then press the knob.
- 3 Turn the volume knob to select a contact or enter a phone number.
If a contact is selected, press the volume knob to show the phone number.
- 4 Press and hold one of the number buttons (1 to 6).
“MEMORY P(selected preset number)” appears when the contact is stored.

To erase a contact from the preset memory, select [DIAL NUMBER] in step 2 and store a blank number.

Make a call from memory

- 1 Press **📞** - **📞** to enter Bluetooth mode.
- 2 Press one of the number buttons (1 to 6).
- 3 Press the volume knob to call.
“NO PRESET” appears if there is no contact stored.

BLUETOOTH®

Bluetooth mode settings

- 1 Press and hold -MENU.
- 2 Turn the volume knob to select an item (see the following table), then press the knob.
- 3 Repeat step 2 until the desired item is selected/activated or follow the instructions stated on the selected item.
- 4 Press -MENU to exit.

To return to the previous setting item, press / .

Default: **XX**

BT MODE	
PHONE SELECT*	Selects the phone or audio device to connect or disconnect. “*” appears in front of the device name when connected.
AUDIO SELECT*	“▷” appears in front of the current playback audio device.
DEVICE DELETE	<ol style="list-style-type: none">1 Turn the volume knob to select a device to delete, then press the knob.2 Turn the volume knob to select [YES] or [NO], then press the knob.
PIN CODE EDIT (0000)	Changes the PIN code (up to 6 digits). <ol style="list-style-type: none">1 Turn the volume knob to select a number.2 Press / to move the entry position. Repeat steps 1 and 2 until you finish entering the PIN code.3 Press the volume knob to confirm.
RECONNECT	ON: The unit automatically reconnect when the last connected Bluetooth device is within range. ; OFF: Cancels.
AUTO PAIRING	ON: The unit automatically pair supported Bluetooth device (iPhone/iPod touch/Android device) when it is connected through USB input terminal. Depending on the operating system of the connected device, this function may not work. ; OFF: Cancels.
INITIALIZE	YES: Initializes all the Bluetooth settings (including stored pairing, phonebook, and etc.). ; NO: Cancels.
INFORMATION	MY BT NAME: Displays the unit name (“KW-R9××BT”/“KW-X8××BT”). ; MY ADDRESS: Shows address of this unit.

* You can only connect a maximum of two Bluetooth phones and one Bluetooth audio device at any time.

Bluetooth compatibility check mode

You can check the connectivity of the supported profile between the Bluetooth device and the unit.

- Make sure there is no Bluetooth device paired.

- 1 Press and hold -.
“BLUETOOTH” ↔ “CHECK MODE” appears.
“SEARCH NOW USING PHONE” → “PIN IS 0000” scrolls on the display.
- 2 Search and select “KW-R9××BT”/“KW-X8××BT” on the Bluetooth device within 3 minutes.
- 3 Perform (A), (B) or (C) depending on what appears on the display.
(A) “PAIRING” → “XXXXXX” (6-digit passkey):
Ensure that the same passkey appears on the unit and Bluetooth device, then operate the Bluetooth device to confirm the passkey.
(B) “PAIRING” → “PIN IS 0000”: Enter “0000” on the Bluetooth device.
(C) “PAIRING”: Operate the Bluetooth device to confirm pairing.

After pairing is successful, “PAIRING OK” → “[Device Name]” appears and Bluetooth compatibility check starts.

If “CONNECT NOW USING PHONE” appears, operate the Bluetooth device to allow phonebook access to continue.

“TESTING” flashes on the display.

BLUETOOTH®

The connectivity result flashes on the display. "PAIRING OK" and/or "HANDS-FREE OK"*1 and/or "AUD.STREAM OK"*2 and/or "PBAP OK"*3 : Compatible

*1 Compatible with Hands-Free Profile (HFP)

*2 Compatible with Advanced Audio Distribution Profile (A2DP)

*3 Compatible with Phonebook Access Profile (PBAP)

After 30 seconds, "PAIRING DELETED" appears to indicate that pairing has been deleted, and the unit exits check mode.

- To cancel, press and hold **SOURCE**  to turn off the power, then turn on the power again.





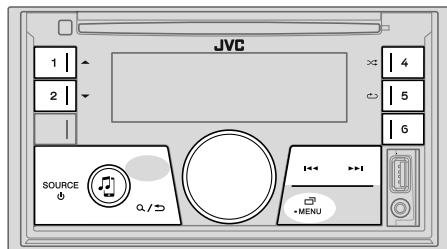









BLUETOOTH — Audio

While in BT AUDIO source, you can connect to five Bluetooth audio devices and switch between these five devices.



Audio player via Bluetooth

- 1 Press **SOURCE**  repeatedly to select BT AUDIO (or press **SOURCE** on the remote control).
 - Pressing  enters BT AUDIO directly.
- 2 Operate the Bluetooth audio player to start playback.

To	On the faceplate	On the remote control
Playback/pause	Press the volume knob.	Press  .
Select group or folder	Press 1  / 2  .	Press  /  .
Reverse skip/Forward skip	Press  /  .	Press  /  .
Reverse/Fast-forward	Press and hold  /  .	Press and hold  /  .
Repeat play	Press 5  repeatedly. TRACK REPEAT, ALL REPEAT, REPEAT OFF	(Not available)
Random play	Press 4  repeatedly. GROUP RANDOM, ALL RANDOM, RANDOM OFF	(Not available)
Select a file from a folder/ list	Refer to "Select a file from a folder/list" on page 9.	(Not available)

BLUETOOTH®

To	On the faceplate	On the remote control
Switch between connected Bluetooth audio devices	Press 6 .*	(Not available)

* Pressing the "Play" key on the connected device itself also causes switching of sound output from the device.



Operations and display indications may differ according to their availability on the connected device.



Settings to use JVC Remote application

JVC Remote application is designed to control the JVC car receiver's operations from iPhone/iPod (via Bluetooth or via USB input terminal) or Android smartphone (via Bluetooth).

Preparation:

Install the latest version of JVC Remote application on your device before connecting. For more information, visit <<http://www.jvc.net/cs/car/>>.

- 1 Press and hold -MENU.
- 2 Turn the volume knob to select an item (see the following table), then press the knob.
- 3 Repeat step 2 until the desired item is selected or activated.
- 4 Press -MENU to exit.

To return to the previous setting item, press  / .

Default: **XX**

REMOTE APP

SELECT Select the device (IOS or ANDROID) to use the application.

IOS

YES: Selects iPhone/iPod to use the application via Bluetooth or connected via USB input terminal. ; **NO:** Cancels.

If IOS is selected, select iPod BT source (or iPod USB if your iPhone/iPod is connected via USB input terminal) to activate the application.

- The connectivity of the application will be interrupted or disconnected if:
 - You change from iPod BT source to any playback source connected via the USB input terminal.
 - You change from iPod USB source to iPod BT source.

ANDROID

YES: Selects Android smartphone to use the application via Bluetooth. ; **NO:** Cancels.

ANDROID LIST*

Selects the Android smartphone to use from the list.

STATUS

Shows the status of the selected device.

IOS CONNECTED: You are able to use the application using the iPhone/iPod connected via Bluetooth or USB input terminal.

IOS NOT CONNECTED: No IOS device is connected to use the application.

ANDROID CONNECTED: You are able to use the application using the Android smartphone connected via Bluetooth.

ANDROID NOT CONNECTED: No Android device is connected to use the application.

* Displayed only when [ANDROID] of [SELECT] is set to [YES].

BLUETOOTH®

■ Listen to iPhone/iPod via Bluetooth

You can listen to the songs on the iPhone/iPod via Bluetooth on this unit.

Press **SOURCE**  repeatedly to select iPod BT.

- You can operate the iPod/iPhone in the same way as iPod/iPhone via USB input terminal. (→ 8)
- If you plug in an iPhone/iPod to the USB input terminal while listening to iPod BT source, the source automatically change to iPod USB. Press **SOURCE**  to select iPod BT if the device is still connected via Bluetooth.

Internet radio via Bluetooth

You can listen to internet radio (Pandora and Spotify) on the iPhone/iPod touch/Android device via Bluetooth on this unit.

- Make sure the USB input terminal is not connected to any device.

■ Listen to Pandora (Applicable for Australia or New Zealand models only)

Preparation:

Select [ON] for [PANDORA SRC] in [SOURCE SELECT]. (→ 4)

- 1 Open the Pandora application on your device.
- 2 Connect your device via Bluetooth connection. (→ 12)
- 3 Press **SOURCE**  repeatedly to select PANDORA (for iPhone/iPod) or PANDORA BT (for Android device).
The source switches and broadcast starts automatically.

- You can operate Pandora in the same way as Pandora via USB input terminal. (→ 10)

■ Listen to Spotify

Preparation:

Select [ON] for [SPOTIFY SRC] in [SOURCE SELECT]. (→ 4)

- 1 Open the Spotify application on your device.
- 2 Connect your device via Bluetooth connection. (→ 12)
- 3 Press **SOURCE**  repeatedly to select SPOTIFY (for iPhone/iPod) or SPOTIFY BT (for Android device).
The source switches and broadcast starts automatically.

- You can operate Spotify in the same way as Spotify via USB input terminal. (→ 11)

AUDIO SETTINGS

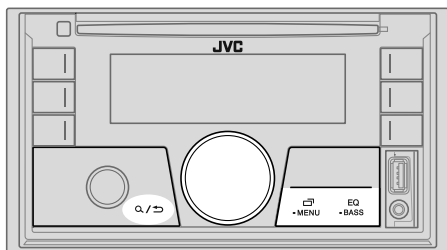

Select a preset equalizer directly

Press **EQ-BASS** repeatedly.

(or)

Press **EQ-BASS**, then turn the volume knob within 5 seconds.

Preset equalizer:

FLAT (default), DRVN 3, DRVN 2, DRVN 1, HARD ROCK, HIP HOP, JAZZ, POP, R&B, USER, CLASSICAL

- Drive equalizer (DRVN 3/DRVN 2/DRVN 1) boosts specific frequencies in the audio signal to reduce the noise heard from outside the car or running noise of the tyres.

Store your own sound settings

- 1 Press and hold **EQ-BASS** to enter EASY EQ setting.
- 2 Turn the volume knob to select an item, then press the knob.
Refer to [EASY EQ] for setting and the result is stored to [USER].

- To return to the previous setting item, press \mathcal{Q}/\rightarrow .
- To exit, press **EQ-BASS**.

Other settings

- 1 Press and hold \mathcal{Q} -MENU.
- 2 Turn the volume knob to select an item (see the following table), then press the knob.
- 3 Repeat step 2 until the desired item is selected/activated or follow the instructions stated on the selected item.
- 4 Press \mathcal{Q} -MENU to exit.

To return to the previous setting item, press \mathcal{Q}/\rightarrow .

Default: **XX**

EQ SETTING

PRESET EQ

Select a preset equalizer suitable to the music genre.

- Select [USER] to use the settings made in [EASY EQ] or [PRO EQ].

FLAT/DRVN 3/DRVN 2/DRVN 1/HARD ROCK/HIP HOP/JAZZ/
POP/R&B/USER/CLASSICAL

EASY EQ

Adjust your own sound settings.

- The settings are stored to [USER].
- The settings made may affect the current settings of [PRO EQ].

SUB.W SP*1*2: 00 to +06 (Default: +03)
SUB.W*1*3: -50 to +10 (Default: 00)
BASS: LVL-09 to LVL+09 (Default: LVL 00)
MID: LVL-09 to LVL+09 (Default: LVL 00)
TRE: LVL-09 to LVL+09 (Default: LVL 00)

*1, *2, *3: (\rightarrow 21)

AUDIO SETTINGS

PRO EQ	Adjust your own sound settings. <ul style="list-style-type: none"> The settings are stored to [USER]. The settings made may affect the current settings of [EASY EQ].
62.5HZ	<p>LEVEL -09 to LEVEL +09 (LEVEL 00): Adjusts the level to memorize for each source. (Before making an adjustment, select the source you want to adjust.)</p> <p>ON: Turns on the extended bass. ; OFF: Cancels.</p>
100HZ/160HZ/250HZ/400HZ/630HZ/1KHZ/1.6KHZ/2.5KHZ/4KHZ/6.3KHZ/10KHZ/16kHz	<p>LEVEL -09 to LEVEL +09 (LEVEL 00): Adjusts the level to memorize for each source. (Before making an adjustment, select the source you want to adjust.)</p>
Q FACTOR	1.35/1.50/2.00: Adjust the quality factor.
AUDIO CONTROL	
BASS BOOST	LEVEL +01 to LEVEL +05: Selects your preferred bass boost level. ; OFF: Cancels.
LOUDNESS	LEVEL 01/LEVEL 02: Boosts low or high frequencies to produce a well-balanced sound at low volume. ; OFF: Cancels.
SUB.W LEVEL*1	<p>SPK-OUT*2 (Not applicable when 3-way crossover is selected.) SUB.W 00 to SUB.W +06 (SUB.W +03): Adjusts the output level of the subwoofer connected via speaker lead. (→ 35)</p> <p>PRE-OUT*3 SUB.W -50 to SUB.W +10 (SUB.W 00): Adjusts the output level of the subwoofer connected to the lineup terminals (SW or REAR/SW) through an external amplifier. (→ 36)</p>
SUBWOOFER SET*3	ON: Turns on the subwoofer output. ; OFF: Cancels.
FADER	(Not applicable when 3-way crossover is selected.) POSITION R15 to POSITION F15 (POSITION 00): Adjusts the front and rear speaker output balance.

BALANCE*4	POSITION L15 to POSITION R15 (POSITION 00): Adjusts the left and right speaker output balance.
VOLUME ADJUST	LEVEL -15 to LEVEL +06 (LEVEL 00): Preset the initial volume level of each source (compared to the FM volume level). Before adjustment, select the source you want to adjust.
AMP GAIN	LOW POWER: Limits the maximum volume level to 25. (Select if the maximum power of each speaker is less than 50 W to prevent damaging the speakers.) ; HIGH POWER: The maximum volume level is 35.
SPK/PRE OUT	(Not applicable when 3-way crossover is selected.) Depending on the speaker connection method, select the appropriate setting to get the desired output. (→ 22, Speaker output settings)
SPEAKER SIZE	Depending on the crossover type you have selected (→ [X ' OVER TYPE]), 2-way crossover or 3-way crossover setting items will be shown. (→ 23, Crossover settings)
X ' OVER	By default, 2-way crossover type is selected.
DTA SETTINGS	For settings, → 24, Digital Time Alignment settings .
CAR SETTINGS	
X ' OVER TYPE	Caution: Adjust the volume before changing the [X ' OVER TYPE] to avoid the sudden increase or decrease of the output level.
2-WAY	(Displayed only when [3-WAY] is selected.) YES: Selects two way crossover type. ; NO: Cancels.
3-WAY	(Displayed only when [2-WAY] is selected.) YES: Selects three way crossover type. ; NO: Cancels.

*1 Displayed only when [SUBWOOFER SET] is set to [ON].

*2 For 2-way crossover: Displayed only when [SPK/PRE OUT] is set to [SUB.W/SUB.W]. (→ 22)

*3 For 2-way crossover: Displayed only when [SPK/PRE OUT] is set to [REAR/SUB.W] or [SUB.W/SUB.W]. (→ 22)

*4 This adjustment will not affect the subwoofer output.

AUDIO SETTINGS

SOUND EFFECT	
SPACE ENHANCE	(Not applicable for TUNER source.) SMALL/MEDIUM/LARGE: Virtually enhances the sound space. ; OFF: Cancels.
SND RESPONSE	LEVEL1/LEVEL2/LEVEL3: Virtually makes the sound more realistic. ; OFF: Cancels.
SOUND LIFT	LOW/MIDDLE/HIGH: Virtually adjust the sound position heard from the speakers. ; OFF: Cancels.
VOL LINK EQ	ON: Boosts the frequency to reduce the noise heard from outside the car or running noise of the tyres. ; OFF: Cancels.
K2 TECHNOLOGY	(Not applicable for TUNER source and AUX source.) ON: Improve the sound quality of compressed music. ; OFF: Cancels.

Speaker output settings [SPK/PRE OUT]

(Applicable only if [X ' OVER TYPE] is set to [2-WAY]) (→ 21)

Select the output setting for the speakers [SPK/PRE OUT], based on the speaker connection method.

Connection via lineout terminals

For connections through an external amplifier. (→ 36)

KW-R930BT:

Setting on [SPK/PRE OUT]	Audio signal through lineout terminal		
	FRONT	REAR	SW
REAR/REAR (default)	Front speakers output	Rear speakers output	Subwoofer output
REAR/SUB.W	(Not available)	(Not available)	(Not available)
SUB.W/SUB.W	Front speakers output	L (left): Subwoofer output R (right): (Mute)	Subwoofer output

KW-X830BT:

Setting on [SPK/PRE OUT]	Audio signal through lineout terminal	
	FRONT	REAR/SW
REAR/REAR	Front speakers output	Rear speakers output
REAR/SUB.W (default)	Front speakers output	Subwoofer output
SUB.W/SUB.W	Front speakers output	Subwoofer output

Connection via speaker leads

For connections without using an external amplifier. However, with this settings you can also enjoy the subwoofer output. (→ 35)

Setting on [SPK/PRE OUT]	Audio signal through rear speaker lead	
	L (left)	R (right)
REAR/REAR	Rear speakers output	Rear speakers output
REAR/SUB.W	Rear speakers output	Rear speakers output
SUB.W/SUB.W	Subwoofer output	(Mute)

If [SUB.W/SUB.W] is selected:

- [120HZ] is selected in [SUBWOOFER LPF] and [THROUGH] is not available. (→ 23)
- [POSITION R02] is selected in [FADER] and selectable range is [POSITION R15] to [POSITION 00]. (→ 21)

AUDIO SETTINGS

Crossover settings

Below are the available setting items for 2-way crossover and 3-way crossover.

▲ Caution

Select a crossover type according to how the speakers are connected.
(→ 35, 36)

If you select a wrong type:

- The speakers may damage.
- The output sound level may be extremely high or low.

SPEAKER SIZE

Selects according to the connected speaker size for optimum performance.

- The frequency and slope settings are automatically set for the crossover of the selected speaker.
- When 2-way crossover is selected, if [NONE] is selected for [TWEETER] of [FRONT], [REAR] and [SUBWOOFER] for [SPEAKER SIZE], the [X' OVER] setting of the selected speaker is not available.
- When 3-way crossover is selected, if [NONE] is selected for [WOOFER] of [SPEAKER SIZE], the [X' OVER] setting of [WOOFER] is not available.

X' OVER (crossover)

- [FRQ]/[F-HPF FRQ]/[R-HPF FRQ]/[SW LPF FRQ]/[HPF FRQ]/[LPF FRQ]: Adjusts the crossover frequency for the selected speakers (high pass filter or low pass filter).

If [THROUGH] is selected, all signals are sent to the selected speakers.

- [SLOPE]/[F-HPF SLOPE]/[R-HPF SLOPE]/[SW LPF SLOPE]/[HPF SLOPE]/[LPF SLOPE]: Adjusts the crossover slope.
Selectable only if a setting other than [THROUGH] is selected for the crossover frequency.
- [SW LPF PHASE]/[PHASE]: Selects the phase of the speaker output to be in line with the other speaker output.
- [GAIN LEFT]/[GAIN RIGHT]/[F-HPF GAIN]/[R-HPF GAIN]/[SW LPF GAIN]/[GAIN]: Adjusts the output volume of the selected speaker.

2-way crossover setting items

SPEAKER SIZE		
FRONT	SIZE	8CM/10CM/12CM/13CM/16CM/17CM/18CM/4×6/ 5×7/6×8/6×9/7×10
	TWEETER	SMALL/MIDDLE/LARGE/NONE (not connected)
REAR*1		8CM/10CM/12CM/13CM/16CM/17CM/18CM/4×6/5×7/6×8/6×9/ 7×10/NONE (not connected)
SUBWOOFER*2*3		16CM/20CM/25CM/30CM/38CM OVER/NONE (not connected)
X' OVER		
TWEETER	FRQ	1KHZ/1.6KHZ/2.5KHZ/4KHZ/5KHZ/6.3KHZ/8KHZ/ 10KHZ/12.5KHZ
	GAIN LEFT	-08DB to 00DB
	GAIN RIGHT	-08DB to 00DB
FRONT HPF	F-HPF FRQ	30HZ/40HZ/50HZ/60HZ/70HZ/80HZ/90HZ/100HZ/ 120HZ/150HZ/180HZ/220HZ/250HZ/THROUGH
	F-HPF SLOPE	-06DB/-12DB/-18DB/-24DB
	F-HPF GAIN	-08DB to 00DB
REAR HPF*1	R-HPF FRQ	30HZ/40HZ/50HZ/60HZ/70HZ/80HZ/90HZ/100HZ/ 120HZ/150HZ/180HZ/220HZ/250HZ/THROUGH
	R-HPF SLOPE	-06DB/-12DB/-18DB/-24DB
	R-HPF GAIN	-08DB to 00DB
SUBWOOFER LPF*2*3	SW LPF FRQ	30HZ/40HZ/50HZ/60HZ/70HZ/80HZ/90HZ/100HZ/ 120HZ/150HZ/180HZ/220HZ/250HZ/THROUGH
	SW LPF SLOPE	-06DB/-12DB/-18DB/-24DB
	SW LPF PHASE	REVERSE (180°) /NORMAL (0°)
	SW LPF GAIN	-08DB to 00DB

*1, *2, *3: (→ 24)

AUDIO SETTINGS

3-way crossover setting items

SPEAKER SIZE

TWEETER	SMALL/MIDDLE/LARGE
MID RANGE	8CM/10CM/12CM/13CM/16CM/17CM/18CM/4×6/5×7/6×8/6×9
WOOFER*3	16CM/20CM/25CM/30CM/38CM OVER/NONE (not connected)

X' OVER

TWEETER	HPF FRQ	1KHZ/1.6KHZ/2.5KHZ/4KHZ/5KHZ/6.3KHZ/8KHZ/10KHZ/12.5KHZ
	SLOPE	-06DB/-12DB
	PHASE	REVERSE (180°)/NORMAL (0°)
	GAIN	-08DB to 00DB
MID RANGE	HPF FRQ	30HZ/40HZ/50HZ/60HZ/70HZ/80HZ/90HZ/100HZ/120HZ/150HZ/180HZ/220HZ/250HZ/THROUGH
	HPF SLOPE	-06DB/-12DB
	LPF FRQ	1KHZ/1.6KHZ/2.5KHZ/4KHZ/5KHZ/6.3KHZ/8KHZ/10KHZ/12.5KHZ/THROUGH
	LPF SLOPE	-06DB/-12DB
	PHASE	REVERSE (180°)/NORMAL (0°)
	GAIN	-08DB to 00DB
WOOFER*3	LPF FRQ	30HZ/40HZ/50HZ/60HZ/70HZ/80HZ/90HZ/100HZ/120HZ/150HZ/180HZ/220HZ/250HZ/THROUGH
	SLOPE	-06DB/-12DB
	PHASE	REVERSE (180°)/NORMAL (0°)
	GAIN	-08DB to 00DB

*1 Displayed only when [SPK/PRE OUT] is set to [REAR/REAR] or [REAR/SUB.W]. (→ 22)

*2 Displayed only when [SPK/PRE OUT] is set to [REAR/SUB.W] or [SUB.W/SUB.W]. (→ 22)

*3 Displayed only when [SUBWOOFER SET] is set to [ON]. (→ 21)

Digital Time Alignment settings

Digital Time Alignment sets the delay time of the speaker output to create a more suitable environment for your vehicle.

- For more information, → 25, Determining the value for [DISTANCE] and [GAIN] of [DTA SETTINGS].

DTA SETTINGS

POSITION	Selects your listening position (reference point). ALL : Not compensating ; FRONT RIGHT : Front right seat ; FRONT LEFT : Front left seat ; FRONT ALL : Front seat • [FRONT ALL] is displayed only when [X' OVER TYPE] is set to [2-WAY]. (→ 21)
DISTANCE*1	0CM to 610CM: Fine adjust the distance to compensate.
GAIN*1	-8DB to 0DB: Fine adjust the output volume of the selected speaker.
DTA RESET	YES: Resets the settings ([DISTANCE] and [GAIN]) of the selected [POSITION] to default. ; NO: Cancels.

CAR SETTINGS

Identify your car type and rear speaker location in order to make the adjustment for [DTA SETTINGS].

CAR TYPE	COMPACT/FULL SIZE CAR/WAGON/MINIVAN/SUV/MINIVAN(LONG): Selects the type of vehicle. ; OFF: Not compensating.
R-SP LOCATION*2	Selects the location of the rear speakers in your vehicle to calculate the furthest distance from the listening position selected (reference point). • DOOR/REAR DECK : Selectable only when [CAR TYPE] is selected as [OFF], [COMPACT], [FULL SIZE CAR], [WAGON] or [SUV]. • 2ND ROW/3RD ROW : Selectable only when [CAR TYPE] is selected as [MINIVAN] or [MINIVAN(LONG)].

*1, *2: (→ 25)

AUDIO SETTINGS

Determining the value for [DISTANCE] and [GAIN] of [DTA SETTINGS]

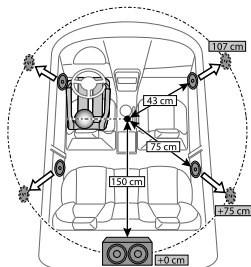

If you specify the distance from the center of the currently set listening position to every speaker, the delay time will be automatically computed and set.

- 1 Determine the center of the currently set listening position as the reference point.
- 2 Measure the distances from the reference point to the speakers.
- 3 Calculate the differences between the distance of the furthest speaker (rear speaker) and other speakers.
- 4 Set the [DISTANCE] calculated in step 3 for individual speakers.
- 5 Adjust [GAIN] for individual speakers.

Example: When [FRONT ALL] is selected as the listening position

*1 Before making an adjustment, select the speaker:

When 2-way crossover is selected:

FRONT LEFT/FRONT RIGHT/REAR LEFT/REAR RIGHT/SUBWOOFER:

- [REAR LEFT], [REAR RIGHT] and [SUBWOOFER] is selectable only if a setting other than [NONE] is selected for [REAR] and [SUBWOOFER] of [SPEAKER SIZE]. (➔ 23)

When 3-way crossover is selected:

TWEETER LEFT/TWEETER RIGHT/MID LEFT/MID RIGHT/WOOFER:

- [WOOFER] is selectable only if a setting other than [NONE] is selected for [WOOFER] of [SPEAKER SIZE]. (➔ 24)

*2 Displayed only when [X' OVER TYPE] is set to [2-WAY] (➔ 21) and if a setting other than [NONE] is selected for [REAR] of [SPEAKER SIZE]. (➔ 23)

DISPLAY SETTINGS

Zone identification for brightness setting

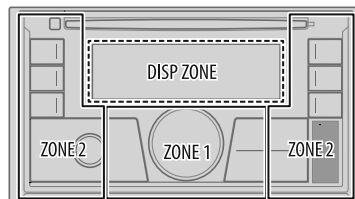

Zone identification for color setting

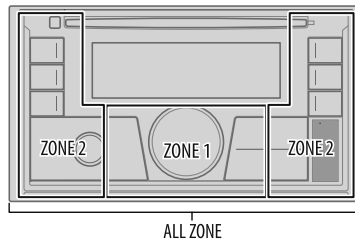

- 1 Press and hold -MENU.
- 2 Turn the volume knob to select an item (➔ 26), then press the knob.
- 3 Repeat step 2 until the desired item is selected/activated or follow the instructions stated on the selected item.
- 4 Press -MENU to exit.

To return to the previous setting item, press / .

DISPLAY SETTINGS

Default: **XX**

DISPLAY	
DIMMER	<p>Dim the illumination. OFF: Dimmer is turned off. Brightness changes to [DAY] setting. ON: Dimmer is turned on. Brightness changes to [NIGHT] setting. (→ [BRIGHTNESS]) DIMMER TIME: Set the dimmer on and off time. 1 Turn the volume knob to adjust the [ON] time, then press the knob. 2 Turn the volume knob to adjust the [OFF] time, then press the knob. (Default: [ON]: PM6:00 ; [OFF]: AM6:00) DIMMER AUTO: Dimmer turns on and off automatically when you turn off or on the car headlights.*1</p>
BRIGHTNESS	<p>Set the brightness for day and night separately. 1 DAY/NIGHT: Select day or night. 2 Select a zone. (→ 25) 3 LEVEL 00 to LEVEL 31: Set the brightness level.</p>
TEXT SCROLL *2	<p>SCROLL ONCE: Scrolls the display information once. ; SCROLL AUTO: Repeats scrolling at 5-second intervals. ; SCROLL OFF: Cancels.</p>
COLOR	
PRESET	<p>Select illumination colors for the buttons on different zones separately. 1 Select a zone. (→ 25) 2 Select a color for the selected zone. • COLOR 01 to COLOR 49 • USER: The color you have created for [DAY COLOR] or [NIGHT COLOR] is shown. • COLOR FLOW01 to COLOR FLOW03: Color changes at different speeds. • CRYSTAL/FLOWER/FOREST/GRADATION/OCEAN/SUNSET/RELAX: The selected color pattern is shown.*3 (Selectable only when [ALL ZONE] is selected in step 1.)</p>

DAY COLOR	<p>Store your own day and night illumination colors for different zones. 1 Select a zone. (→ 25) 2 RED/GREEN/BLUE: Select a primary color. 3 00 to 31: Select the level.</p>
NIGHT COLOR	<p>Repeat steps 2 and 3 for all the primary colors. • Your setting is stored to [USER] in [PRESET]. • [NIGHT COLOR] or [DAY COLOR] is changed by turning on or off your car's headlight.</p>
COLOR GUIDE	<p>ON: Changes the button illumination when settings are performed on menu and list search. ; OFF: Cancels.</p>

*1 The illumination control wire connection is required. (→ 35)

*2 Some characters or symbols will not be shown correctly (or will be blanked).

*3 If one of these color pattern is selected, the **[ZONE 1]** and **[ZONE 2]** illumination colors will change to the default colors.

REFERENCES

■ Maintenance

Cleaning the unit

Wipe off dirt on the faceplate with a dry silicone or soft cloth.

Handling discs:

- Do not touch the recording surface of the disc.
- Do not stick tape etc. on the disc, or use a disc with tape stuck on it.
- Do not use any accessories for the disc.
- Clean from the center of the disc and move outward.
- Clean the disc with a dry silicone or soft cloth. Do not use any solvents.
- When removing discs from this unit, pull them out horizontally.
- Remove burrs from the center hole and disc edge before inserting a disc.

■ More information

For: – Latest firmware updates and latest compatible item list
– JVC original application
– Any other latest information

Visit <<http://www.jvc.net/cs/car/>>.

General

- This unit can only play the following CDs:



- **DualDisc playback:** The Non-DVD side of a “DualDisc” does not comply with the “Compact Disc Digital Audio” standard. Therefore, the use of Non-DVD side of a DualDisc on this product cannot be recommended.
- For detailed information and notes about the playable audio files, visit <<http://www.jvc.net/cs/car/>>.

Playable files

- Playable audio file:
 - For disc: MP3 (.mp3), WMA (.wma), AAC (.aac)
 - For USB mass storage class device: MP3 (.mp3), WMA (.wma), AAC (.aac), AAC (.m4a), WAV (.wav), FLAC (.flac)
 - Playable disc media: CD-R/CD-RW/CD-ROM
 - Playable disc file format: ISO 9660 Level 1/2, Joliet, Long file name.
 - Playable USB device file system: FAT12, FAT16, FAT32
- Even when audio files comply with the standards listed above, playback may be impossible depending on the types or conditions of media or device.
- The AAC (.m4a) file in a CD encoded by iTunes cannot be played on this unit.

Unplayable discs

- Discs that are not round.
- Discs with coloring on the recording surface or discs that are dirty.
- Recordable/ReWritable discs that have not been finalized.
- 8 cm CD. Attempting to insert using an adapter may cause malfunction.

About USB devices

- You cannot connect a USB device via a USB hub.
- Connecting a cable whose total length is longer than 5 m may result in abnormal playback.
- This unit cannot recognize a USB device whose rating is other than 5 V and exceeds 1.5 A.

About iPod/iPhone

- Via USB input terminal:
 - Made for
 - iPod touch (5th and 6th generation)
 - iPod nano (7th generation)
 - iPhone 4S, 5, 5S, 5C, 6, 6 Plus, 6S, 6S Plus, SE, 7, 7 Plus
- Via Bluetooth:
 - Made for
 - iPod touch (5th and 6th generation)
 - iPhone 4S, 5, 5S, 5C, 6, 6 Plus, 6S, 6S Plus, SE, 7, 7 Plus
- It is not possible to browse video files on the “Videos” menu in [HEAD MODE].

REFERENCES

- The song order displayed on the selection menu of this unit may differ from that of the iPod/iPhone.
- Depending on the version of the operating system of the iPod/iPhone, some functions may not operate on this unit.

About Android device

- This unit supports Android OS 4.1 and above.
- Some Android devices (with OS 4.1 and above) may not fully support Android Open Accessory (AOA) 2.0.
- If the Android device supports both mass storage class device and AOA 2.0, this unit always playback via AOA 2.0 as priority.

About Pandora

- Pandora is only available in certain countries.
For more information, visit <<http://www.pandora.com/legal>>.
- Because Pandora is a third-party service, the specifications are subject to change without prior notice. Accordingly, compatibility may be impaired, or some or all of the services may become unavailable.
- Some functions of Pandora cannot be operated from this unit.
- For issues using the application, please contact Pandora at pandora-support@pandora.com.

About Spotify

- Spotify application supports:
 - iPhone 4S, 5, 5S, 5C, 6, 6 Plus, 6S, 6S Plus, SE, 7, 7 Plus (iOS 8 or above)
 - iPod touch (5th and 6th generation)
 - Android OS 4.0.3 or above
- Spotify is a third party service, therefore the specifications are subject to change without prior notice. Accordingly, compatibility may be impaired or some or all of the services may become unavailable.
- Some functions of Spotify cannot be operated from this unit.
- For issues using the application, please contact Spotify at <www.spotify.com>.

About Bluetooth

- Depending on the Bluetooth version of the device, some Bluetooth devices may not be able to connect to this unit.
- This unit may not work with some Bluetooth devices.
- Signal conditions vary, depending on the surroundings.

Change the display information

Each time you press  -MENU, the display information changes.

- If the information is unavailable or not recorded, "NO TEXT", "NO NAME", or other information (eg. station name) appears or display will be blank.

Source name	Display information
FM/AM/SW1/SW2	Frequency (Date/Clock)*1 → Frequency (Date) with music synchronisation*2 → (back to the beginning) (For FM Radio Data System stations only) Station name (PS)/Program type (PTY) (Date/Clock)*1 → Radio text (Date/Clock)*1 → Radio text+ (Radio text+) → Song title (Artist) → Song title (Date/Clock)*1 → Frequency (Date/Clock)*1 → Station name (PS)/Program type (PTY) (Date) with music synchronisation*2 → (back to the beginning)
CD or USB	(For CD-DA) (Applicable only for KW-R930BT) Track title (Artist) → Track title (Disc name) → Track title (Date/Clock)*1 → Playing time (Date/Clock)*1 → Track title (Artist) with music synchronisation*2 → (back to the beginning) (For MP3/WMA/AAC/WAV/FLAC files) Song title (Artist) → Song title (Album name) → Song title (Date/Clock)*1 → File name (Folder name) → File name (Date/Clock)*1 → Playing time (Date/Clock)*1 → Song title (Artist) with music synchronisation*2 → (back to the beginning)

*1, *2: (→ 29)



REFERENCES

Source name	Display information
iPod USB/iPod BT or ANDROID	When [HEAD MODE]/[AUTO MODE] is selected (➔ 9): Song title (Artist) ➔ Song title (Album name) ➔ Song title (Date/Clock)*1 ➔ Playing time (Date/Clock)*1 ➔ Song title (Artist) with music synchronisation*2 ➔ (back to the beginning)
PANDORA/ PANDORA BT	Station name (Date/Clock)*1 ➔ Shared/Radio (Date/Clock)*1 ➔ Song title (Artist) ➔ Song title (Album name) ➔ Song title (Date/Clock)*1 ➔ Playing time (Date/Clock)*1 ➔ Station name (Date) with music synchronisation*2 ➔ (back to the beginning)
SPOTIFY/SPOTIFY BT	Context title (Date/Clock)*1 ➔ Song title (Artist) ➔ Song title (Album name) ➔ Song title (Date/Clock)*1 ➔ Playing Time (Date/Clock)*1 ➔ Context title (Date) with music synchronisation*2 ➔ (back to the beginning)
BT AUDIO	Song title (Artist) ➔ Song title (Album name) ➔ Song title (Date/Clock)*1 ➔ Playing time (Date/Clock)*1 ➔ Song title (Artist) with music synchronisation*2 ➔ (back to the beginning)
AUX	AUX (Date/Clock)*1 ➔ AUX (Date) with music synchronisation*2 ➔ (back to the beginning)

*1 Battery and signal strength of the Bluetooth device will be shown if [BATT/SIGNAL] is set to [AUTO]. (➔ 14)

*2 The color of the button illumination changes and synchronises with the music.

TROUBLESHOOTING

	Symptom	Remedy
General	Sound cannot be heard.	<ul style="list-style-type: none"> Adjust the volume to the optimum level. Check the cords and connections.
	"MISWIRING CHECK WIRING THEN PWR ON" appears.	Turn the power off, then check to be sure the terminals of the speaker wires are insulated properly. Turn the power on again.
	"PROTECTING SEND SERVICE" appears.	Send the unit to the nearest service center.
Radio	Source cannot be selected.	Check the [SOURCE SELECT] setting. (➔ 4)
	<ul style="list-style-type: none"> Radio reception is poor. Static noise while listening to the radio. 	Connect the antenna firmly.
CD/USB/iPod	Disc cannot be ejected.	Press and hold  to forcibly eject the disc. Be careful not to drop the disc when it is ejected.
	"IN DISC" appears.	Make sure nothing is blocking the loading slot when you eject the disc.
	"PLEASE EJECT" appears.	Press  , then insert the disc correctly.
	Playback order is not as intended.	The playback order is determined by the file name (USB) or the order in which files were recorded (disc).
	Elapsed playing time is not correct.	This depends on the recording process earlier.
	"NOT SUPPORT" appears and track skips.	Check whether the track is a playable format. (➔ 27)
	"READING" keeps flashing.	<ul style="list-style-type: none"> Do not use too many hierarchical levels and folders. Reload the disc or reattach the USB device.
"UNSUPPORTED DEVICE" appears.	<ul style="list-style-type: none"> Check whether the connected device is compatible with this unit and ensure the file systems are in supported formats. (➔ 27) Reattach the device. 	

TROUBLESHOOTING

Symptom	Remedy
"UNRESPONSIVE DEVICE" appears.	Make sure the device is not malfunction and reattach the device.
"USB HUB IS NOT SUPPORTED" appears.	This unit cannot support a USB device connected via a USB hub.
"CANNOT PLAY" appears.	Connect a USB device that contains playable audio files.
<ul style="list-style-type: none"> The source does not change to "USB" when you connect a USB device while listening to another source. "USB ERROR" appears 	<p>The USB port is drawing more power than the design limit. Turn the power off and unplug the USB device. Then, turn on the power and reattach the USB device. If this does not solve the problem, turn the power off and on (or reset the unit) before replacing with another USB device.</p>
The iPod/iPhone does not turn on or does not work.	<ul style="list-style-type: none"> Check the connection between this unit and iPod/iPhone. Disconnect and reset the iPod/iPhone using hard reset.
"LOADING" appears when you enter search mode by pressing  .	This unit is still preparing the iPod/iPhone music list. It may take some time to load, try again later.
Correct characters are not displayed.	<ul style="list-style-type: none"> This unit can only display uppercase letters, numbers, and a limited number of symbols. Depending on the display language you have selected (➔ 5), some characters may not be displayed correctly.
<ul style="list-style-type: none"> Sound cannot be heard during playback. Sound output only from the Android device. 	<ul style="list-style-type: none"> Reconnect the Android device. If in [AUDIO MODE], launch any media player application on the Android device and start playback. If in [AUDIO MODE], relaunch the current media player application or use another media player application. Restart the Android device. If this does not solve the problem, the connected Android device is unable to route the audio signal to unit. (➔ 28)

Symptom	Remedy
Cannot playback at [AUTO MODE].	<ul style="list-style-type: none"> Make sure JVC MUSIC PLAY APP is installed on the Android device. (➔ 8) Reconnect the Android device and select the appropriate control mode. (➔ 9) If this does not solve the problem, the connected Android device does not support [AUTO MODE]. (➔ 28)
ANDROID "NO DEVICE" or "READING" keeps flashing.	<ul style="list-style-type: none"> Switch off the developer options on the Android device. Reconnect the Android device. If this does not solve the problem, the connected Android device does not support [AUTO MODE]. (➔ 28)
Playback is intermittent or sound skips.	Turn off the power saving mode on the Android device.
"CANNOT PLAY"	<ul style="list-style-type: none"> Make sure Android device contains playable audio files. Reconnect the Android device. Restart the Android device.
"ADD ERROR"	New station creation is unsuccessful.
"CHK DEVICE"	Check the Pandora application on your device.
"NO SKIPS"	The skip limit has been reached.
Pandora "NO STATIONS"	No stations are found.
"STATION LMT"	The number of registered stations has reached its limit. Retry after deleting unnecessary stations from your device.
"UPGRADE APP"	Make sure you have installed the latest version of the Pandora application on your device.
"CONNECT ERR"	Communication is unstable.

TROUBLESHOOTING

	Symptom	Remedy
Pandora	"RATING ERR"	Registration of thumbs up/thumbs down has failed due to insufficient network connectivity.
	"THUMBS N/A"	Registration of thumbs up/thumbs down is not allowed.
	"LICENSE ERR"	You try to access from a country which Pandora is not deliverable.
Spotify	"DISCONNECTED"	USB is disconnected from the head unit. Please make sure the device is connected properly through USB.
	"CONNECTING"	<ul style="list-style-type: none"> Connected via USB input terminal: The device is connecting to the head unit. Please wait. Connected via Bluetooth: The Bluetooth is disconnected. Please check Bluetooth connection and make sure both the device and unit are paired and connected.
	"CHECK APP"	The Spotify application is not connected properly, or user is not login. End the Spotify application and restart, then log in to your Spotify account.
Bluetooth®	No Bluetooth device is detected.	<ul style="list-style-type: none"> Search from the Bluetooth device again. Reset the unit. (➔ 3)
	Pairing cannot be made.	<ul style="list-style-type: none"> Make sure you have entered the same PIN code to both the unit and Bluetooth device. Delete pairing information from both the unit and the Bluetooth device, then perform pairing again. (➔ 12)
	Echo or noise occurs.	<ul style="list-style-type: none"> Adjust the microphone unit's position. (➔ 12) Check the [ECHO CANCEL] setting. (➔ 14)
	Phone sound quality is poor.	<ul style="list-style-type: none"> Reduce the distance between the unit and the Bluetooth device. Move the car to a place where you can get a better signal reception.

	Symptom	Remedy
Bluetooth®	Sound is being interrupted or skipped during playback of a Bluetooth audio player.	<ul style="list-style-type: none"> Reduce the distance between the unit and the Bluetooth audio player. Turn off, then turn on the unit and try to connect again. Other Bluetooth devices might be trying to connect to the unit.
	The connected Bluetooth audio player cannot be controlled.	<ul style="list-style-type: none"> Check whether the connected Bluetooth audio player supports Audio/Video Remote Control Profile (AVRCP). (Refer to the instructions of your audio player.) Disconnect and connect the Bluetooth player again.
	"PLEASE WAIT"	The unit is preparing to use the Bluetooth function. If the message does not disappear, turn off and turn on the unit, then connect the device again.
	"NOT SUPPORT"	The connected phone does not support Voice Recognition feature.
	"ERROR"	Try the operation again. If "ERROR" appears again, check if the device supports the function you have tried.
	"H/W ERROR"	Reset the unit and try the operation again. If "H/W ERROR" appears again, consult your nearest service center.
	"SWITCHING NG"	The connected phones might not support phone switching feature.

If you still have troubles, reset the unit. (➔ 3)

SPECIFICATIONS

Tuner	FM	Frequency Range	87.5 MHz — 108.0 MHz (50 kHz step)
		Usable Sensitivity (S/N = 26 dB)	8.2 dBf (0.71 μ V/75 Ω)
		Quieting Sensitivity (DIN S/N = 46 dB)	17.2 dBf (2.0 μ V/75 Ω)
		Frequency Response (\pm 3 dB)	30 Hz — 15 kHz
		Signal-to-Noise Ratio (MONO)	64 dB
		Stereo Separation (1 kHz)	40 dB
	AM	Frequency Range	Band 1 (AM): 531 kHz — 1 602 kHz (9 kHz step) Band 2 (SW1): 2 940 kHz — 7 735 kHz (5 kHz step) Band 3 (SW2): 9 500 kHz — 10 135 kHz/ 11 580 kHz — 18 135 kHz (5 kHz step)
	Usable Sensitivity (S/N = 20 dB)	AM: 29 dB μ (28.2 μ V) SW: 30 dB μ (32 μ V)	

CD player (for KW-R930BT)	Laser Diode	GaAlAs
	Digital Filter (D/A)	8 times over sampling
	Spindle Speed	500 rpm — 200 rpm (CLV)
	Wow & Flutter	Below measurable limit
	Frequency Response (\pm 1 dB)	20 Hz — 20 kHz
	Total Harmonic Distortion (1 kHz)	0.01 %
	Signal-to-Noise Ratio (1 kHz)	105 dB
	Dynamic Range	90 dB
	Channel Separation	85 dB
	MP3 Decode	Compliant with MPEG-1/2 Audio Layer-3
WMA Decode	Compliant with Windows Media Audio	
AAC Decode	AAC-LC “.aac” files	

USB	USB Standard	USB 1.1, USB 2.0 (Full speed)
	Compatible Devices	Mass storage class
	File System	FAT12/16/32
	Maximum Supply Current	DC 5 V \approx 1.5 A
	Digital Filter (D/A) Converter	24 Bit
	Frequency Response (\pm 1 dB)	20 Hz — 20 kHz
	Signal-to-Noise Ratio (1 kHz)	105 dB
	Dynamic Range	90 dB
	Channel Separation	85 dB
	MP3 Decode	Compliant with MPEG-1/2 Audio Layer-3
WMA Decode	Compliant with Windows Media Audio	
AAC Decode	AAC-LC “.aac”, “.m4a” files	
WAV Decode	Linear-PCM	
FLAC Decode	FLAC file, up to 24 bit/96 kHz	

Bluetooth	Version	Bluetooth 3.0
	Frequency Range	2.402 GHz — 2.480 GHz
	Output Power	+4 dBm (MAX), 0 dBm (AVE) Power Class 2
	Maximum Communication Range	Line of sight approx. 10 m (32.8 ft)
	Pairing	SSP (Secure Simple Pairing)
	Profile	HFP1.6 (Hands-Free Profile) A2DP (Advanced Audio Distribution Profile) AVRCP1.5 (Audio/Video Remote Control Profile) PBAP (Phonebook Access Profile) SPP (Serial Port Profile)

SPECIFICATIONS

Auxiliary	Frequency Response (± 3 dB)	20 Hz — 20 kHz
	Input Maximum Voltage	1 000 mV
	Input Impedance	30 k Ω
Audio	Maximum Output Power	50 W \times 4 or 50 W \times 2 + 50 W \times 1 (Subwoofer = 4 Ω)
	Full Bandwidth Power (at less than 1 % THD)	22 W \times 4
	Speaker Impedance	4 Ω — 8 Ω
	Preout Level/Load	KW-R930BT: CD/USB: 4 000 mV/10 k Ω load KW-X830BT: USB: 2 500 mV/10 k Ω load
	Preout Impedance	\leq 600 Ω
General	Operating Voltage (10.5 V — 16 V allowable)	14.4 V
	Maximum Current Consumption	10 A
	Operating Temperature Range	-10°C — +60°C
	Installation Size (W \times H \times D)	178 mm \times 100 mm \times 158 mm
	Net Weight (includes Trimplate)	KW-R930BT: 1.3 kg KW-X830BT: 0.9 kg

Subject to change without notice.

INSTALLATION/CONNECTION

▲ Warning

- The unit can only be used with a 12 V DC power supply, negative ground.
- Disconnect the battery's negative terminal before wiring and mounting.
- Do not connect Battery wire (yellow) and Ignition wire (red) to the car chassis or Ground wire (black) to prevent a short circuit.
- To prevent short circuit:
 - Insulate unconnected wires with vinyl tape.
 - Be sure to ground this unit to the car's chassis again after installation.
 - Secure the wires with cable clamps and wrap vinyl tape around the wires that comes into contact with metal parts to protect the wires.

▲ Caution

- For safety's sake, leave wiring and mounting to professionals. Consult the car audio dealer.
- Install this unit in the console of your vehicle. Do not touch the metal parts of this unit during and shortly after use of the unit. Metal parts such as the heat sink and enclosure become hot.
- Do not connect the \ominus wires of speakers to the car chassis or Ground wire (black), or connect them in parallel.
- Connect speakers with a maximum power of more than 50 W. If the maximum power of the speakers is lower than 50 W, change the [AMP GAIN] setting to avoid damaging the speakers. (➔ 21)
- Mount the unit at an angle of less than 30°.
- If your vehicle wiring harness does not have the ignition terminal, connect Ignition wire (red) to the terminal on the vehicle's fuse box which provides 12 V DC power supply and is turned on and off by the ignition key.
- Keep all cables away from heat dissipate metal parts.
- After the unit is installed, check whether the brake lamps, blinkers, wipers, etc. on the car are working properly.
- If the fuse blows, first make sure the wires are not touching car's chassis, then replace the old fuse with one that has the same rating.

INSTALLATION/CONNECTION

Part list for installation

(A) Trim plate

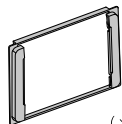

(×1)

(B) Wiring harness

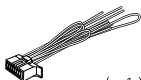

(×1)

(C) Flat head screw M5 × 8 mm



(×8)

(D) Round head screw M5 × 8 mm



(×8)

Basic procedure

- 1 Remove the key from the ignition switch, then disconnect the \ominus terminal of the car battery.
- 2 Connect the wires properly.
See Wiring connection. (→ 35)
- 3 Install the unit to your car.
See Installing the unit (in-dash mounting).
- 4 Connect the \ominus terminal of the car battery.
- 5 Press **SOURCE** \odot to turn on the power.
- 6 Reset the unit. (→ 3)

Installing the unit (in-dash mounting)

Install onto the car brackets using the supplied screws (C) or (D). The screw holes differ depending on the model of the cars. Then, install the supplied trim plate (A).

Do the required wiring. (→ 35)

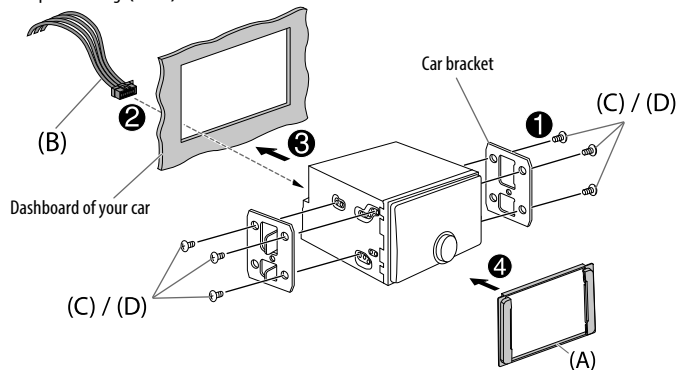

Installing in Toyota cars

Install onto the car brackets using the supplied screws (C) or (D).
Use the mounting holes (X) or (Y) that fit the car brackets.



▲ Use only the specified screws. Using wrong screws might damage the unit.

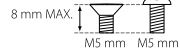

INSTALLATION/CONNECTION

Wiring connection

IMPORTANT

We recommend installing the unit with a commercially available custom wiring harness specific for your car and leave this job to professionals for your safety. Consult your car audio dealer.

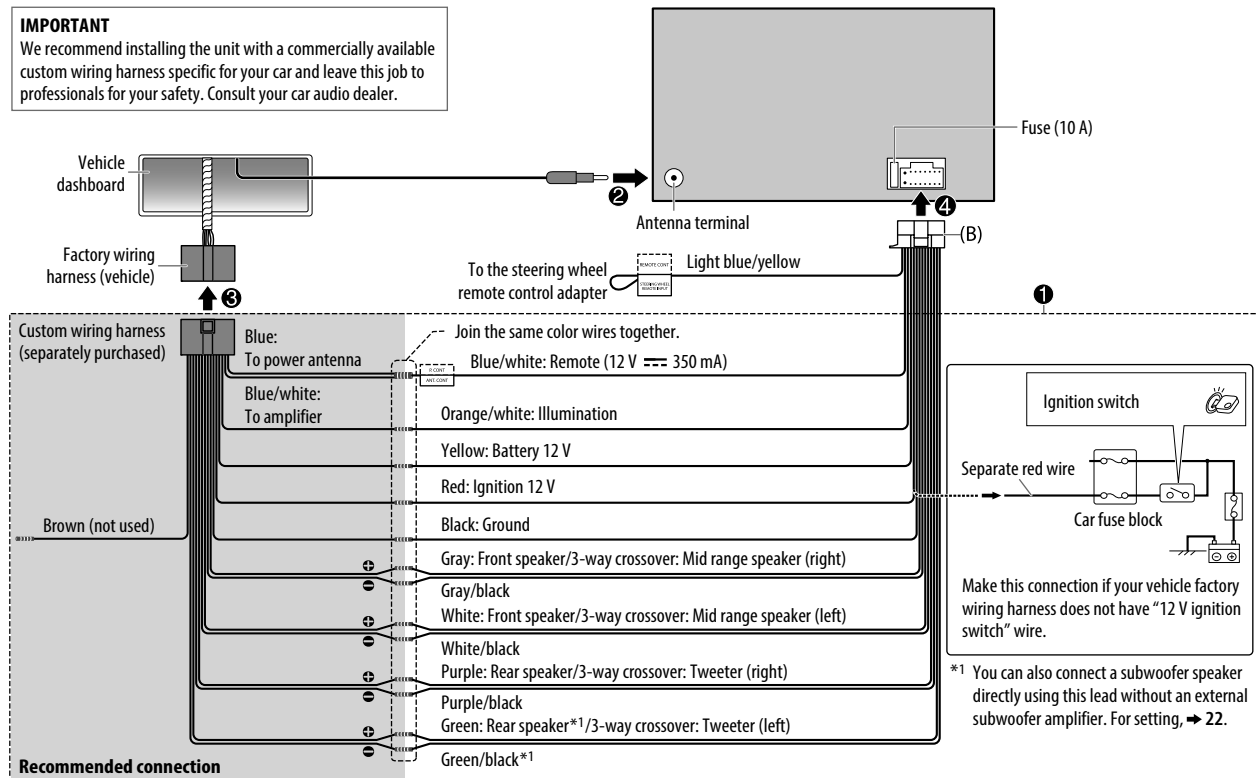

INSTALLATION/CONNECTION

Connecting external components

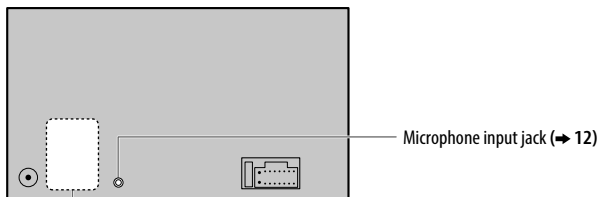

Connecting external amplifiers via output terminals

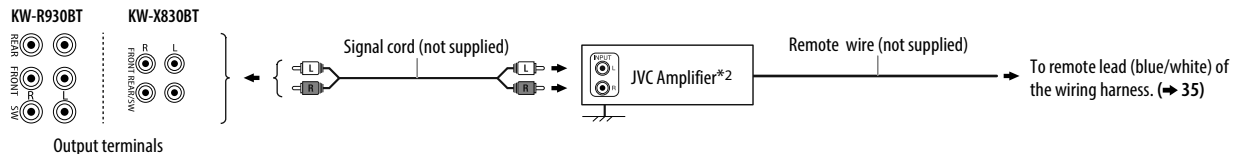

Output terminals	2-way crossover setting	3-way crossover setting
------------------	-------------------------	-------------------------

REAR	: Rear output	Tweeter output
FRONT	: Front output	Mid Range output
SW	: Subwoofer output	Woofer output

FRONT	: Front output	Mid Range output
REAR/SW	: Rear/subwoofer output	Woofer output

*2 Firmly connect the ground wire of the amplifier to the car's chassis to avoid damaging the unit.

สารบัญ

ก่อนใช้งาน	2
ข้อมูลเบื้องต้น	3
เริ่มใช้งาน	4
1 การยกเลิกการซิงค์	
2 ตั้งเวลาและวันที่	
3 การตั้งค่าเบื้องต้น	
วิทยุ	5
AUX	7
CD/USB/iPod/ANDROID	8
Pandora®	10
Spotify	11
BLUETOOTH®	12
การตั้งค่าระบบเสียง	20
หน้าจอแสดงผลการตั้งค่า	25
อ้างอิง	27
การดูแลรักษา	
ข้อมูลเพิ่มเติม	
การแก้ไขปัญหาเบื้องต้น	29
ข้อมูลจำเพาะ	32
การติดตั้ง/เชื่อมต่อ	33

ก่อนใช้งาน

ข้อมูลสำคัญ

- เพื่อให้แน่ใจว่าใช้งานถูกต้อง กรุณาอ่านคู่มือนี้ก่อนใช้ผลิตภัณฑ์ คุณจำเป็นต้องอ่านและข้อควรระวังในคู่มือนี้
- กรุณาเก็บคู่มือไว้ในที่ปลอดภัยและหยิบใช้ได้ทันที

⚠ คำเตือน

- **อย่าใช้งานฟังก์ชันใดๆ ที่ทำให้คุณและเสียงจากการขับขี่ยังปลอดภัย**

- **อย่ากลืนแบตเตอรี่** เนื่องจากมีความเสี่ยงการไหม้จากสารเคมี

รีโมทคอนโทรลที่จัดส่งให้พร้อมผลิตภัณฑ์นี้มีแบตเตอรี่เซลล์แบบเหรียญ/ถ่านกระดุม

หากกลืนแบตเตอรี่เซลล์แบบเหรียญ/ถ่านกระดุมลงคอ อาจทำให้เกิดการไหม้ภายในร่างกายในเวลาเพียง 2 ชั่วโมง และอาจทำให้เสียชีวิตได้

เก็บแบตเตอรี่ทั้งใหม่และที่ใช้แล้วให้พ้นมือเด็ก

หากช่องใส่แบตเตอรี่ปิดไม่สนิท ควรหยุดใช้ผลิตภัณฑ์และเก็บผลิตภัณฑ์ให้พ้นมือเด็ก

หากคุณคิดว่าคุณอาจกลืนแบตเตอรี่ลงคอ หรือแบตเตอรี่เข้าไปอยู่ในส่วนหนึ่งส่วนใดของร่างกาย โปรดไปพบแพทย์ทันที

⚠ ข้อควรระวัง

การตั้งค่าระดับเสียง:

- ปรับระดับเสียงให้เหมาะสมเพื่อให้ท่านสามารถได้ยินเสียงจากภายนอกเพื่อป้องกันอุบัติเหตุ

- ลดระดับเสียงก่อนที่จะเล่นเสียงสัญญาณดิจิทัลเพื่อหลีกเลี่ยงความเสี่ยงต่อลำโพงจากการปรับเพิ่มเสียงทันทีทันใด

ทั่วไป:

- หลีกเลี่ยงการใช้งานอุปกรณ์ภายนอก หากจะเป็นอุปกรณ์ที่ความปลอดภัยในระหว่างการขับขี่ของคุณ

- คู่มือนี้ถือว่าได้สำรองข้อมูลสำคัญทั้งหมดแล้ว เราจะไม่รับผิดชอบสำหรับการสูญหายใดๆ ของข้อมูลที่บันทึกไว้

- ห้ามใส่หรือติดตั้งที่เป็นโลหะใดๆ (เช่น เหรียญหรือเครื่องมือโลหะ) ลงในเครื่อง เพื่อป้องกันการลัดวงจร

- สำหรับ **KW-R930BT**: หากเกิดข้อผิดพลาดของแผ่นดิสก์ขึ้นเนื่องจากความชื้นบนเลนส์แสงเลเซอร์ ให้นำแผ่นดิสก์ออก และรอจนกว่าความชื้นจะระเหยออกไป

- เราอาจจะซื้อออกอัปเดตที่มีเมื่อเปิดเครื่องที่เชื่อมต่อกับสายควบคุมเสาอากาศ (➔ 35) ตามประเภทของรถยนต์ที่ใช้ ปิดเครื่องขณะจอดในพื้นที่ที่หนาแน่น

รีโมทคอนโทรล (RM-RK52):

- อย่าวางรีโมทคอนโทรลไว้ในตำแหน่งที่ร้อน เช่น บนแผงหน้าปัดรถยนต์

- แบตเตอรี่ถ่านธียมอาจทำให้เกิดอันตรายจากการระเบิดได้หากเปลี่ยนไม่ถูกต้อง เปลี่ยนใช้แบตเตอรี่ประเภทเดียวกันหรือเทียบเท่าเท่านั้น

- อย่าให้ชุดแบตเตอรี่หรือแบตเตอรี่สัมผัสกับความร้อนมากเกินไป เช่น แสงแดด เปลวไฟ หรือลักษณะที่คล้ายกัน

วิธีการอ่านคู่มือเล่มนี้

- คำอธิบายการใช้งานจะใช้ปุ่มบนแผงหน้าปัดวิทยุรุ่น **KW-R930BT** เป็นหลัก

- ข้อบ่งชี้ภาษาอังกฤษที่ใช้เพื่อวัตถุประสงค์การอธิบาย คุณสามารถเลือกภาษาที่แสดงได้จากเมนู (➔ 5)

- **[XX]** หมายถึงรายการที่เลือกไว้

- (➔ **XX**) บ่งชี้ว่ามีกรอ้างอิงในหน้าดังกล่าว

ข้อมูลเบื้องต้น

แผงหน้าปัด

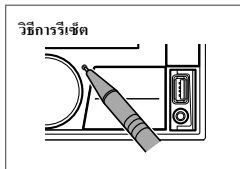
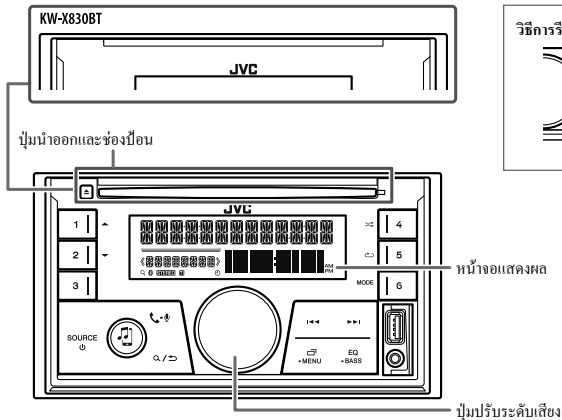

รีโมทคอนโทรล (RM-RK52) (จัดไว้สำหรับ KW-R930BT)
KW-X830BT สามารถควบคุมจากระยะไกลโดยใช้รีโมทคอนโทรลที่จัดซื้อเพิ่ม

รีโมทเซ็นเซอร์ (อย่าวางให้ถูกแสงแดดจัด)

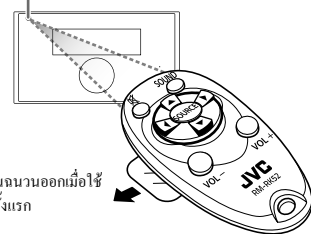

วิธีเปลี่ยนแบตเตอรี่



เพื่อ	บนแผงหน้าปัด	บนรีโมทคอนโทรล
การเปิดเครื่อง	กด SOURCE <ul style="list-style-type: none"> กดค้างไว้เพื่อเปิดเครื่อง 	(ไม่สามารถใช้งานได้)
ปรับแต่งเสียง	หมุนปุ่มปรับระดับเสียง <p>กดปุ่มปรับระดับเสียงเพื่อปิดเสียงหรือหยุดเล่นชั่วคราว</p> <ul style="list-style-type: none"> กดอีกครั้งเพื่อยกเลิก ระดับเสียงจะกลับคืนเป็นระดับก่อนหน้าก่อนที่จะปิดเสียงหรือหยุดชั่วคราว 	กด VOL + หรือ VOL - <ul style="list-style-type: none"> กดค้างที่ VOL + เพื่อเพิ่มระดับเสียงต่อเนื่องไปที่ 15 กด เพื่อปิดเสียงหรือหยุดเล่นชั่วคราว กดอีกครั้งเพื่อยกเลิก ระดับเสียงจะกลับคืนเป็นระดับก่อนหน้าก่อนที่จะปิดเสียงหรือหยุดชั่วคราว
เลือกแหล่งสัญญาณ	<ul style="list-style-type: none"> กด SOURCE ซ้ำๆ กด SOURCE จากนั้นหมุนปุ่มปรับระดับเสียงภายใน 2 วินาที 	กด SOURCE ซ้ำๆ
เปลี่ยนข้อมูลที่แสดง	กด -MENU ซ้ำๆ (➡ 28, 29)	(ไม่สามารถใช้งานได้)

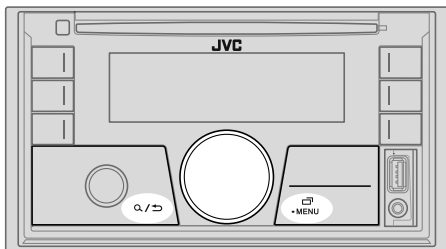

1 การยกเลิกการสาธิต

เมื่อคุณเปิดเครื่องครั้งแรก (หรือ [FACTORY RESET] ตั้งเป็น [YES], ➔ 5) หน้าจอจะปรากฏ: "CANCEL DEMO" ➔ "PRESS" ➔ "VOLUME KNOB"

- 1 กดปุ่มปรับระดับเสียง เลือก [YES] สำหรับการตั้งค่าเริ่มต้น
- 2 กดปุ่มปรับระดับเสียงอีกครั้ง ข้อความ "DEMO OFF" ปรากฏขึ้น

2 ตั้งเวลาและวันที่

- 1 กด \square -MENU ก้างไว้
- 2 หมุนปุ่มปรับระดับเสียงเพื่อเลือก [CLOCK] จากนั้นกดปุ่ม

ปรับนาฬิกา

- 3 หมุนปุ่มปรับระดับเสียงเพื่อเลือก [CLOCK ADJUST] จากนั้นกดปุ่ม
- 4 หมุนปุ่มเสียงเพื่อทำการตั้งค่า หลังจากนั้นกดปุ่ม ชั่วโมง ➔ นาที
- 5 หมุนปุ่มปรับระดับเสียงเพื่อเลือก [CLOCK FORMAT] จากนั้นกดปุ่ม
- 6 หมุนปุ่มปรับระดับเสียงเพื่อเลือก [12H] หรือ [24H] จากนั้นกดปุ่ม

เพื่อกำหนดวันที่

- 7 หมุนปุ่มปรับระดับเสียงเพื่อเลือก [DATE SET] จากนั้นกดปุ่ม
- 8 หมุนปุ่มเสียงเพื่อทำการตั้งค่า หลังจากนั้นกดปุ่ม วัน ➔ เดือน ➔ ปี
- 9 กด \square -MENU เพื่อออก

เพื่อกลับไปใช้รายการการตั้งค่าก่อนหน้า กด \square /➔

3

การตั้งค่าเบื้องต้น

- 1 กด \square -MENU ก้างไว้
- 2 หมุนปุ่มปรับระดับเสียงเพื่อเลือกรายการ (ดูในตารางต่อไป) จากนั้นกดปุ่ม
- 3 ทำซ้ำขั้นตอนที่ 2 จนกว่าจะเลือกหรือเปิดใช้รายการที่ต้องการ
- 4 กด \square -MENU เพื่อออก

เพื่อกลับไปใช้รายการการตั้งค่าก่อนหน้า กด \square /➔

ค่าเริ่มต้น: **XX**

SYSTEM	
KEY BEEP	(ใช้ไม่ได้เมื่อเลือกชุดข้าม 3 ทาง) ON: เปิดใช้งานเสียงปุ่มกด ; OFF: ปิดการใช้งาน
SOURCE SELECT	
AM SRC*	ON: เปิดใช้งาน AM ในการเลือกแหล่งสัญญาณ ; OFF: ปิดใช้งาน (➔ 5)
SW1 SRC*	ON: เปิดใช้งาน SW1 ในการเลือกแหล่งสัญญาณ ; OFF: ปิดใช้งาน (➔ 5)
SW2 SRC*	ON: เปิดใช้งาน SW2 ในการเลือกแหล่งสัญญาณ ; OFF: ปิดใช้งาน (➔ 5)
PANDORA SRC*	ON: เปิดใช้งาน PANDORA ในการเลือกแหล่งสัญญาณ ; OFF: ปิดใช้งาน (➔ 10)
SPOTIFY SRC*	ON: เปิดใช้งาน SPOTIFY ในการเลือกแหล่งสัญญาณ ; OFF: ปิดใช้งาน (➔ 11)
BUILT-IN AUX*	ON: เปิดใช้งาน AUX ในการเลือกแหล่งสัญญาณ ; OFF: ปิดใช้งาน (➔ 7)

* ไม่แสดงขึ้นมาเมื่อเลือกแหล่งสัญญาณที่สอดคล้องกัน

F/W UPDATE

UPDATE SYSTEM

**F/W UP
xxxx** **YES:** เริ่มการอัปเดตเฟิร์มแวร์ ; **NO:** ยกเลิก
(การอัปเดตไม่ได้เปิดใช้งาน)
ดูรายละเอียดการอัปเดตเฟิร์มแวร์ได้จาก
<<http://www.jvc.net/cs/car/>>

**FACTORY
RESET** **YES:** ตั้งค่าใหม่เป็นค่าเริ่มต้น (ยกเว้นสถานีที่จัดเก็บ);
NO: ยกเลิก

CLOCK

TIME SYNC **ON:** เวลาของนาฬิกาจะถูกตั้งค่าโดยใช้ข้อมูลเวลานาฬิกา (CT)
ในสัญญาณระบบข้อมูลวิทยุ FM ; **OFF:** ยกเลิก

**CLOCK
DISPLAY** **ON:** เวลาของนาฬิกาจะแสดงบนหน้าจอตลอดเวลาแม้จะปิดเค
รื่อง ; **OFF:** ยกเลิก

ENGLISH เลือกภาษาที่แสดงสำหรับเมนูและข้อมูลเพลงหากมี
จากค่าที่ตั้งไว้ เลือกเป็น **ENGLISH**

ESPANOL

วิทยุ

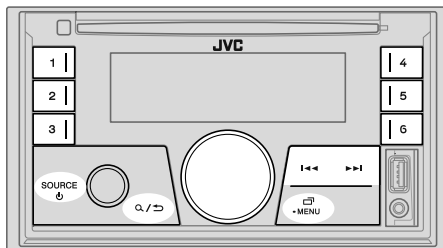

เมื่อรับสัญญาณคลื่น FM สเตอริโอที่มีสัญญาณแรงพอ ไฟสัญญาณ “STEREO” จะสว่างขึ้นบนหน้าจอ

การค้นหาสถานี

- 1 กด **SOURCE** จำเพื่อเลือก FM, AM, SW1 หรือ SW2
- 2 กด **◀◀ / ▶▶** (หรือกด **◀ / ▶** ที่รีโมตคอนโทรล) เพื่อค้นหาสถานีอัตโนมัติ (หรือ) กดค้างที่ **◀◀ / ▶▶** (หรือกดค้างที่ **◀ / ▶** จากรีโมตคอนโทรล) จนกว่า “M” จะติดกะพริบ จากนั้นกดซ้ำ ๆ กันเพื่อค้นหาสถานีเอง

การตั้งค่าในหน่วยความจำ

ท่านสามารถบันทึกได้มากถึง 18 สถานีสำหรับ FM และ 6 สถานีสำหรับ AM/SW1/SW2

■ การบันทึกสถานี

ขณะที่ฟังเสียงจากสถานี...

กดปุ่มตัวเลขใดตัวเลขหนึ่งค้างไว้ (1 ถึง 6)

(หรือ)

- 1 กดปุ่มปรับระดับเสียงค้างไว้จนกว่า “PRESET MODE” จะกะพริบ
- 2 หมุนปุ่มปรับระดับเสียงเพื่อเลือกหมายเลขที่ตั้งไว้ล่วงหน้า จากนั้นกดปุ่มหมายเลขที่ตั้งไว้ล่วงหน้าจะกะพริบและคำว่า “MEMORY” ปรากฏขึ้น

■ การเลือกสถานีที่บันทึกไว้

กดหมายเลขใดหมายเลขหนึ่ง (1 ถึง 6)

(หรือ)

1 กด **Q/≡**

2 หมุนปุ่มปรับระดับเสียงเพื่อเลือกหมายเลขที่ตั้งไว้ล่วงหน้า จากนั้นกดปุ่ม

การตั้งค่าอื่นๆ

1 กด **☐**-MENU ถ้างไว้

2 หมุนปุ่มปรับระดับเสียงเพื่อเลือกรายการ (ดูในตารางต่อไป) จากนั้นกดปุ่ม

3 ทำซ้ำขั้นตอนที่ 2 จนกว่าจะเลือก/เปิดใช้รายการที่ต้องการหรือปฏิบัติตามคำแนะนำที่ระบุไว้ในรายการที่เลือก

4 กด **☐**-MENU เพื่อออก

เพื่อกลับไปยังรายการการตั้งค่าก่อนหน้า กด **Q/≡**

คำเริ่มต้น: **XX**

TUNER SETTING

RADIO TIMER

เปิดวิทยุในช่วงเวลาที่กำหนดโดยไม่มีคานิ่งถึงแหล่งสัญญาณปัจจุบัน

1 **ONCE/DAILY/WEEKLY OFF**: เลือกความถี่ในการเปิดใช้ตัวตั้งเวลา

2 **FM/AM/SW1/SW2**: เลือกแหล่งสัญญาณ

3 **01 ถึง 18** (สำหรับ FM) / **01 ถึง 06** (สำหรับ AM/SW1/SW2): เลือกสถานีที่ตั้งไว้ล่วงหน้า

4 ตั้งค่าวัน*1 และเวลาที่เปิดใช้งาน

“☺” จะคิดสว่างเมื่อเสร็จสมบูรณ์

ตัวตั้งเวลาเปิด-ปิดวิทยุจะไม่ถูกเปิดใช้งานในกรณีต่อไปนี้

- ปิดเครื่อง
- เลือก **[OFF]** ไว้สำหรับ **[AM SRC] [SW1 SRC] [SW2 SRC]** ใน **[SOURCE SELECT]** หลังจากตัวตั้งเวลาเปิด-ปิดวิทยุสำหรับ AM/SW1/SW2 ถูกเลือกไว้ (➡ 4)

SSM

SSM 01–06 / SSM 07–12 / SSM 13–18: สามารถตั้งค่าล่วงหน้าโดยอัตโนมัติได้ถึง 18 สถานีสำหรับ FM “SSM” จะหยุดกะพริบเมื่อบันทึก 6 สถานีแรก เลือก **SSM 07–12 / SSM 13–18** เพื่อบันทึก 12 สถานีต่อไป

LOCAL SEEK

ON: ค้นหาเฉพาะสถานี AM/SW1/SW2 ที่รับสัญญาณได้ดี ; **OFF**: ยกเลิก

- สามารถตั้งค่าได้กับแหล่งสัญญาณ/สถานีที่เลือกเท่านั้น เมื่อเปลี่ยนแหล่งสัญญาณ/สถานี ต้องตั้งค่าใหม่อีกครั้ง

IF BAND

AUTO: เพิ่มความสามารถในการเลือกของจูนเนอร์เพื่อลดเสียงรบกวนจากสถานี FM ข้างเคียง (อาจไม่เป็นเสียงสเตอริโอ) ; **WIDE**: ขึ้นอยู่กับระดับเสียงรบกวนจากสถานี FM ข้างเคียง แต่คุณภาพของเสียงจะไม่ลดลงและยังคงเป็นเสียงสเตอริโออยู่

MONO SET

ON: ปรับปรุงการรับสัญญาณ FM ให้ดีขึ้น แต่ไม่เป็นเสียงสเตอริโอ ; **OFF**: ยกเลิก

NEWS SET*2

ON: เครื่องจะเปลี่ยนเป็นโปรแกรมข่าวชั่วคราวถ้ามี ; **OFF**: ยกเลิก

REGIONAL*2

ON: เปลี่ยนไปยังสถานีอื่นเมื่ออยู่ในภูมิภาคเฉพาะโดยใช้การควบคุม “AF” ; **OFF**: ยกเลิก

AF SET*2

ON: ค้นหาสถานีอื่นที่ออกอากาศในเครือข่ายระบบข้อมูลวิทยุเดียวกันที่มีการรับคลื่นโดยอัตโนมัติเมื่อการรับปัจจุบันแย่ ; **OFF**: ยกเลิก

TI

ON: เครื่องจะสามารถสลับไปที่ข้อมูลการจราจรชั่วคราว (ถ้ามี) (ไฟ “TI” ติดขึ้น) ขณะรับฟังแหล่งสัญญาณทั้งหมด ยกเว้น AM/SW1/SW2 ; **OFF**: ยกเลิก

PTY SEARCH*2

เลือกรหัส PTY (➡ 7)

ถ้ามีสถานีที่กระจายเสียงโปรแกรมที่มีรหัส PTY เดียวกับที่เลือกไว้ สถานีนั้นจะถูกปรับ

*1 สามารถเลือกได้หาเลือก **[ONCE]** หรือ **[WEEKLY]** ในขั้นตอนที่ 1

*2 สำหรับแหล่งเสียง FM เท่านั้น

รหัส PTY

NEWS, AFFAIRS, INFO, SPORT, EDUCATE, DRAMA, CULTURE, SCIENCE, VARIED,
 POP M (เพลง), ROCK M (เพลง), EASY M (เพลง), LIGHT M (เพลง), CLASSICS, OTHER M (เพลง),
 WEATHER, FINANCE, CHILDREN, SOCIAL, RELIGION, PHONE IN, TRAVEL, LEISURE, JAZZ,
 COUNTRY, NATION M (เพลง), OLDIES, FOLK M (เพลง), DOCUMENT

AUX

ใช้เครื่องเล่นเสียงแบบพกพา

1 เชื่อมต่อเครื่องเล่นเสียงแบบพกพา (ที่มีขายทั่วไป)

ขั้วต่อมินิสเตอริโอขนาด 3.5 มม. พร้อมด้วยขั้วต่อ
 ทรง "L" (ที่มีขายทั่วไป)

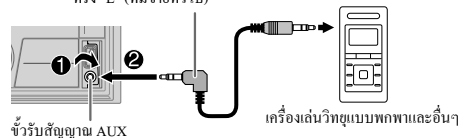

2 เลือก [ON] สำหรับ [BUILT-IN AUX] ใน [SOURCE SELECT] (→ 4)

3 กด **SOURCE**  ซ้ำเพื่อเลือก AUX

4 ปิดเครื่องเล่นเสียงแบบพกพา และเริ่มเล่นเพลง



ให้ใช้ขั้วต่อมินิสเตอริโอแบบ 3 ชั้น เพื่อการส่งสัญญาณเสียงที่ดีที่สุด

CD/USB/iPod/ANDROID

เริ่มต้น

แหล่งเสียงจะเปลี่ยนทันทีและเริ่มการเล่นโดยอัตโนมัติ

CD

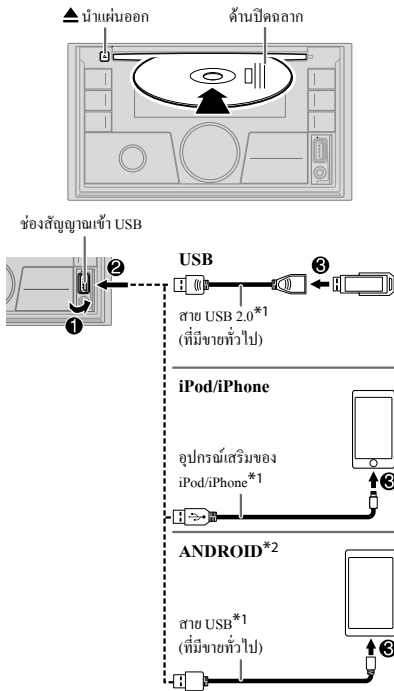

แหล่งสัญญาณที่สามารถเลือกได้:

- KW-R930BT: CD/USB/iPod USB/ ANDROID
- KW-X830BT: USB/iPod USB/ANDROID

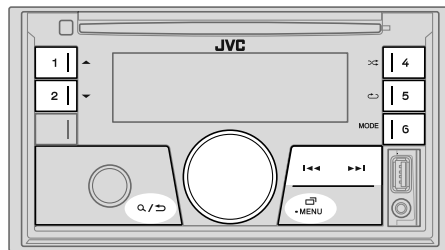

ปุ่ม	บนแผงหน้าปัด	บนรีโมทคอนโทรล
ย้อนกลับ/ไปข้างหน้าอย่างรวดเร็ว*3	กด ◀◀ / ▶▶ ดังไว้	กด ◀ / ▶ ดังไว้
เลือกแทร็ก/ไฟล์	กด ◀◀ / ▶▶	กด ◀ / ▶
เลือกโฟลเดอร์*4	กด 1 ▲ / 2 ▼	กด ▲ / ▼
เล่นซ้ำ*5	กด 5 ⏮ ซ้ำๆ TRACK REPEAT/ALL REPEAT : ซิตีเพลง TRACK REPEAT/FOLDER REPEAT/ALL REPEAT : ไฟล์ MP3/WMA/AAC/WAV/FLAC ONE REPEAT/ALL REPEAT/REPEAT OFF : iPod หรือ ANDROID	
เล่นแบบสุ่ม*5	กด 4 ⏮ ซ้ำๆ ALL RANDOM/RANDOM OFF : ซิตีเพลง FOLDER RANDOM/ALL RANDOM/RANDOM OFF : ไฟล์ MP3/WMA/AAC/WAV/FLAC SONG RANDOM/ALL RANDOM/RANDOM OFF : iPod หรือ ANDROID	

*1 อย่าทิ้งสายเคเบิลไว้ในรถเมื่อไม่ใช้งาน

*2 เมื่อเชื่อมต่อกับอุปกรณ์ Android จะปรากฏ "Press [VIEW] to install JVC MUSIC PLAY APP" ปฏิบัติตามคำแนะนำเพื่อติดตั้งแอปพลิเคชัน นอกจากนี้ยังสามารถติดตั้งแอปพลิเคชัน JVC MUSIC PLAY เวอร์ชันล่าสุดบนอุปกรณ์ Android ก่อนเชื่อมต่อ ดูรายละเอียดเพิ่มเติมได้ที่ <<http://www.jvc.net/cs/car/>>

*3 สำหรับ ANDROID: ใช้ได้เมื่อเลือก [AUTO MODE] เท่านั้น (→ 9)

*4 สำหรับ CD: สำหรับไฟล์ MP3/WMA/AAC เท่านั้น ไม่ทำงานสำหรับ iPod/ANDROID

*5 สำหรับ iPod/ANDROID: ใช้ได้เมื่อเลือก [HEAD MODE],[AUTO MODE] เท่านั้น (→ 9)

เลือกโหมดควบคุม

ขณะที่อยู่ในแหล่งสัญญาณจาก iPod USB กดปุ่ม **6 MODE** ซ้ำ

HEAD MODE: ควบคุม iPod จากเครื่องนี้

IPHONE MODE: ควบคุม iPod ด้วย iPod เอง อย่างไรก็ตาม คุณสามารถเล่น/หยุดหรือข้ามไฟล์ได้จากเครื่องนี้

ขณะที่อยู่ในแหล่งสัญญาณจาก ANDROID กดปุ่ม **6 MODE** ซ้ำ

AUTO MODE: ควบคุมอุปกรณ์ Android จากเครื่องนี้ผ่านแอปพลิเคชัน JVC MUSIC PLAY ที่ติดตั้งในอุปกรณ์ Android

AUDIO MODE: ควบคุมอุปกรณ์ Android ด้วยอุปกรณ์ Android เองผ่านแอปพลิเคชันที่มีติดตั้งในอุปกรณ์ Android อย่างไรก็ตาม คุณสามารถเล่น/หยุดหรือข้ามไฟล์ได้จากเครื่องนี้

เลือกใคร่ฟังเพลง

ขณะที่อยู่ในแหล่งสัญญาณจาก USB กดปุ่ม **6 MODE** ซ้ำ

จะเปิดเล่นเพลงที่จัดเก็บในใคร่คือไปนี่

- ความจำภายในหรือภายนอกของสมาร์ตโฟน (ประเภทการจัดเก็บข้อมูลความจุสูง)
- ใคร่ที่เลือกของอุปกรณ์ที่มีหลายใคร่

ค่าปรับตั้งสำหรับใช้แอฟพลิเคชัน JVC Remote

JVC Remote ออกแบบมาสำหรับควบคุมการรับสัญญาณในรถ โดยระบบ JVC จาก iPhone/iPod (ผ่านซิวสัญญาณ USB ซาซ่า)

การเตรียมการ:

ติดตั้งแอฟพลิเคชัน JVC Remote ตัวล่าสุดที่อุปกรณ์ของคุณก่อนทำการเชื่อมต่อ ดูรายละเอียดเพิ่มเติมได้ที่ <<http://www.jvc.net/cs/car/>>

คุณสามารถปรับตั้งค่าในลักษณะเดียวกับกับการเชื่อมต่อผ่าน Bluetooth (➔ 18)

เลือกไฟล์จากโฟลเดอร์/รายการ

สำหรับ iPod/ANDROID ใช้ได้เมื่อเลือก **[HEAD MODE]** **[AUTO MODE]** เท่านั้น

- 1 กด **Q/➔**
- 2 หมุนปุ่มปรับระดับเสียงเพื่อเลือกโฟลเดอร์/รายการ จากนั้นให้กดปุ่มนี้
- 3 หมุนปุ่มปรับระดับเสียงเพื่อเลือกไฟล์ จากนั้นให้กดปุ่มนี้

การค้นหาแบบรวดเร็ว (เฉพาะแหล่งข้อมูลจาก CD, USB และ ANDROID)

หากมีหลายไฟล์ สามารถค้นหาได้อย่างรวดเร็ว

เปิดปุ่มปรับระดับเสียงอย่างรวดเร็วโดยค้นหาผ่านรายการอย่างรวดเร็ว

การค้นหาตัวอักษร (เฉพาะแหล่งข้อมูลจาก iPod USB และ ANDROID)

สามารถค้นหาไฟล์ได้ตามอักขระตัวแรก

สำหรับแหล่งข้อมูลจาก iPod USB

กดปุ่ม **1▲ / 2▼** หรือหมุนปุ่มปรับระดับเสียงอย่างรวดเร็วเพื่อเลือกตัวอักษรที่ต้องการ (A ถึง Z, 0 ถึง 9, OTHERS)

- เลือก "OTHERS" หากอักขระตัวแรกไม่ใช่ A ถึง Z, 0 ถึง 9

สำหรับแหล่งข้อมูลจาก ANDROID

1 กด **1▲ / 2▼** เพื่อเข้าสู่การค้นหาจากตัวอักษร

2 ปรับเป็นปรับระดับเสียงเพื่อเลือกตัวอักษรที่ต้องการ

^A^: ตัวพิมพ์ใหญ่ (A ถึง Z)

A: ตัวพิมพ์เล็ก (a ถึง z)

-0-: ตัวเลข (0 ถึง 9)

-OTHERS-: อักขระอื่นนอกเหนือจาก A ถึง Z, 0 ถึง 9

3 กดปุ่มปรับระดับเสียงเพื่อเริ่มการค้นหา

- เพื่อกลับไปยังรายการครั้งค่าก่อนหน้า กด **Q/➔**
- ขกเลิกโดยกด **Q/➔** ซ้ำไว้

Pandora® (ใช้ได้สำหรับรุ่นที่จำหน่ายในออสเตรเลียหรือนิวซีแลนด์เท่านั้น)

การเตรียมการ:

ติดตั้งเวอร์ชันล่าสุดของแอปพลิเคชัน Pandora ลงบนอุปกรณ์ของคุณ (iPhone/iPod touch) หลังจากนั้นสร้างบัญชีและล็อกอินไปยัง Pandora

- เลือก **[ON]** สำหรับ **[PANDORA SRC]** ใน **[SOURCE SELECT]** (→ 4)

เริ่มการฟัง

- 1 เปิดแอปพลิเคชัน Pandora บนอุปกรณ์ของคุณ
- 2 เชื่อมต่ออุปกรณ์ของคุณกับขั้วอินพุต USB

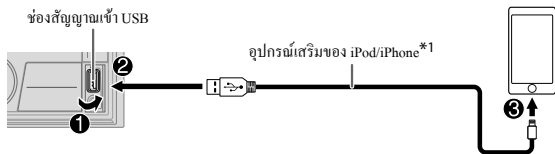

- 3 กด **SOURCE** \downarrow ซ้ำเพื่อเลือก PANDORA เริ่มการออกอากาศโดยอัตโนมัติ

เพื่อ	บนแผงหน้าปัด	บนรีโมทคอนโทรล
เล่น/หยุด	กดปุ่มปรับระดับเสียง	กด \otimes
ข้ามแทรค	กด \blacktriangleright	กด \blacktriangleright
เลื่อนขึ้นหรือเลื่อนลง*2	กด $1 \blacktriangle / 2 \blacktriangledown$	กด $\blacktriangle / \blacktriangledown$

*1 อย่างทั้งสายเคเบิลไว้ในรถเมื่อไม่ใช้งาน

*2 ถ้าเลือกเลื่อนขึ้น แทรคปัจจุบันจะถูกข้าม

จัดทำและจัดเก็บสถานีใหม่

- 1 กด \mathcal{Q} / \supset
- 2 หมุนปุ่มปรับระดับเสียงเพื่อเลือก **[NEW STATION]** จากนั้นกดปุ่ม
- 3 หมุนปุ่มปรับระดับเสียงเพื่อเลือก **[FROM TRACK]** หรือ **[FROM ARTIST]** จากนั้นกดปุ่มสถานีใหม่ถูกสร้างโดยขึ้นกับเพลงหรือศิลปินปัจจุบัน
- 4 กดหมายเลขใดหมายเลขหนึ่งค้างไว้ (**3, 4, 5** หรือ **6**) เพื่อบันทึกเพื่อเลือกสถานีที่จัดเก็บไว้: กดหมายเลขใดหมายเลขหนึ่ง (**3, 4, 5** หรือ **6**)

ค้นหาสถานีที่ลงทะเบียนไว้

- 1 กด \mathcal{Q} / \supset
- 2 หมุนปุ่มปรับระดับเสียงเพื่อเลือกรายการ จากนั้นกดปุ่ม **[BY DATE]**: คามวันที่ลงทะเบียนไว้ **[A-Z]**: ลำดับตามตัวอักษร
- 3 หมุนปุ่มระดับเสียงเพื่อเลือกสถานีที่ต้องการ จากนั้นกดปุ่มยกเลิก โดยกด \mathcal{Q} / \supset ค้างไว้

บุ๊กมาร์คข้อมูลเพลงปัจจุบัน

หลังจากนั้นกดปุ่มเสียงค้างไว้

“BOOKMARKED” ปรากฏขึ้นและข้อมูลจะถูกบันทึกไปยังอุปกรณ์ของคุณ

- บุ๊กมาร์คจะมีอยู่บนบัญชี Pandora ของคุณแต่ไม่ใช่บนเครื่องนี้

Spotify

การเตรียมการ:

ติดตั้งเวอร์ชันล่าสุดของแอปพลิเคชัน Spotify ลงบนอุปกรณ์ของคุณ (iPhone/iPod touch) หลังจากนั้นสร้างบัญชีและล็อกอินไปยัง Spotify

- เลือก [ON] สำหรับ [SPOTIFY SRC] ใน [SOURCE SELECT] (→ 4)

เริ่มการฟัง

- 1 เปิดแอปพลิเคชัน Spotify บนอุปกรณ์ของคุณ
- 2 เชื่อมต่ออุปกรณ์ของคุณกับขั้วอินพุต USB

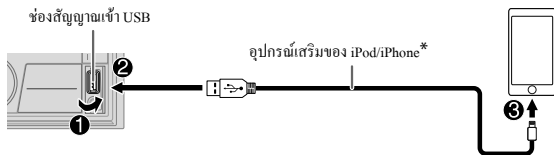

- 3 กด **SOURCE** \downarrow ซ้ำเพื่อเลือก SPOTIFY
เริ่มการออกอากาศโดยอัตโนมัติ

* อย่าทิ้งสายเคเบิลไว้ในรถเมื่อไม่ใช้งาน

เพื่อ	บนแผงหน้าปัด	บนรีโมทคอนโทรล
เล่น/หยุด	กดปุ่มปรับระดับเสียง	กด \otimes
ข้ามแทรค	กด \llleftarrow^* / \ggrightarrow	กด \leftarrow^* / \rightarrow
เลื่อนขึ้นหรือเลื่อนลง*2	กด \blacktriangle / \blacktriangledown	กด \blacktriangle / \blacktriangledown
เริ่มวิทยุ	กด 6 ค้างไว้	(ไม่สามารถใช้งานได้)
เล่นซ้ำ*3	กด 5 \hookrightarrow ซ้ำๆ ALL REPEAT*1, ONE REPEAT*1, REPEAT OFF	(ไม่สามารถใช้งานได้)

เพื่อ	บนแผงหน้าปัด	บนรีโมทคอนโทรล
เล่นแบบสุ่ม*3	กด 4 \rightleftarrows ซ้ำๆ*1 ALL RANDOM, RANDOM OFF	(ไม่สามารถใช้งานได้)

*1 สำหรับผู้ใช้ยูซีพีรีเมียมเท่านั้น

*2 คุณสมบัตินี้ใช้ได้เฉพาะสำหรับแทร็คในวิทยุเท่านั้น ถ้าเลือกเลื่อนขึ้น แทรคปัจจุบันจะถูกข้าม

*3 ใช้ได้สำหรับแทร็คในเพลย์ลิสต์เท่านั้น

บันทึกข้อมูลเพลงโปรด

ขณะรับฟังวิทยุผ่าน Spotify...

หลังจากนั้นกดปุ่มเสียงค้างไว้,

ข้อความ "SAVED" จะปรากฏขึ้น และข้อมูลจะถูกจัดเก็บไว้ใน "Your Music (เพลงของคุณ)" หรือ "Your Library (ไลบรารีของคุณ)" ในบัญชี Spotify ของคุณ

ยกเลิกการบันทึกโดยทวนซ้ำขั้นตอนเดียวกันนี้

ข้อความ "REMOVED" จะปรากฏขึ้น และข้อมูลจะถูกลบจาก "Your Music (เพลงของคุณ)" หรือ "Your Library (ไลบรารีของคุณ)" ในบัญชี Spotify ของคุณ

ค้นหาเพลงหรือสถานี

- 1 กด \mathcal{Q} / \mathcal{D}
- 2 หมุนปุ่มปรับระดับเสียงเพื่อเลือกประเภท จากนั้นกดปุ่มดังกล่าว
ประเภทรายการที่ปรากฏขึ้นจะแตกต่างกันไปตามข้อมูลที่ส่งมาจาก Spotify
- 3 หมุนปุ่มระดับเสียงเพื่อเลือกเพลงหรือสถานีที่ต้องการ จากนั้นกดปุ่ม
คุณสามารถเรียกดูรายการได้อย่างรวดเร็วโดยหมุนปุ่มปรับระดับเสียงอย่างรวดเร็ว
ยกเลิกโดยกด \mathcal{Q} / \mathcal{D} ค้างไว้

BLUETOOTH — การเชื่อมต่อ

โปรไฟล์ของ Bluetooth ที่สนับสนุน

- Hands-Free Profile (HFP)
- Advanced Audio Distribution Profile (A2DP)
- Audio/Video Remote Control Profile (AVRCP)
- Serial Port Profile (SPP)
- Phonebook Access Profile (PBAP)

ตัวแปลงสัญญาณ Bluetooth ที่สนับสนุน

- ตัวแปลงสัญญาณความถี่วิทยุ (SBC)
- การแปลงสัญญาณเสียงขั้นสูง (AAC)

การเชื่อมต่อไมโครโฟน

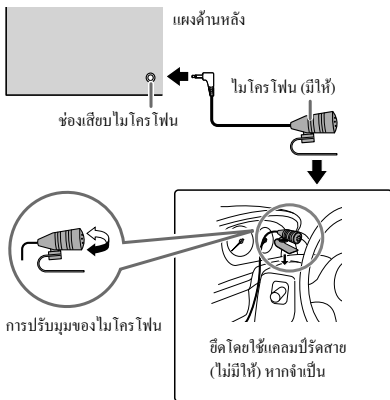

จับคู่และเชื่อมต่ออุปกรณ์ Bluetooth ครั้งแรก

1 กด **SOURCE** เพื่อเปิดเครื่อง

2 ค้นหาและเลือก “KW-R9*×BT”/“KW-X8*×BT” จากอุปกรณ์ Bluetooth
“BT PAIRING” จะกะพริบบนหน้าจอ

- สำหรับอุปกรณ์ Bluetooth บางอย่าง คุณอาจต้องป้อนรหัสประจำตัว (PIN) ทันทีหลังจากการค้นหา

3 ดำเนินการตามข้อ (A) หรือ (B) ตามรายละเอียดบนหน้าจอ

สำหรับอุปกรณ์ Bluetooth บางอย่าง ลำดับการจับคู่อาจแตกต่างกันไปจากขั้นตอนที่อธิบายไว้ด้านล่าง

(A) “ชื่ออุปกรณ์” → “XXXXXX” → “VOL - YES” → “BACK - NO”

“XXXXXX” คือรหัสผ่าน 6 หลักสร้างโดยสุ่มระหว่างการจับคู่แต่ละครั้ง

- 1 ตรวจสอบให้แน่ใจว่ารหัสผ่านที่ปรากฏบนเครื่องและอุปกรณ์ Bluetooth เป็นตัวเลขเดียวกัน
- 2 กดปุ่มปรับระดับเสียงเพื่อยืนยันรหัสผ่าน
- 3 ใช้งานอุปกรณ์ Bluetooth เพื่อยืนยันรหัสผ่าน

(B) “ชื่ออุปกรณ์” → “VOL - YES” → “BACK - NO”

1 กดปุ่มปรับระดับเสียงเพื่อเริ่มต้นการจับคู่

- 2 • หาก “PAIRING” → “PIN 0000” เลื่อนอยู่บนหน้าจอ ให้ป้อนรหัส PIN “0000” ลงในอุปกรณ์ Bluetooth คุณสามารถเปลี่ยนรหัส PIN ได้ตามที่ต้องการก่อนการจับคู่ (→ 16)
• หากปรากฏเฉพาะคำว่า “PAIRING” ให้ใช้งานอุปกรณ์ Bluetooth เพื่อยืนยันการจับคู่

ข้อความ “PAIRING COMPLETED” จะปรากฏขึ้นเมื่อการจับคู่เสร็จสมบูรณ์ และ “” จะติดสว่างเมื่อมีการเชื่อมต่อ Bluetooth

- เครื่องนี้รองรับการใช้ Secure Simple Pairing (SSP)
- สามารถลงทะเบียน (จับคู่) ได้สูงสุดห้าอุปกรณ์
- เมื่อการจับคู่เสร็จสมบูรณ์ อุปกรณ์ Bluetooth จะยังคงลงทะเบียนอยู่ในเครื่องแม้ว่าคุณรีเซ็ตเครื่อง หากต้องการลบอุปกรณ์ที่จับคู่ (→ 16. [DEVICE DELETE])
- สามารถเชื่อมต่ออุปกรณ์เสียง Bluetooth ได้สูงสุดหนึ่งชุดกับโทรศัพท์ Bluetooth ของเครื่องตลอดเวลา ทั้งนี้จะใช้แหล่งข้อมูล BT AUDIO คุณสามารถเชื่อมต่ออุปกรณ์เสียง Bluetooth ได้สูงสุดห้าตัว และสลับใช้งานระหว่างอุปกรณ์ทั้งห้าตัวนี้ (→ 17)
- อุปกรณ์ Bluetooth บางอย่างอาจไม่มีการเชื่อมต่อกับเครื่องโดยอัตโนมัติหลังจากการจับคู่ การเชื่อมต่อเข้ากับอุปกรณ์ด้วยตนเอง
- โปรดดูข้อมูลเพิ่มเติมที่คู่มือการใช้งานของอุปกรณ์ Bluetooth

จับคู่อัตโนมัติ

เมื่อต่ออุปกรณ์ iPhone/iPod touch/Android กับขั้วอินพุต USB คำร้องขอการจับคู่ (ผ่าน Bluetooth) จะถูกเปิดใช้งานโดยอัตโนมัติ

กดปุ่มปรับระดับเสียงเพื่อจับคู่หลังจากที่ได้ยืนยันชื่ออุปกรณ์

คำร้องขอการจับคู่อัตโนมัติจะถูกเปิดใช้งานหาก:

- มีการเปิดฟังก์ชัน Bluetooth ของอุปกรณ์ที่เชื่อมต่อ
- **[AUTO PAIRING]** ถูกตั้งค่าเป็น **[ON]** (➡ 16)
- แอปพลิเคชัน JVC MUSIC PLAY ติดตั้งอยู่บนอุปกรณ์ Android (➡ 8) และจะเลือก **[AUTO MODE]** (➡ 9)

BLUETOOTH — โทรศัพท์มือถือ

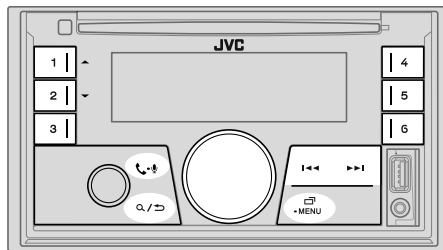

การรับสาย

เมื่อมีสายเรียกเข้า:

- ปุ่มจะกระพริบเป็นสีที่เลือกไว้บน **[RING COLOR]** (➡ 14)
- เครื่องจะตอบรับสายโดยอัตโนมัติหากตั้งค่า **[AUTO ANSWER]** ตามเวลาที่เลือกไว้ (➡ 14)

ระหว่างการโทร:

- ปุ่มจะหยุดกระพริบและส่องสว่างเป็นสีที่เลือกไว้บน **[RING COLOR]** (➡ 14)
- หากคุณเปิดเครื่อง จะยกเลิกการเชื่อมต่อ Bluetooth

การดำเนินการต่อไปนี้อาจแตกต่างกันไปหรือไม่มีการขึ้นอยู่กับโทรศัพท์ที่เชื่อมต่ออยู่

เพื่อ	บนแผงหน้าปัด	บนรีโมทคอนโทรล
สายเรียกเข้าครั้งแรก...		
รับสาย	กดปุ่ม - หรือปุ่มปรับระดับเสียง	กด / /
ปฏิเสธการรับสาย	กด - หรือปุ่มปรับระดับเสียงค้างไว้	กด / / ค้างไว้
การวางสาย	กด - หรือปุ่มปรับระดับเสียงค้างไว้	กด / / ค้างไว้

เพื่อ	บนหน้าจอปิด	บนรีโมทคอนโทรล
ขณะกำลังสนทนาสายเรียกเข้าครั้งแรก...		
รับสายเรียกเข้าอื่นและพักสายปัจจุบัน	กดปุ่ม - หรือปุ่มปรับระดับเสียง	(ไม่สามารถใช้งานได้)
การปฏิเสธสายเรียกเข้าอื่น	กด - หรือปุ่มปรับระดับเสียงค้างไว้	(ไม่สามารถใช้งานได้)
ขณะถือสองสาย...		
วางสายปัจจุบันและสนทนากับสายที่พัก	กด - หรือปุ่มปรับระดับเสียงค้างไว้	กด / / / ค้างไว้
สลับระหว่างสายปัจจุบันและสายที่พัก	กด -	(ไม่สามารถใช้งานได้)
การปรับระดับเสียงโทรศัพท์*1 [00] ถึง [35] (ค่าเริ่มต้น: [15])	หมุนปุ่มปรับระดับเสียงระหว่างการโทร	กด VOL + *2 หรือ VOL - ระหว่างการโทร
สลับระหว่างโหมดแฮนด์ฟรีกับโหมดสนทนาส่วนตัว*3	กด / ระหว่างการโทร	(ไม่สามารถใช้งานได้)

*1 การปรับนี้ไม่มีผลกระทบกับระดับเสียงของแหล่งสัญญาณอื่นๆ

*2 กดครั้งที่ **VOL +** เพื่อเพิ่มระดับเสียงต่อเนื่องไปที่ 15

*3 การดำเนินการอาจแตกต่างกันไป ขึ้นอยู่กับอุปกรณ์ที่ที่เชื่อมต่อ Bluetooth

■ ปรับปรุงคุณภาพของเสียง

ขณะสนทนาผ่านโทรศัพท์...

- 1 กด - MENU ค้างไว้
- 2 หมุนปุ่มปรับระดับเสียงเพื่อเลือกรายการ (ดูในตารางต่อไป) จากนั้นกดปุ่ม
- 3 ทำซ้ำขั้นตอนที่ 2 จนกว่าจะเลือกหรือเปิดใช้รายการที่ต้องการ
- 4 กด - MENU เพื่อออก

เพื่อกลับไปไปยังรายการที่ตั้งค่าก่อนหน้า กด /

ค่าเริ่มต้น: **XX**

MIC GAIN	LEVEL -10 ถึง LEVEL +10 (LEVEL -04): ความไวของไมโครโฟนจะเพิ่มขึ้นเมื่อตัวเลขเพิ่มขึ้น
NR LEVEL	LEVEL -05 ถึง LEVEL +05 (LEVEL 00): ปรับระดับการลดเสียงรบกวนจนกว่าจะได้ยินเสียงรบกวนน้อยที่สุดขณะสนทนาทางโทรศัพท์
ECHO CANCEL	LEVEL -05 ถึง LEVEL +05 (LEVEL 00): ปรับระยะเวลาการหน่วงเพื่อตัดเสียงก้องจนกว่าจะได้ยินเสียงก้องน้อยที่สุดขณะสนทนาทางโทรศัพท์

■ ทำการตั้งค่าสำหรับกรับสาย

- 1 กดปุ่ม - เพื่อเข้าสู่โหมด Bluetooth
- 2 หมุนปุ่มปรับระดับเสียงเพื่อเลือกรายการ (ดูในตารางต่อไป) จากนั้นกดปุ่ม
- 3 ทำซ้ำขั้นตอนที่ 2 จนกว่าจะเลือกหรือเปิดใช้รายการที่ต้องการ

เพื่อกลับไปไปยังรายการที่ตั้งค่าก่อนหน้า กด /

ค่าเริ่มต้น: **XX**

SETTINGS	
AUTO ANSWER	01 SEC ถึง 30 SEC : เครื่องจะตอบรับสายเรียกเข้าโดยอัตโนมัติภายในเวลาที่เลือกไว้ (วินาที); OFF : ยกเลิก
RING COLOR	COLOR 01 ถึง COLOR 49 (COLOR 08): เลือกสีไฟสำหรับปุ่มเพื่อแจ้งเตือนเมื่อมีสายเรียกเข้าและระหว่างรับสาย; OFF : ยกเลิก
BATT/SIGNAL*	AUTO : แสดงประจุไฟแบตเตอรี่และความแรงสัญญาณเมื่อเครื่องพบอุปกรณ์ Bluetooth และอุปกรณ์ Bluetooth มีการเชื่อมต่ออยู่; OFF : ยกเลิก

* พลังงานจะขึ้นอยู่กับประเภทของโทรศัพท์ที่ใช้

โทรออก

คุณสามารถโทรออกได้จากประวัติการ โทร สมุดโทรศัพท์ หรือคณมาเลข ทั้งนี้ คุณสามารถโทรออกด้วยเสียงหาโทรศัพท์มือถือของคุณมีคุณลักษณะดังกล่าว

1 กดปุ่ม - เพื่อเข้าสู่โหมด Bluetooth

“ชื่ออุปกรณ์ตัวแรก) จะปรากฏขึ้น

- หากเชื่อมต่อโทรศัพท์ Bluetooth ไว้สองตัว ให้กด - อีกครั้งเพื่อสลับไปใช้โทรศัพท์อีกเครื่อง

“ชื่ออุปกรณ์ตัวที่สอง) จะปรากฏขึ้น

2 หมุนปุ่มปรับระดับเสียงเพื่อเลือกรายการ (ดูในตารางต่อไป) จากนั้นกดปุ่ม

3 ทำซ้ำขั้นตอนที่ 2 จนกว่าจะเลือก/เปิดใช้รายการที่ต้องการหรือปฏิบัติตามคำแนะนำที่ระบุไว้ในรายการที่เลือก

เพื่อกลับไปยังรายการที่ตั้งค่าก่อนหน้า กด /

RECENT CALL

(ใช้ได้เมื่อโทรศัพท์รองรับ PBAP เท่านั้น)

1 กดปุ่มปรับระดับเสียงเพื่อเลือกชื่อหรือหมายเลขโทรศัพท์

- “<” แสดงสายที่ได้รับ “>” แสดงสายที่โทรออก “M” แสดงสายที่ไม่ได้รับ
- ข้อความ “NO HISTORY” จะปรากฏขึ้นหากไม่มีประวัติการ โทรหรือหมายเลขโทรศัพท์ที่บันทึกไว้

2 กดปุ่มปรับระดับเสียงเพื่อโทรออก

PHONEBOOK

(ใช้ได้เมื่อโทรศัพท์รองรับ PBAP เท่านั้น)

1 กดปุ่ม **1** / **2** ▼ เพื่อเลือกตัวอักษรที่ต้องการ (A ถึง Z, 0 ถึง 9, และ OTHERS)

- ข้อความ “OTHERS” จะปรากฏขึ้น หากอักขระตัวแรกไม่ใช่ A ถึง Z, 0 ถึง 9

2 หมุนปุ่มปรับระดับเสียงเพื่อเลือกชื่อ จากนั้นให้กดปุ่มนี้

3 หมุนปุ่มปรับระดับเสียงเพื่อเลือกหมายเลขโทรศัพท์ จากนั้นให้กดปุ่มนี้เพื่อ โทร

- สมุดโทรศัพท์ในโทรศัพท์ที่เชื่อมต่อจะ โอนไปไว้ที่เครื่องโดยอัตโนมัติเมื่อจับคู่
- เครื่องนี้สามารถแสดงได้เฉพาะตัวอักษรที่ไม่ใช่เครื่องหมายเน้นเสียง (ตัวอักษรเน้นเสียง เช่น “บี” จะแสดงเป็น “B”)

DIAL NUMBER

1 หมุนปุ่มปรับระดับเสียงเพื่อเลือกตัวเลข (0 ถึง 9) หรืออักขระ (*, #, +)

2 กด / เพื่อเลื่อนตำแหน่งรายการ

ทำซ้ำขั้นตอนที่ 1 และ 2 จนกว่าคุณจะป้อนหมายเลขโทรศัพท์เสร็จสิ้น

3 กดปุ่มปรับระดับเสียงเพื่อโทรออก

VOICE

พูดชื่อของผู้ติดต่อที่คุณต้องการ โทร หรือคำสั่งเสียงเพื่อควบคุมการทำงานของโทรศัพท์

(→ โทรออกโดยใช้ระบบจดจำเสียง)

โทรออกโดยใช้ระบบจดจำเสียง

1 กด - ค้างไว้เพื่อเปิดใช้งานโทรศัพท์ที่เชื่อมต่อ

2 พูดชื่อของผู้ติดต่อที่คุณต้องการ โทร หรือคำสั่งเสียงเพื่อควบคุมการทำงานของโทรศัพท์

- คุณสมบัติของระบบจดจำเสียงที่สนับสนุนอาจแตกต่างกันไปสำหรับ โทรศัพท์แต่ละเครื่อง โปรดดูรายละเอียดในคู่มือการใช้งาน โทรศัพท์ที่เชื่อมต่ออยู่
- เครื่องมีฮาร์ดแวร์ฟังก์ชันผู้ช่วยส่วนตัวอัจฉริยะของ iPhone อีกด้วย

การตั้งค่าในหน่วยความจำ

การจัดเก็บชื่อผู้ติดต่อในหน่วยความจำ

คุณสามารถบันทึกรายชื่อได้ถึง 6 รายชื่อลงบนปุ่มตัวเลข (1 ถึง 6)

1 กดปุ่ม - เพื่อเข้าสู่โหมด Bluetooth

2 หมุนปุ่มปรับระดับเสียงเพื่อเลือก [RECENT CALL], [PHONEBOOK] หรือ [DIAL NUMBER] จากนั้นกดปุ่ม

3 หมุนปุ่มปรับระดับเสียงเพื่อเลือกชื่อผู้ติดต่อหรือป้อนหมายเลขโทรศัพท์

หากเลือกชื่อผู้ติดต่อ ให้กดปุ่มปรับระดับเสียงเพื่อแสดงหมายเลขโทรศัพท์

4 กดปุ่มตัวเลขใดตัวเลขหนึ่งค้างไว้ (1 ถึง 6)

“MEMORY P (หมายเลขที่ตั้งไว้ล่วงหน้าที่เลือกไว้)” จะปรากฏขึ้นเมื่อมีการบันทึกรายชื่อ

หากต้องการลบชื่อผู้ติดต่อจากหน่วยความจำที่ตั้งไว้ล่วงหน้า ให้เลือก [DIAL NUMBER] ในขั้นตอนที่ 2 และจัดเก็บหมายเลขที่วางเปล่า

การโทรออกจากหน่วยความจำ

1 กดปุ่ม - เพื่อเข้าสู่โหมด Bluetooth

2 กดหมายเลขใดหมายเลขหนึ่ง (1 ถึง 6)

3 กดปุ่มปรับระดับเสียงเพื่อโทรออก

ข้อความ “NO PRESET” จะปรากฏขึ้นหากไม่มีรายชื่อจัดเก็บไว้

การตั้งค่าโหมด Bluetooth

- 1 กด **CALL**-MENU ค้างไว้
- 2 หมุนปุ่มปรับระดับเสียงเพื่อเลือกรายการ (ดูในตารางต่อไป) จากนั้นกดปุ่ม
- 3 ทำซ้ำขั้นตอนที่ 2 จนกว่าจะเลือก/เปิดใช้รายการที่ต้องการหรือปฏิบัติตามคำแนะนำที่ระบุไว้ในรายการที่เลือก
- 4 กด **CALL**-MENU เพื่อออก

เพื่อกลับไปยังรายการการตั้งค่าก่อนหน้า กด **Q/↵**

ค่าเริ่มต้น: **XX**

BT MODE	
PHONE SELECT*	เลือกโทรศัพท์หรืออุปกรณ์เสียงเพื่อเชื่อมต่อหรือจัดการเชื่อมต่อ
AUDIO SELECT*	“*“ จะปรากฏขึ้นที่ด้านหน้าชื่ออุปกรณ์เมื่อทำการเชื่อมต่อ “>” จะปรากฏขึ้นด้านหน้าของอุปกรณ์ที่เปิดเสียงในปัจจุบัน
DEVICE DELETE	<ol style="list-style-type: none"> 1 หมุนปุ่มปรับระดับเสียงเพื่อเลือกอุปกรณ์ที่จะลบ แล้วกดปุ่ม 2 หมุนปุ่มปรับระดับเสียงเพื่อเลือก [YES] หรือ [NO] จากนั้นกดปุ่ม
PIN CODE EDIT (0000)	เปลี่ยนรหัส PIN (สูงสุด 6 หลัก) <ol style="list-style-type: none"> 1 หมุนปุ่มปรับระดับเสียงเพื่อเลือกตัวเลข 2 กด LEFT/RIGHT เพื่อเลือกตำแหน่งรายการ <p>ทำซ้ำขั้นตอนที่ 1 และ 2 จนกว่าคุณจะป้อนรหัส PIN เสร็จสิ้น</p> <ol style="list-style-type: none"> 3 กดปุ่มปรับระดับเสียงเพื่อยืนยัน
RECONNECT	ON: เครื่องจะเชื่อมต่อใหม่โดยอัตโนมัติเมื่ออุปกรณ์ Bluetooth ที่ต่อไว้ล่าสุดอยู่ในระยะสัญญาณ ; OFF: ยกเลิก
AUTO PAIRING	ON: เครื่องจะจับคู่กับอุปกรณ์ Bluetooth ที่สนับสนุน (อุปกรณ์ iPhone/iPod touch/Android) โดยอัตโนมัติเมื่อเชื่อมต่อผ่านขั้วต่อ USB ที่ส่งสัญญาณไม่ทำงาน ทั้งนี้ขึ้นอยู่กับระบบปฏิบัติการของอุปกรณ์ที่เชื่อมต่อ ; OFF: ยกเลิก
INITIALIZE	YES: เริ่มการทำงานที่ตั้งค่าไว้ของ Bluetooth ทั้งหมด (ได้แก่ การจับคู่ที่จัดเก็บไว้ สมุดโทรศัพท์ และอื่นๆ เป็นต้น) ; NO: ยกเลิก
INFORMATION	MY BT NAME: แสดงชื่อเครื่อง (“KW-R9X*BT”/“KW-X8X*BT”) ; MY ADDRESS: แสดงที่อยู่ของเครื่องนี้

* สามารถเชื่อมต่อ โทรศัพท์ Bluetooth ได้สูงสุดสองชุดกับอุปกรณ์เสียง Bluetooth หนึ่งในเครื่องตลอดเวลา

โหมดตรวจสอบความเข้ากันได้กับ Bluetooth

คุณสามารถตรวจสอบการเชื่อมต่อของโปรไฟล์ที่สนับสนุนระหว่างอุปกรณ์ Bluetooth กับเครื่องนี้

- ตรวจสอบให้แน่ใจว่าไม่มีอุปกรณ์ Bluetooth ที่จับคู่

- 1 กด **CALL** - **BT** ค้างไว้
“BLUETOOTH” ↔ “CHECK MODE” จะปรากฏขึ้น “SEARCH NOW USING PHONE” → “PIN IS 0000” จะเลื่อนอยู่บนหน้าจอ
- 2 ค้นหาและเลือก “KW-R9X*BT”/“KW-X8X*BT” บนอุปกรณ์ Bluetooth ภายใน 3 นาที
- 3 ดำเนินการ (A), (B) หรือ (C) ขึ้นอยู่กับข้อความที่ปรากฏบนหน้าจอ
 (A) “PAIRING” → “XXXXXX” (รหัสผ่านตัวเลข 6 หลัก):
ตรวจสอบให้แน่ใจว่ารหัสผ่านเดียวกันนี้ปรากฏบนเครื่องและอุปกรณ์ Bluetooth แล้วใช้อุปกรณ์ Bluetooth เพื่อยืนยันรหัสผ่าน
 (B) “PAIRING” → “PIN IS 0000”: ป้อน “0000” บนอุปกรณ์ Bluetooth
 (C) “PAIRING”: ใช้งานอุปกรณ์ Bluetooth เพื่อยืนยันการจับคู่

เมื่อจับคู่สำเร็จ ข้อความ “PAIRING OK” → “[ชื่ออุปกรณ์]” จะปรากฏขึ้น การตรวจสอบความเข้ากันได้กับ Bluetooth จะเริ่มทำงาน หากข้อความ “CONNECT NOW USING PHONE” ปรากฏขึ้น ให้ใช้อุปกรณ์ Bluetooth เพื่อให้ระบบเข้าถึงสมุดโทรศัพท์ที่ได้ต่อไป “TESTING” จะกะพริบบนหน้าจอ

ผลการเชื่อมต่อจะกะพริบบนหน้าจอ

“PAIRING OK” และ/หรือ “HANDS-FREE OK”^{*1} และ/หรือ

“AUD.STREAM OK”^{*2} และ/หรือ “PBAP OK”^{*3} : ใช้งานร่วมกันได้

*1 ใช้งานเข้ากันได้กับ Hands-Free Profile (HFP)

*2 ใช้งานเข้ากันได้กับ Advanced Audio Distribution Profile (A2DP)

*3 ใช้งานร่วมกันได้กับ Phonebook Access Profile (PBAP)

เมื่อเวลาผ่านไป 30 วินาที ข้อความ “PAIRING DELETED” จะปรากฏขึ้นเพื่อแสดงว่าการจับคู่ถูกลบออกแล้ว และเครื่องจะออกจากโหมดตรวจสอบ

- หากต้องการยกเลิก ให้กดปุ่ม **SOURCE**  ค้างไว้เพื่อปิดเครื่อง แล้วเปิดเครื่องใหม่อีกครั้ง

BLUETOOTH — ระบบเสียง

ขณะใช้แหล่งข้อมูล BT AUDIO คุณ
สามารถเชื่อมต่ออุปกรณ์เสียง Bluetooth ได้
สูงสุดห้าตัว และสลับใช้งานระหว่างอุปกรณ์
ทั้งห้าตัวนี้

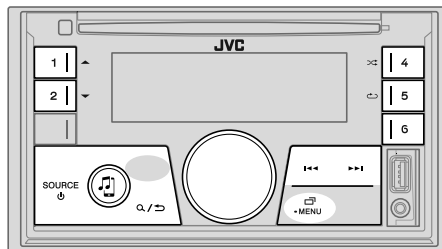

เครื่องเล่นเสียงผ่าน Bluetooth

- กด **SOURCE**  ซ้ำๆ เพื่อเลือก BT AUDIO (หรือกด **SOURCE** ที่รีโมทคอนโทรล)
 - การกด  จะเป็นการเข้าสู่ BT AUDIO โดยตรง
- ใช้งานเครื่องเล่นเสียง Bluetooth เพื่อเริ่มต้นเล่น

เพื่อ	บนแผงหน้าปัด	บนรีโมทคอนโทรล
เล่น/หยุด	กดปุ่มปรับระดับเสียง	กด 
เลือกกลุ่มหรือโฟลเดอร์	กด 1 ▲ / 2 ▼	กด ▲ / ▼
ข้ามดอยหลัง/ไปด้านหน้า	กด ◀◀ / ▶▶	กด ◀ / ▶
กรอย้อนกลับ/เดินหน้า	กด ◀◀ / ▶▶ ค้างไว้	กด ◀ / ▶ ค้างไว้
เล่นซ้ำ	กด 5  ซ้ำๆ TRACK REPEAT, ALL REPEAT, REPEAT OFF	(ไม่สามารถใช้งานได้)
เล่นแบบสุ่ม	กด 4  ซ้ำๆ GROUP RANDOM, ALL RANDOM, RANDOM OFF	(ไม่สามารถใช้งานได้)
เลือกไฟล์จากโฟลเดอร์/รายการ	ดู “เลือกไฟล์จากโฟลเดอร์/รายการ” ในหน้า 9	(ไม่สามารถใช้งานได้)

เพื่อ	บนแผงหน้าปัด	บนรีโมทคอนโทรล
สับประหว่งอุปกรณ์เสียงระบบ Bluetooth ที่เชื่อมต่ออยู่	กด 6*	(ไม่สามารถใช้งานได้)

* การกดปุ่ม “Play” ที่อุปกรณ์ที่เชื่อมต่อจะเป็นการสั่งการสัญญาณเสียงจากอุปกรณ์ตัวอื่นเช่นกัน การใช้งานและสัญญาณการแสดงผลอาจจะแตกต่างกันไปตามความพร้อมใช้งานของฟังก์ชันดังกล่าวบนอุปกรณ์ที่เชื่อมต่ออยู่

คำปรับตั้งสำหรับใช้แอปพลิเคชัน JVC Remote

JVC Remote ออกแบบมาสำหรับควบคุมการรับสัญญาณในรถยนต์ระบบ JVC จาก iPhone/iPod (ผ่าน Bluetooth หรือ ผ่านขั้วสัญญาณ USB ขาเข้า) หรือสมาร์ตโฟน Android (ผ่าน Bluetooth)

การเตรียมการ:

ติดตั้งแอปพลิเคชัน JVC Remote ตัวล่าสุดที่อุปกรณ์ของคุณก่อนทำการเชื่อมต่อ ดูรายละเอียดเพิ่มเติมได้ที่ <<http://www.jvc.net/cs/car/>>

- 1 กด **⏪**•MENU ค้างไว้
- 2 หมุนปุ่มปรับระดับเสียงเพื่อเลือกรายการ (ดูในตารางต่อไป) จากนั้นกดปุ่ม
- 3 ทำซ้ำขั้นตอนที่ 2 จนกว่าจะเลือกหรือเปิดใช้รายการที่ต้องการ
- 4 กด **⏪**•MENU เพื่อออก

เพื่อกลับไปใช้รายการการตั้งค่าก่อนหน้า กด **Q/↶**

REMOTE APP	
SELECT	เลือกอุปกรณ์ (IOS หรือ ANDROID) เพื่อใช้งานแอปพลิเคชัน
IOS	<p>YES: เลือก iPhone/iPod เพื่อใช้แอปพลิเคชันผ่าน Bluetooth หรือเชื่อมต่อผ่านขั้วสัญญาณขาเข้า Bluetooth ; NO: ยกเลิก</p> <p>หากเลือก IOS ให้เลือกแหล่งสัญญาณ iPod BT (หรือ iPod USB หาก iPhone/iPod ของคุณเชื่อมต่อผ่านพอร์ต USB) เพื่อเปิดใช้งานแอปพลิเคชัน</p> <ul style="list-style-type: none"> • การเชื่อมต่อแอปพลิเคชันจะหยุดลงหรือตัดการเชื่อมต่อหาก: <ul style="list-style-type: none"> – คุณเปลี่ยนแหล่งสัญญาณจาก iPod BT เป็นแหล่งสัญญาณอื่นที่เชื่อมต่อผ่านพอร์ต USB – คุณเปลี่ยนจากแหล่งสัญญาณ iPod USB เป็น iPod BT
ANDROID	<p>YES: เลือกสมาร์ตโฟน Android สำหรับใช้แอปพลิเคชันผ่านทาง Bluetooth ;</p> <p>NO: ยกเลิก</p>
ANDROID LIST*	เลือกสมาร์ตโฟน Android สำหรับเรียกใช้จากรายการ
STATUS	<p>แสดงสถานะอุปกรณ์ที่เลือกไว้</p> <p>IOS CONNECTED: คุณสามารถใช้แอปพลิเคชันนี้ผ่าน iPhone/iPod ที่เชื่อมต่อผ่าน Bluetooth หรือขั้วสัญญาณขาเข้า USB</p> <p>IOS NOT CONNECTED: ไม่มีอุปกรณ์ iOS ที่เชื่อมต่อสำหรับใช้แอปพลิเคชัน</p> <p>ANDROID CONNECTED: คุณสามารถใช้แอปพลิเคชันนี้ผ่านสมาร์ตโฟน Android ที่เชื่อมต่อผ่าน Bluetooth</p> <p>ANDROID NOT CONNECTED: ไม่มีอุปกรณ์ Android ที่เชื่อมต่อสำหรับใช้แอปพลิเคชัน</p>

* แสดงขึ้นเฉพาะในกรณีที่ตั้งค่า [ANDROID] จาก [SELECT] เป็น [YES]

รับฟังผ่าน iPhone/iPod โดยใช้ระบบ Bluetooth

คุณสามารถรับฟังเพลงบน iPhone/iPod ผ่าน Bluetooth ของเครื่องนี้ได้

กด **SOURCE**  **ซ้ำเพื่อเลือก iPod BT**

- คุณสามารถใช้งาน iPod/iPhone ลักษณะเดียวกับการใช้ iPod/iPhone ผ่านหัวสัญญาณขาเข้า USB (➔ 8)
- หากคุณเสียบคอร์ด iPhone/iPod เข้ากับหัวสัญญาณขาเข้า USB ขณะรับฟังแหล่งสัญญาณ iPod BT แหล่งสัญญาณจะเปลี่ยนเป็น iPod USB อัตโนมัติ กด **SOURCE**  เพื่อเลือก iPod BT หากอุปกรณ์ยังเชื่อมต่อผ่าน Bluetooth

วิทยุออนไลน์ผ่าน Bluetooth

คุณสามารถรับฟังวิทยุทางอินเทอร์เน็ต (Pandora หรือ Spotify) บน iPhone/iPod touch/อุปกรณ์ Android ผ่าน Bluetooth ของเครื่องนี้ได้

- หัวสัญญาณขาเข้า USB จะต้องเชื่อมต่ออยู่กับอุปกรณ์

ฟัง Pandora (ใช้ได้สำหรับรุ่นที่จำหน่ายในออสเตรเลียหรือนิวซีแลนด์เท่านั้น)

การเตรียมการ:

เลือก [ON] สำหรับ [PANDORA SRC] ใน [SOURCE SELECT] (➔ 4)

- 1 เปิดแอปพลิเคชัน Pandora บนอุปกรณ์ของคุณ
- 2 ต่ออุปกรณ์ของคุณผ่านระบบ Bluetooth (➔ 12)
- 3 กด **SOURCE**  **ซ้ำ ๆ กันเพื่อเลือก PANDORA (สำหรับ iPhone/iPod) หรือ PANDORA BT (สำหรับอุปกรณ์ Android)**

แหล่งสัญญาณจะเปลี่ยนไปและการออกอากาศจะเริ่มต้นโดยอัตโนมัติ

- คุณสามารถใช้งาน Pandora ลักษณะเดียวกับ Pandora ที่ใช้งานผ่านช่องสัญญาณขาเข้า USB (➔ 10)

ฟัง Spotify

การเตรียมการ:

เลือก [ON] สำหรับ [SPOTIFY SRC] ใน [SOURCE SELECT] (➔ 4)

- 1 เปิดแอปพลิเคชัน Spotify บนอุปกรณ์ของคุณ
- 2 ต่ออุปกรณ์ของคุณผ่านระบบ Bluetooth (➔ 12)
- 3 กด **SOURCE**  **ซ้ำ ๆ กันเพื่อเลือก SPOTIFY (สำหรับ iPhone/iPod) หรือ SPOTIFY BT (สำหรับอุปกรณ์ Android)**

แหล่งสัญญาณจะเปลี่ยนไปและการออกอากาศจะเริ่มต้นโดยอัตโนมัติ

- คุณสามารถใช้งาน Spotify ลักษณะเดียวกับ Spotify ที่ใช้งานผ่านช่องสัญญาณขาเข้า USB (➔ 11)

การตั้งค่าระบบเสียง

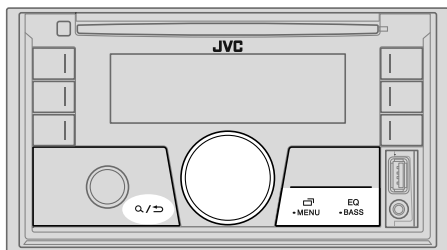

เลือกอีควอไลเซอร์สำเร็จโดยตรง

กด **EQ-BASS** ซ้ำๆ
(หรือ)

กด **EQ-BASS** จากนั้นหมุนปุ่มปรับระดับเสียงภายใน 5 วินาที

อีควอไลเซอร์ที่ตั้งไว้ล่วงหน้า:

FLAT (ค่าเริ่มต้น), **DRVN 3**, **DRVN 2**, **DRVN 1**, **HARD ROCK**, **HIP HOP**, **JAZZ**, **POP**, **R&B**, **USER**, **CLASSICAL**

- อีควอไลเซอร์ขั้นสัญญาณ **DRVN 3/DRVN 2/DRVN 1** จะเพิ่มความถี่ของสัญญาณเสียงเพื่อลดเสียงรบกวนจากนอกรถ หรือเสียงของยาง

บันทึกการตั้งค่าเสียงของคุณเอง

- กด **EQ-BASS** ซ้ำๆ เพื่อให้เข้าสู่การตั้งค่า **EASY EQ**
- หมุนปุ่มปรับระดับเสียงเพื่อเลือกรายการ จากนั้นกดปุ่ม **EQ [EASY EQ]** สำหรับการตั้งค่าและจัดเก็บผลไว้ใน **[USER]**
 - เพื่อกลับไปซึ่งรายการการตั้งค่าก่อนหน้า กด **EQ/↵**
 - หากต้องการออกจากการตั้งค่า ให้กด **EQ-BASS**

การตั้งค่าอื่นๆ

- กด **EQ-MENU** ซ้ำๆ 3 ครั้ง
- หมุนปุ่มปรับระดับเสียงเพื่อเลือกรายการ (ดูในตารางต่อไป) จากนั้นกดปุ่ม
- ทำซ้ำขั้นตอนที่ 2 จนกว่าจะเลือก/เปิดใช้รายการที่ต้องการหรือปฏิบัติตามคำแนะนำที่ระบุไว้ในรายการที่เลือก
- กด **EQ-MENU** เพื่อออก

เพื่อกลับไปซึ่งรายการการตั้งค่าก่อนหน้า กด **EQ/↵**

ค่าเริ่มต้น: **XX**

EQ SETTING

PRESET EQ

เลือกอีควอไลเซอร์ที่ตั้งไว้ล่วงหน้าให้เหมาะกับประเภทของเพลง

- เลือก **[USER]** เพื่อใช้การตั้งค่าใน **[EASY EQ]** หรือ **[PRO EQ]**
FLAT/DRVN 3/DRVN 2/DRVN 1/HARD ROCK/HIP HOP/JAZZ/POP/R&B/USER/CLASSICAL

EASY EQ

ปรับการตั้งค่าเสียงของคุณเอง

- การตั้งค่าจะถูกบันทึกเป็น **[USER]**
- การตั้งค่าอาจมีผลต่อการตั้งค่าปัจจุบันของ **[PRO EQ]**

SUB.W SP*1*2:	00 ถึง +06	(ค่าเริ่มต้น: +03)
SUB.W*1*3:	-50 ถึง +10	00
BASS:	LVL-09 ถึง LVL+09	LVL 00
MID:	LVL-09 ถึง LVL+09	LVL 00
TRE:	LVL-09 ถึง LVL+09	LVL 00

*1, *2, *3: (↔ 21)

การตั้งค่าระบบเสียง

PRO EQ	ปรับการตั้งค่าเสียงของคุณเอง <ul style="list-style-type: none"> การตั้งค่าจะถูกบันทึกเป็น [USER] การตั้งค่าอาจมีผลต่อการตั้งค่าปัจจุบันของ [EASY EQ]
62.5HZ	
LEVEL -09 ถึง LEVEL +09 (LEVEL 00):	ปรับระดับเพื่อบันทึกแหล่งสัญญาณแต่ละแหล่ง (ก่อนปรับ ให้เลือกแหล่งสัญญาณที่ต้องการปรับ)
ON:	เปิดเสียงเบสเพิ่ม ; OFF: ยกเลิก
100HZ 160HZ 250HZ 400HZ 630HZ 1KHZ 1.6KHZ 2.5KHZ 4KHZ 6.3KHZ 10KHZ 16KHZ	
LEVEL -09 ถึง LEVEL +09 (LEVEL 00):	ปรับระดับเพื่อบันทึกแหล่งสัญญาณแต่ละแหล่ง (ก่อนปรับ ให้เลือกแหล่งสัญญาณที่ต้องการปรับ)
Q FACTOR	1.35/1.50/2.00: ปรับองค์ประกอบคุณภาพ
AUDIO CONTROL	
BASS BOOST	LEVEL +01 ถึง LEVEL +05: เลือกระดับเสียงเบสที่คุณชื่นชอบ ; OFF: ยกเลิก
LOUDNESS	LEVEL 01/LEVEL 02: เพิ่มความถี่ต่ำหรือสูงเพื่อสร้างสมดุลที่ดีในระดัเสียงต่ำ ; OFF: ยกเลิก
SUB.W LEVEL *1	SPK-OUT*2 (ใช้ไม่ได้เมื่อเลือกจุดข้าม 3 ทาง) SUB.W 00 ถึง SUB.W +06 (SUB.W +03): ปรับระดับสัญญาณออกของซบวูฟเฟอร์ที่ต่อผ่านสายต่อลำโพง (➔ 35)
	PRE-OUT*3 SUB.W -50 ถึง SUB.W +10 (SUB.W 00): ปรับระดับสัญญาณออกของซบวูฟเฟอร์ที่ต่อกับ (SW หรือ REAR/SW) ผ่านแอมป์ไฟฟ้าเซอร์กิต (➔ 36)
SUBWOOFER SET*3	ON: เปิดสัญญาณซบวูฟเฟอร์ ; OFF: ยกเลิก
FADER	(ใช้ไม่ได้เมื่อเลือกจุดข้าม 3 ทาง) POSITION R15 ถึง POSITION F15 (POSITION 00): ปรับค่าบาลานซ์สัญญาณออกของลำโพงหน้าและหลัง

BALANCE*4	POSITION L15 ถึง POSITION R15 (POSITION 00): ปรับค่าบาลานซ์สัญญาณออกของลำโพงซ้ายและขวา
VOLUME ADJUST	LEVEL -15 ถึง LEVEL +06 (LEVEL 00): ตั้งค่าระดับเสียงเริ่มต้นล่วงหน้าของแต่ละแหล่งสัญญาณ (เปรียบเทียบกับระดับเสียง FM) ก่อนปรับ ให้เลือกแหล่งสัญญาณที่ต้องการปรับ
AMP GAIN	LOW POWER: จำกัดระดับเสียงสูงสุดที่ 25 (เลือกรายการนี้ หากกำลังขับสูงสุดของลำโพงต่ำกว่า 50 W เพื่อป้องกันไม่ให้ลำโพงเสียหาย) ; HIGH POWER: ระดับเสียงสูงสุดเท่ากับ 35
SPK/PRE OUT	(ใช้ได้เมื่อเลือกจุดข้าม 3 ทาง) เลือกการตั้งค่าที่เหมาะสมเพื่อให้ได้สัญญาณออกที่ต้องการ ขึ้นอยู่กับวิธีการเชื่อมต่อลำโพง (➔ 22, การตั้งค่าสัญญาณออกของลำโพง)
SPEAKER SIZE	ขึ้นอยู่กับประเภทของจุดข้ามที่คุณเลือก (➔ [X ' OVER TYPE]) จะปรากฏรายการตั้งค่าจุดข้าม 2 ทาง หรือจุดข้าม 3 ทาง (➔ 23, การตั้งค่าจุดข้าม)
X ' OVER	ค่าเริ่มต้นเลือกประเภทของจุดข้ามไว้ที่ 2 ทาง
DTA SETTINGS	สำหรับการตั้งค่า, ➔ 24, ค่า Digital Time Alignment
CAR SETTINGS	
X ' OVER TYPE	ข้อควรระวัง: ปรับเสียงก่อนเปลี่ยน [X ' OVER TYPE] เพื่อหลีกเลี่ยงการเพิ่มหรือลดระดับสัญญาณออกโดยทันที
2-WAY	(แสดงเมื่อเลือก [3-WAY] เท่านั้น) YES: เลือกประเภทจุดข้ามสองทาง ; NO: ยกเลิก
3-WAY	(แสดงเมื่อเลือก [2-WAY] เท่านั้น) YES: เลือกประเภทจุดข้ามสามทาง ; NO: ยกเลิก

*1 จะแสดงขึ้นเมื่อตั้งค่า [SUBWOOFER SET] เป็น [ON] เท่านั้น

*2 สำหรับจุดข้าม 2 ทาง: จะแสดงขึ้นเมื่อตั้งค่า [SPK/PRE OUT] เป็น [SUB.W/SUB.W] เท่านั้น (➔ 22)

*3 สำหรับจุดข้าม 2 ทาง: จะแสดงขึ้นเมื่อตั้งค่า [SPK/PRE OUT] เป็น [REAR/SUB.W] หรือ [SUB.W/SUB.W] เท่านั้น (➔ 22)

*4 การปรับค่าดังกล่าวไม่มีผลใดๆ ต่อการขับพลังเสียงซบวูฟเฟอร์

การตั้งค่าระบบเสียง

SOUND EFFECT	
SPACE ENHANCE	(ใช้ไม่ได้สำหรับแหล่งสัญญาณของ TUNER) SMALL/MEDIUM/LARGE: เพิ่มพื้นที่เสียงทั้งหมด ; OFF: ยกเลิก
SND RESPONSE	LEVEL1/LEVEL2/LEVEL3: ให้เสียงเหมือนจริงทั้งหมด ; OFF: ยกเลิก
SOUND LIFT	LOW/MIDDLE/HIGH: ปรับตำแหน่งเสียงที่ได้ยินจากลำโพงทั้งหมด ; OFF: ยกเลิก
VOL LINK EQ	ON: เพิ่มความถี่เพื่อลดเสียงที่ได้ยินจากนอกรถหรือเสียงรบกวนจากภายนอกขณะวิ่ง ; OFF: ยกเลิก
K2 TECHNOLOGY	(ใช้ไม่ได้สำหรับแหล่งสัญญาณของ TUNER และแหล่งสัญญาณ AUX) ON: ปรับปรุงคุณภาพเสียงของเพลงที่บีบอัด ; OFF: ยกเลิก

การตั้งค่าสัญญาณออกของลำโพง [SPK/PRE OUT]

(ใช้ได้เฉพาะในกรณีที่ตั้งค่า [X' OVER TYPE] เป็น [2-WAY]) (⇒ 21)

เลือกการตั้งค่าสัญญาณออกสำหรับลำโพง [SPK/PRE OUT] ตามวิธีการเชื่อมต่อลำโพง

การเชื่อมต่อผ่านขั้วปลายสายสัญญาณออก

สำหรับการเชื่อมต่อผ่านแอมป์สเตอริโอภายนอก (⇒ 36)

KW-R930BT:

การตั้งค่าใน [SPK/PRE OUT]	สัญญาณเสียงผ่านขั้วต่อสายสัญญาณออก		
	FRONT	REAR	SW
REAR/REAR (ค่าเริ่มต้น)	สัญญาณเสียงออกลำโพงด้านหน้า	สัญญาณเสียงออกด้านหลังลำโพง	ขั้ววูฟเฟอร์
REAR/SUB.W	(ไม่สามารถใช้งานได้)	(ไม่สามารถใช้งานได้)	(ไม่สามารถใช้งานได้)
SUB.W/SUB.W	สัญญาณเสียงออกลำโพงด้านหน้า	L (ซ้าย): ขั้ววูฟเฟอร์ R (ขวา): (เปิดเสียง)	ขั้ววูฟเฟอร์

KW-X830BT:

การตั้งค่าใน [SPK/PRE OUT]	สัญญาณเสียงผ่านขั้วต่อสายสัญญาณออก	
	FRONT	REAR/SW
REAR/REAR	สัญญาณเสียงออกลำโพงด้านหน้า	สัญญาณเสียงออกด้านหลังลำโพง
REAR/SUB.W (ค่าเริ่มต้น)	สัญญาณเสียงออกลำโพงด้านหน้า	ขั้ววูฟเฟอร์
SUB.W/SUB.W	สัญญาณเสียงออกลำโพงด้านหน้า	ขั้ววูฟเฟอร์

การเชื่อมต่อผ่านสายลำโพง

สำหรับการเชื่อมต่อโดยไม่ใช่แอมป์สเตอริโอภายนอก อย่างไรก็ตาม คุณยังสามารถผลิตเสียงออกของขั้ววูฟเฟอร์ได้โดยการตั้งค่านี้ (⇒ 35)

การตั้งค่าใน [SPK/PRE OUT]	สัญญาณเสียงผ่านสายต่อลำโพงหลัง	
	L (ซ้าย)	R (ขวา)
REAR/REAR	สัญญาณเสียงออกด้านหลังลำโพง	สัญญาณเสียงออกด้านหลังลำโพง
REAR/SUB.W	สัญญาณเสียงออกด้านหลังลำโพง	สัญญาณเสียงออกด้านหลังลำโพง
SUB.W/SUB.W	ขั้ววูฟเฟอร์	(ปิดเสียง)

หากเลือก [SUB.W/SUB.W]:

- เลือก [120HZ] ใน [SUBWOOFER LPF] และ [THROUGH] ไม่สามารถใช้งานได้ (⇒ 23)
- เลือก [POSITION R02] ใน [FADER] และสามารถเลือกได้ที่ช่วง [POSITION R15] ถึง [POSITION 00] (⇒ 21)

การตั้งค่าระบบเสียง

การตั้งค่าจุดข้าม

ต่อไปนี้เป็นรายการตั้งค่าที่มีสำหรับจุดข้าม 2 ทางและจุดข้าม 3 ทาง

⚠ ข้อควรระวัง

เลือกประเภทของจุดข้ามตามวิธีการเชื่อมต่อลำโพง (➡ 35, 36)

หากคุณเลือกผิดประเภท:

- ลำโพงอาจชำรุด
- ระดับเสียงของสัญญาณออกอาจสูงหรือต่ำเกินไป

SPEAKER SIZE

เลือกตามขนาดของลำโพงที่เชื่อมต่อเพื่อให้ได้ประสิทธิภาพที่ดี

- ตั้งค่าความถี่และความชันโดยอัตโนมัติสำหรับจุดข้ามของลำโพงที่เลือก
- ขณะเลือกครอสโอเวอร์ 2 ทิศทางไว้ หากเลือก [NONE] ไว้สำหรับ [TWEETER] จาก [FRONT], [REAR] และ [SUBWOOFER] ใน [SPEAKER SIZE] ค่า [X' OVER] ของลำโพงที่เลือกไว้จะไม่สามารถใช้งานได้
- ขณะเลือกครอสโอเวอร์ 3 ทิศทาง หากเลือก [NONE] ไว้สำหรับ [WOOFER] จาก [SPEAKER SIZE] ค่า [X' OVER] ของ [WOOFER] จะไม่สามารถใช้งานได้

X' OVER (จุดข้าม)

- [FRQ]/[F-HPF FRQ]/[R-HPF FRQ]/[SW LPF FRQ]/[HPF FRQ]/[LPF FRQ]: ปรับความถี่ของจุดข้ามสำหรับลำโพงที่เลือก (ตัวกรองสูงสำหรับชั้นหรือตัวกรองต่ำสำหรับข้าม) หากเลือก [THROUGH] จะส่งสัญญาณทั้งหมดไปยังลำโพงที่เลือก
- [SLOPE]/[F-HPF SLOPE]/[R-HPF SLOPE]/[SW LPF SLOPE]/[HPF SLOPE]/[LPF SLOPE]: ปรับความชันของจุดข้าม สามารถเลือกได้หากเลือกการตั้งค่าแบบอื่นที่ไม่ใช่ [THROUGH] สำหรับความถี่ของจุดข้าม
- [SW LPF PHASE]/[PHASE]: เลือกเฟสสัญญาณออกของลำโพงที่ตรงกับสัญญาณออกของลำโพงอื่น
- [GAIN LEFT]/[GAIN RIGHT]/[F-HPF GAIN]/[R-HPF GAIN]/[SW LPF GAIN]/[GAIN]: ปรับระดับเสียงสัญญาณออกของลำโพงที่เลือก

รายการตั้งค่าของจุดข้าม 2 ทาง

SPEAKER SIZE		
FRONT	SIZE	8CM/10CM/12CM/13CM/16CM/17CM/18CM 4×6/ 5×7 6×8 6×9 7×10
	TWEETER	SMALL MIDDLE LARGE NONE (ไม่เชื่อมต่อ)
REAR*1	SIZE	8CM/10CM/12CM/13CM/16CM/17CM/18CM 4×6 5×7 6×8 6×9/ 7×10 NONE (ไม่เชื่อมต่อ)
SUBWOOFER*2*3	SIZE	16CM/20CM/25CM/30CM/38CM OVER NONE (ไม่เชื่อมต่อ)
X' OVER		
TWEETER	FRQ	1KHZ 1.6KHZ 2.5KHZ 4KHZ 5KHZ 6.3KHZ 8KHZ/ 10KHZ 12.5KHZ
	GAIN LEFT	-08DB ถึง 00DB
	GAIN RIGHT	-08DB ถึง 00DB
FRONT HPF	F-HPF FRQ	30HZ 40HZ 50HZ 60HZ 70HZ 80HZ 90HZ 100HZ/ 120HZ 150HZ 180HZ 220HZ 250HZ THROUGH
	F-HPF SLOPE	-06DB -12DB -18DB -24DB
	F-HPF GAIN	-08DB ถึง 00DB
REAR HPF*1	R-HPF FRQ	30HZ 40HZ 50HZ 60HZ 70HZ 80HZ 90HZ 100HZ/ 120HZ 150HZ 180HZ 220HZ 250HZ THROUGH
	R-HPF SLOPE	-06DB -12DB -18DB -24DB
	R-HPF GAIN	-08DB ถึง 00DB
SUBWOOFER LPF*2*3	SW LPF FRQ	30HZ 40HZ 50HZ 60HZ 70HZ 80HZ 90HZ 100HZ/ 120HZ 150HZ 180HZ 220HZ 250HZ THROUGH
	SW LPF SLOPE	-06DB -12DB -18DB -24DB
	SW LPF PHASE	REVERSE (180°) NORMAL (0°)
	SW LPF GAIN	-08DB ถึง 00DB

*1, *2, *3: (➡ 24)

รายการตั้งค่าของจุดข้าม 3 ทาง

SPEAKER SIZE

TWEETER	SMALL/MIDDLE/LARGE
MID RANGE	8CM/10CM/12CM/13CM/16CM/17CM/18CM.4×6.5×7.6×8.6×9
WOOFER*3	16CM/20CM/25CM/30CM/38CM OVER NONE (ไม่เชื่อมต่อ)

X ' OVER

TWEETER	HPF FRQ	1KHZ.1.6KHZ.2.5KHZ.4KHZ.5KHZ.6.3KHZ.8KHZ/ 10KHZ.12.5KHZ
	SLOPE	-06DB -12DB
	PHASE	REVERSE (180°) NORMAL (0°)
	GAIN	-08DB ถึง 00DB
MID RANGE	HPF FRQ	30HZ.40HZ.50HZ.60HZ.70HZ.80HZ.90HZ.100HZ/ 120HZ.150HZ.180HZ.220HZ.250HZ.THROUGH
	HPF SLOPE	-06DB -12DB
	LPF FRQ	1KHZ.1.6KHZ.2.5KHZ.4KHZ.5KHZ.6.3KHZ.8KHZ/ 10KHZ.12.5KHZ.THROUGH
	LPF SLOPE	-06DB -12DB
	PHASE	REVERSE (180°) NORMAL (0°)
	GAIN	-08DB ถึง 00DB
WOOFER*3	LPF FRQ	30HZ.40HZ.50HZ.60HZ.70HZ.80HZ.90HZ.100HZ/ 120HZ.150HZ.180HZ.220HZ.250HZ.THROUGH
	SLOPE	-06DB -12DB
	PHASE	REVERSE (180°) NORMAL (0°)
	GAIN	-08DB ถึง 00DB

*1 จะแสดงขึ้นเมื่อตั้งค่า [SPK/PRE OUT] เป็น [REAR/REAR] หรือ [REAR/SUB.W] เท่านั้น (→ 22)

*2 จะแสดงขึ้นเมื่อตั้งค่า [SPK/PRE OUT] เป็น [REAR/SUB.W] หรือ [SUB.W/SUB.W] เท่านั้น (→ 22)

*3 จะแสดงขึ้นเมื่อตั้งค่า [SUBWOOFER SET] เป็น [ON] เท่านั้น (→ 21)

ค่า Digital Time Alignment

Digital Time Alignment เป็นการกำหนดระยะเวลาหนึ่งของสัญญาณเสียงจากลำโพงเพื่อให้เหมาะสมสำหรับการใช้งานในรถ

- ดูรายละเอียดเพิ่มเติมโดย, → 25, พิจารณาค่าสำหรับ [DISTANCE] และ [GAIN] จาก [DTA SETTINGS]

DTA SETTINGS

POSITION	เลือกตำแหน่งการรับฟังของคุณ (จุดอ้างอิง) ALL: ไม่มีการชดเชย ; FRONT RIGHT: เมื่อด้านหน้าขวา ; FRONT LEFT: เมื่อด้านหน้าซ้าย ; FRONT ALL: เมื่อด้านหน้า • [FRONT ALL] จะปรากฏขึ้นเฉพาะในกรณีที่ [X ' OVER TYPE] ตั้งค่าเป็น [2-WAY] (→ 21)
DISTANCE*1	0CM ถึง 610CM: ปรับระยะทางในการชดเชยอย่างละเอียด
GAIN*1	-8DB ถึง 0DB: ปรับระดับเสียงสำหรับลำโพงที่เลือกอย่างละเอียด
DTA RESET	YES: รีเซ็ตค่า ([DISTANCE] และ [GAIN]) ของ [POSITION] ที่เลือกเป็นค่าเริ่มต้น ; NO: ยกเลิก
CAR SETTINGS	ระบุประเภทของคุณและตำแหน่งลำโพงด้านหลังเพื่อปรับแต่งค่าสำหรับ [DTA SETTINGS]
CAR TYPE	COMPACT/FULL SIZE CAR/WAGON/MINIVAN/SUV/ MINIVAN(LONG): เลือกประเภทรถยนต์ ; OFF: ไม่มีการชดเชย
R-SP LOCATION*2	เลือกตำแหน่งลำโพงด้านหลังในรถของคุณเพื่อคำนวณระยะเวลาที่ไกลที่สุดจากตำแหน่งการรับฟังที่เลือก (จุดอ้างอิง) • DOOR/REAR DECK: เลือกได้เฉพาะในกรณีที่เลือก [CAR TYPE] เป็น [OFF], [COMPACT], [FULL SIZE CAR], [WAGON] หรือ [SUV] • 2ND ROW/3RD ROW: เลือกได้เฉพาะในกรณีที่เลือก [CAR TYPE] เป็น [MINIVAN] หรือ [MINIVAN(LONG)]

*1, *2: (→ 25)

การตั้งค่าระบบเสียง

พิจารณาค่าสำหรับ [DISTANCE] และ [GAIN] จาก [DTA SETTINGS]

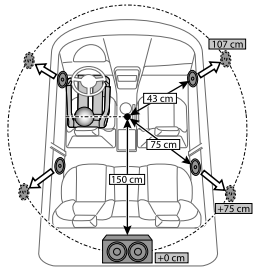

- หากคุณระบุระยะจากศูนย์กลางของตำแหน่งการรับฟังที่กำหนดไว้ในปัจจุบันสำหรับลำโพงทุกตัว เวลาหนึ่งจะคำนวณและปรับตั้งอัตโนมัติ
- 1 พิจารณาศูนย์กลางของตำแหน่งการรับฟังที่กำหนดไว้ในปัจจุบันเป็นจุดอ้างอิง
 - 2 วัดระยะจากจุดอ้างอิงไปยังลำโพง
 - 3 คำนวณส่วนต่างระหว่างระยะทางไปยังลำโพงที่อยู่ไกลที่สุด (ลำโพงด้านหลัง) และลำโพงตัวอื่น ๆ
 - 4 กำหนดค่า [DISTANCE] ที่คำนวณไว้ในขั้นตอนที่ 3 สำหรับลำโพงแต่ละตัว
 - 5 ปรับ [GAIN] สำหรับลำโพงแต่ละตัว
- ตัวอย่าง หากเลือก [FRONT ALL] เป็นตำแหน่งรับฟัง

*1 ก่อนปรับแต่ง ให้เลือกลำโพงดังกล่าว:

หากเลือกครอสโอเวอร์ 2 ทิศทางไว้:

FRONT LEFT/FRONT RIGHT/REAR LEFT/REAR RIGHT/SUBWOOFER:

- [REAR LEFT], [REAR RIGHT] และ [SUBWOOFER] จะสามารถเลือกได้ทีละเมื่อเลือกค่าที่ไม่ใช่ [NONE] ไว้สำหรับ [REAR] และ [SUBWOOFER] จาก [SPEAKER SIZE] (→ 23)

หากเลือกครอสโอเวอร์ 3 ทิศทางไว้:

TWEETER LEFT/TWEETER RIGHT/MID LEFT/MID RIGHT/WOOFER:

- [WOOFER] จะสามารถเลือกได้ทีละเมื่อเลือกค่าที่ไม่ใช่ [NONE] ไว้สำหรับ [WOOFER] จาก [SPEAKER SIZE]. (→ 24)

*2 แสดงเฉพาะในกรณีที่มี [X'OVER TYPE] ตั้งค่าเป็น [2-WAY] (→ 21) และหากเลือกค่าอื่นที่ไม่ใช่ [NONE] ไว้สำหรับ [REAR] จาก [SPEAKER SIZE] (→ 23)

หน้าจอแสดงผลการตั้งค่า

การระบุโซนสำหรับปรับความสว่าง

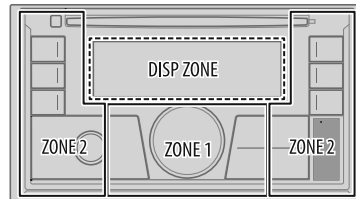

การระบุโซนสำหรับปรับสี

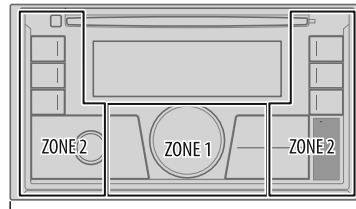

ALL ZONE

- 1 กด \square ·MENU ค้างไว้
- 2 หมุนปุ่มปรับระดับเสียงเพื่อเลือกรายการ (→ 26) จากนั้นกดปุ่ม
- 3 ทำซ้ำขั้นตอนที่ 2 จนกว่าจะเลือก/เปิดใช้รายการที่ต้องการหรือปฏิบัติตามคำแนะนำที่ระบุไว้ในรายการที่เลือก
- 4 กด \square ·MENU เพื่อออก

เพื่อกลับไปยังรายการการตั้งค่าก่อนหน้า กด \square / \triangleright

ค่าเริ่มต้น: **XX**

DISPLAY	
DIMMER	<p>หรี่แสง</p> <p>OFF: การหรี่ไฟปิดอยู่ การเป็นความสว่างเป็นการตั้งค่า [DAY]</p> <p>ON: การหรี่ไฟเปิดอยู่ การเป็นความสว่างเป็นการตั้งค่า [NIGHT] (⇒ [BRIGHTNESS])</p> <p>DIMMER TIME: ตั้งเวลาเปิดและปิดการหรี่ไฟ</p> <p>1 หมุนปุ่มปรับระดับเสียงเพื่อปรับเวลา [ON] จากนั้นให้กดปุ่มนี้</p> <p>2 หมุนปุ่มปรับระดับเสียงเพื่อปรับเวลา [OFF] จากนั้นให้กดปุ่มนี้</p> <p>(ค่าเริ่มต้น: [ON]: PM6:00 ; [OFF]: AM6:00)</p> <p>DIMMER AUTO: การหรี่เปิดและปิดอัตโนมัติเมื่อคุณเปิดหรือปิดไฟหน้ารถ*1</p>
BRIGHTNESS	<p>ตั้งค่าความสว่างสำหรับกลางวันและกลางคืนแยกกัน</p> <p>1 DAY/NIGHT: เลือกกลางวันหรือกลางคืน</p> <p>2 เลือกโซน (⇒ 25)</p> <p>3 LEVEL 00 ถึง LEVEL 31: ตั้งค่าระดับความสว่าง</p>
TEXT SCROLL *2	<p>SCROLL ONCE: เลื่อนข้อมูลที่แสดงหนึ่งครั้ง ;</p> <p>SCROLL AUTO: รอบการแสดงผลข้อมูลที่ช้าที่ช่วงห่าง 5 วินาทีในแต่ละครั้ง ;</p> <p>SCROLL OFF: ยกเลิก</p>
COLOR	
PRESET	<p>เลือกสีไฟส่องสว่างสำหรับปุ่มเพื่อกระหว่างพื้นที่ต่าง ๆ</p> <p>1 เลือกโซน (⇒ 25)</p> <p>2 เลือกสีสำหรับโซนที่เลือก</p> <ul style="list-style-type: none"> COLOR 01 ถึง COLOR 49 USER: สีที่คุณสร้างสำหรับ [DAY COLOR] หรือ [NIGHT COLOR] จะแสดง COLOR FLOW01 ถึง COLOR FLOW03: สีจะเปลี่ยนแปลงด้วยความเร็วที่แตกต่างกัน CRYSTAL FLOWER FOREST GRADATION OCEAN SUNSET RELAX: รูปแบบสีที่เลือกไว้จะแสดง**3 (เลือกได้เฉพาะเมื่อเลือก [ALL ZONE] ในขั้นตอนที่ 1)

DAY COLOR	<p>จัดเก็บสีไฟส่องสว่างของคุณสำหรับกลางวันและกลางคืนสำหรับพื้นที่ต่าง ๆ</p> <p>1 เลือกโซน (⇒ 25)</p> <p>2 RED/GREEN/BLUE: เลือกสีหลัก</p> <p>3 00 ถึง 31: เลือกระดับ</p>
NIGHT COLOR	<p>ทำซ้ำขั้นตอนที่ 2 และ 3 สำหรับสีหลักทั้งหมด</p> <ul style="list-style-type: none"> การตั้งค่าของคุณจะถูกบันทึกเป็น [USER] ใน [PRESET] [NIGHT COLOR] หรือ [DAY COLOR] จะเปลี่ยนแปลงเมื่อเปิด หรือปิดไฟหน้ารถ
COLOR GUIDE	<p>ON: ปรับไฟส่องสว่างของปุ่มเมื่อดำเนินการตั้งค่าบนเมนูและการค้นหาอาหารการ ;</p> <p>OFF: ยกเลิก</p>

*1 ต้องมีการต่อสายไฟควบคุมความสว่าง (**⇒ 35**)

*2 สัญลักษณ์หรือตัวอักษรบางตัวอาจแสดงไม่ถูกต้อง (หรือเป็นช่องว่าง)

*3 ถ้าเลือกหนึ่งในรูปแบบสีรูปแบบหนึ่งเหล่านี้ สีการส่องสว่างของ **[ZONE 1]** และ **[ZONE 2]** จะเปลี่ยนเป็นสีค่าเริ่มต้น

■ การดูแลรักษา

การทำความสะอาดเครื่อง

เช็ดสิ่งสกปรกออกจากแผงหน้าปัดวิทยุโดยใช้ชอล์กอินเดียหรือผ้านุ่ม

การจัดการแผ่นดิสก์:

- ไม่สัมผัสบริเวณบันทึกข้อมูลของแผ่นดิสก์
- ไม่ติดเทปกาหรือวัสดุอื่นใดบนแผ่นดิสก์ หรือเล่นแผ่นดิสก์ที่มีเทปกาติดอยู่
- ไม่ใช้อุปกรณ์เสริมอื่นใดที่เชื่อมกับดิสก์
- ทำความสะอาดจากกึ่งกลางแผ่นดิสก์ไปหาขอบ
- ทำความสะอาดแผ่นดิสก์ด้วยชอล์กอินเดียหรือผ้านุ่ม โดยไม่ใช้น้ำยาทำความสะอาดอื่นใด
- เมื่อนำแผ่นดิสก์ออกจากเครื่องนี้ ให้ดึงออกตรงๆ
- ถอดตัวค็อกออกจากวงกลาง และขอบของแผ่นดิสก์ก่อนใส่แผ่นดิสก์

■ ข้อมูลเพิ่มเติม

- สำหรับ: – การอัปเดตเฟิร์มแวร์ล่าสุดและรายการสินค้าที่เข้ากันได้
– แอปพลิเคชันจาก JVC
– ข้อมูลล่าสุดอื่นๆ

เข้าไปที่ <<http://www.jvc.net/cs/car?>>

ทั่วไป

- เครื่องนี้สามารถเล่นได้เฉพาะแผ่น CD ต่อไปนี้:



- การเล่นแผ่น DualDisc: ด้านที่ไม่มี DVD ของแผ่น “DualDisc” เป็นส่วนที่ไม่เป็นไปตามมาตรฐาน “ระบบเสียงดิจิทัลของแผ่นคอมแพคดิสก์” ดังนั้นจึงไม่แนะนำให้ใช้ด้านที่ไม่มี DVD ของแผ่น DualDisc กับเครื่องนี้
- ดูรายละเอียดและหมายเลขเกี่ยวกับไฟล์เสียงได้จาก <<http://www.jvc.net/cs/car?>>

ไฟล์ที่สามารถเล่นได้

- ไฟล์เสียงที่เล่นได้:
 - สำหรับแผ่นดิสก์: MP3 (.mp3), WMA (.wma), AAC (.aac)
 - สำหรับอุปกรณ์จัดเก็บข้อมูล USB:
 - MP3 (.mp3), WMA (.wma), AAC (.aac), AAC (.m4a), WAV (.wav), FLAC (.flac)
 - สื่อบนดิสก์ที่สามารถเล่นได้: CD-R/CD-RW/CD-ROM
 - รูปแบบของไฟล์บนดิสก์ที่สามารถเล่นได้: ISO 9660 ระดับ 1/2, Joliet, ชื่อไฟล์ยาว
 - ระบบไฟล์ของอุปกรณ์ USB ที่เล่นได้: FAT12, FAT16, FAT32
- แม้ว่าไฟล์เสียงจะเข้ากันได้กับมาตรฐานในรายการข้างต้น อาจไม่สามารถเล่นได้ ขึ้นอยู่กับประเภทหรือสภาวะของสื่อหรืออุปกรณ์
- ไฟล์ AAC (.m4a) ในแผ่น CD ที่เข้ารหัสโดย iTunes ไม่สามารถเปิดเล่นจากเครื่องนี้

แผ่นดิสก์ที่ไม่สามารถเล่นได้

- แผ่นดิสก์ที่ไม่เป็นทรงกลม
- แผ่นดิสก์ที่มีสีบนผิวหน้ากึ่งบันทึกหรือแผ่นดิสก์ที่สกปรก
- แผ่นดิสก์แบบ Recordable/ReWritable ที่ไม่ได้มีการเขียน
- แผ่น CD ขนาด 8 ซม. การพยายามใส่แผ่นโดยใช้แอดแapterสามารถทำให้เครื่องทำงานผิดปกติได้

เกี่ยวกับอุปกรณ์ USB

- คุณไม่สามารถเชื่อมต่ออุปกรณ์ USB ทางฮับ USB
- การเชื่อมต่อสายที่มีความยาวเกินกว่า 5 เมตรอาจทำให้การเชื่อมต่อผิดปกติ
- เครื่องเล่นนี้ไม่สามารถจ่ายอุปกรณ์ USB ที่มีอัตรามากกว่า 5 โวลต์ และ 1.5 A

เกี่ยวกับ iPod/iPhone

- ตำแหน่งสัญญาณเข้า USB:
 - Made for
 - iPod touch (5th และ 6th generation)
 - iPod nano (7th generation)
 - iPhone 4S, 5, 5S, 5C, 6, 6 Plus, 6S, 6S Plus, SE, 7, 7 Plus
- ตำแหน่ง Bluetooth:
 - Made for
 - iPod touch (5th และ 6th generation)
 - iPhone 4S, 5, 5S, 5C, 6, 6 Plus, 6S, 6S Plus, SE, 7, 7 Plus
- ไม่สามารถเรียกดูไฟล์วีดิโอบนเมนู “Videos” ใน [HEAD MODE] ได้

- ลำดับเพลงที่แสดงบนเมนูการเลือกของเครื่องนี้อาจต่างจากลำดับเพลงใน iPod/iPhone
- บางฟังก์ชันอาจไม่ทำงานบนเครื่องนี้ ขึ้นกับเวอร์ชันระบบปฏิบัติการของ iPod/iPhone

เกี่ยวกับอุปกรณ์ Android

- เครื่องนี้รองรับ Android OS 4.1 เวอร์ชันที่สูงกว่า
- อุปกรณ์ Android บางเครื่อง (เวอร์ชัน OS 4.1 ขึ้นไป) อาจไม่รองรับ Android Open Accessory (AOA) 2.0 ทั้งหมด
- หากอุปกรณ์ Android รองรับทั้งการจัดเก็บข้อมูลความจุสูงและ AOA 2.0 เครื่องนี้จะเล่นผ่าน AOA 2.0 เป็นหลัก

เกี่ยวกับ Pandora

- Pandora มีเฉพาะในบางประเทศเท่านั้น
- รายละเอียดเพิ่มเติมได้ที่ <<http://www.pandora.com/legal>>
- เนื่องจาก Pandora เป็นบริการบุคคลที่สาม ข้อมูลจำเพาะอาจมีการเปลี่ยนแปลงโดยไม่แจ้งให้ทราบล่วงหน้า ทั้งนี้ความเข้ากันได้อาจบกพร่อง หรืออาจไม่มีบางบริการหรือบริการทั้งหมด
- บางฟังก์ชันของ Pandora ไม่สามารถทำงานจากเครื่องนี้
- สำหรับปัญหาในการใช้แอปพลิเคชัน โปรดติดต่อ Pandora ที่ pandora-support@pandora.com

เกี่ยวกับ Spotify

- แอปพลิเคชัน Spotify รองรับ:
 - iPhone 4S, 5, 5S, 5C, 6, 6 Plus, 6S, 6S Plus, SE, 7, 7 Plus (iOS 8 หรือใหม่กว่า)
 - iPod touch (5th และ 6th generation)
 - Android OS 4.0.3 หรือใหม่กว่า
- เนื่องจาก Spotify เป็นบริการบุคคลที่สาม ดังนั้นข้อมูลจำเพาะอาจมีการเปลี่ยนแปลงโดยไม่แจ้งให้ทราบล่วงหน้า ทั้งนี้ความเข้ากันได้อาจบกพร่อง หรืออาจไม่มีบางบริการหรือบริการทั้งหมด
- บางฟังก์ชันของ Spotify ไม่สามารถทำงานจากเครื่องนี้
- สำหรับปัญหาในการใช้แอปพลิเคชัน โปรดติดต่อ Spotify ที่ <www.spotify.com>

เกี่ยวกับ Bluetooth

- อุปกรณ์ Bluetooth บางส่วนอาจไม่สามารถเชื่อมต่อกับเครื่องนี้ได้ ขึ้นอยู่กับรุ่น Bluetooth ของอุปกรณ์
- เครื่องนี้อาจไม่สามารถทำงานร่วมกับอุปกรณ์ Bluetooth บางส่วนได้
- ลักษณะของสัญญาณอาจแตกต่างกันไป ขึ้นอยู่กับสภาพแวดล้อม

เปลี่ยนข้อมูลที่แสดง

แต่ละครั้งที่คุณกด **☰-MENU** ข้อมูลหน้าจอจะเปลี่ยน

- หากไม่มีข้อมูลหรือไม่ได้รับทีกไว้ จะปรากฏ “NO TEXT”, “NO NAME” หรือข้อมูลอื่น (เช่น ชื่อสถานี) จะปรากฏขึ้น ไม่เช่นนั้นจะแสดงหล่งว่างเปล่า

ชื่อแหล่งข้อมูล	ข้อมูลบนหน้าจอ
FM/AM/SW1.SW2	ความถี่ (วันที่/นาฬิกา)*1 ➔ ความถี่ (วันที่) พร้อมการชิงส์เพลง*2 ➔ (กลับไปไปที่จุดเริ่มต้น)
	(สำหรับสถานีระบบข้อมูลวิทยุ FM เท่านั้น) ชื่อสถานี (PS)/ประเภทโปรแกรม (PTY) (วันที่/นาฬิกา)*1 ➔ ชื่อความถี่เกี่ยวกับ วิทยุไอ (วันที่/นาฬิกา)*1 ➔ ชื่อความถี่เกี่ยวกับวิทยุไอ+ (ชื่อความถี่เกี่ยวกับวิทยุไอ+) ➔ ชื่อเพลง (ศิลปิน) ➔ ชื่อเพลง (วันที่/นาฬิกา)*1 ➔ ความถี่ (วันที่/นาฬิกา)*1 ➔ ชื่อสถานี (PS)/ประเภทโปรแกรม (PTY) (วันที่) พร้อมการชิงส์เพลง*2 ➔ (กลับไปไปที่จุดเริ่มต้น)
CD หรือ USB	(สำหรับ CD-DA) (มีเฉพาะ KW-R930BT เท่านั้น) ชื่อแทร็ก (ศิลปิน) ➔ ชื่อแทร็ก (ชื่อแผ่นดิสก์) ➔ ชื่อแทร็ก (วันที่/นาฬิกา)*1 ➔ เวลาการเล่น (วันที่/นาฬิกา)*1 ➔ ชื่อแทร็ก (ศิลปิน) พร้อมการชิงส์เพลง*2 ➔ (กลับไปไปที่จุดเริ่มต้น)
	(สำหรับไฟล์ MP3/WMA/AAC/WAV/FLAC) ชื่อเพลง (ศิลปิน) ➔ ชื่อเพลง (ชื่ออัลบั้ม) ➔ ชื่อเพลง (วันที่/นาฬิกา)*1 ➔ ชื่อไฟล์ (ชื่อโฟลเดอร์) ➔ ชื่อไฟล์ (วันที่/นาฬิกา)*1 ➔ เวลาการเล่น (วันที่/นาฬิกา)*1 ➔ ชื่อเพลง (ศิลปิน) พร้อมการชิงส์เพลง*2 ➔ (กลับไปไปที่จุดเริ่มต้น)

*1, *2: (➔ 29)

ชื่อแหล่งข้อมูล	ข้อมูลบนหน้าจอ
iPod USB/iPod BT หรือ ANDROID	หากเลือก [HEAD MODE]/[AUTO MODE] (⇒ 9): ชื่อเพลง (ศิลปิน) ⇒ ชื่อเพลง (ชื่ออัลบั้ม) ⇒ ชื่อเพลง (วันที่/นาฬิกา)*1 ⇒ เวลาการเล่น (วันที่/นาฬิกา)*1 ⇒ ชื่อเพลง (ศิลปิน) พร้อมการซิงค์เพลง*2 ⇒ (กลับไปที่จุดเริ่มต้น)
PANDORA/ PANDORA BT	ชื่อสถานี (วันที่/นาฬิกา)*1 ⇒ รายการที่แชร์/วิทยุ (วันที่/นาฬิกา)*1 ⇒ ชื่อเพลง (ศิลปิน) ⇒ ชื่อเพลง (ชื่ออัลบั้ม) ⇒ ชื่อเพลง (วันที่/นาฬิกา)*1 ⇒ เวลาการเล่น (วันที่/นาฬิกา)*1 ⇒ ชื่อสถานี (วันที่) พร้อมการซิงค์เพลง*2 ⇒ (กลับไปที่จุดเริ่มต้น)
SPOTIFY/SPOTIFY BT	ชื่อบริบท (วันที่/นาฬิกา)*1 ⇒ ชื่อเพลง (ศิลปิน) ⇒ ชื่อเพลง (ชื่ออัลบั้ม) ⇒ ชื่อเพลง (วันที่/นาฬิกา)*1 ⇒ เวลาการเล่น (วันที่/นาฬิกา)*1 ⇒ ชื่อบริบท (วันที่) พร้อมการซิงค์เพลง*2 ⇒ (กลับไปที่จุดเริ่มต้น)
BT AUDIO	ชื่อเพลง (ศิลปิน) ⇒ ชื่อเพลง (ชื่ออัลบั้ม) ⇒ ชื่อเพลง (วันที่/นาฬิกา)*1 ⇒ เวลาการเล่น (วันที่/นาฬิกา)*1 ⇒ ชื่อเพลง (ศิลปิน) พร้อมการซิงค์เพลง*2 ⇒ (กลับไปที่จุดเริ่มต้น)
AUX	AUX (วันที่/นาฬิกา)*1 ⇒ AUX (วันที่) พร้อมการซิงค์เพลง*2 ⇒ (กลับไปที่จุดเริ่มต้น)

*1 ประจุไฟแบตเตอรี่และความแรงสัญญาณของอุปกรณ์ Bluetooth จะปรากฏขึ้นหากคีย์ค่า [BATT/SIGNAL] เป็น [AUTO] (⇒ 14)

*2 สีของไฟส่องสว่างปุ่มจะปรับและซิงค์ให้เข้ากับคนตรี

การแก้ไขปัญหาเบื้องต้น

อาการ	วิธีการแก้ไข	
ทั่วไป	ไม่ได้ยินเสียง	<ul style="list-style-type: none"> ปรับเสียงให้อยู่ในระดับที่พอเหมาะ ตรวจสอบเช็ควงไฟและการต่อสาย
	ข้อความ “MISWIRING CHECK WIRING THEN PWR ON” ปรากฏขึ้น	ปิดเครื่อง ตรวจสอบให้แน่ใจว่าขั้วต่อของสายลำโพงมีการหุ้มไว้อย่างถูกต้อง เปิดเครื่องอีกครั้ง
	ข้อความ “PROTECTING SEND SERVICE” ปรากฏขึ้น	ส่งเครื่องไปยังศูนย์บริการที่ใกล้ที่สุด
วิทยุ	ไม่สามารถเลือกแหล่งสัญญาณ	ตรวจสอบการตั้งค่า [SOURCE SELECT] (⇒ 4)
	รับสัญญาณวิทยุไม่ได้	ต่อสายอากาศให้แน่น
	มีเสียงแทรกขณะฟังวิทยุ	ตรวจสอบว่าไม่มีสิ่งกีดขวางของใส่แผ่นเมื่อดูหน้า
CD/USB/iPod	ไม่สามารถนำแผ่นดิสก์ออก	กด ▲ ค้างไว้เพื่อบังคับให้แผ่นดิสก์ออกมา ระวังอย่าให้แผ่นดิสก์ตกลงเมื่อดูหน้าออกมาก
	ข้อความ “IN DISC” ปรากฏขึ้น	ตรวจสอบให้แน่ใจว่าไม่มีสิ่งกีดขวางของใส่แผ่นเมื่อดูหน้า แผ่นดิสก์ออก
	ข้อความ “PLEASE EJECT” ปรากฏขึ้น	กด ▲ แล้วใส่แผ่นดิสก์ให้ถูกต้อง
	ลำดับการเล่นไม่เป็นไปตามที่ต้องการ	ลำดับการเล่นจะถูกกำหนดตามชื่อไฟล์ (USB) หรือลำดับการบันทึกไฟล์ (แผ่นดิสก์)
	เวลาที่เล่นเพลงผ่านไปไม่ถูกต้อง	นี่จะขึ้นอยู่กับขั้นตอนการบันทึกก่อนหน้าที่ถูกตั้ง
	ข้อความ “NOT SUPPORT” ปรากฏและข้ามแทร็ค	ตรวจสอบว่าแทร็คเป็นรูปแบบที่สามารถเล่นได้หรือไม่ (⇒ 27)
ข้อความ “READING” กะพริบ	<ul style="list-style-type: none"> อย่าใช้ดีดคันขึ้นและโฟลเดอร์มากเกินไป ใส่แผ่นดิสก์หรือต่ออุปกรณ์ USB อีกครั้ง 	
ข้อความ “UNSUPPORTED DEVICE” ปรากฏขึ้น	<ul style="list-style-type: none"> ตรวจสอบว่าอุปกรณ์ที่เชื่อมต่อรองรับกับอุปกรณ์นี้หรือไม่ และระบบไฟล์เป็นฟอร์แมตที่รองรับหรือไม่ (⇒ 27) ต่ออุปกรณ์ใหม่อีกครั้ง 	

การแก้ไขปัญหาเบื้องต้น

อาการ	วิธีการแก้ไข
ข้อความ “UNRESPONSIVE DEVICE” ปรากฏขึ้น	อุปกรณ์จะต้องไม่ทำงานผิดพลาด จากนั้นต่ออุปกรณ์กลับเข้าไปใหม่
ข้อความ “USB HUB IS NOT SUPPORTED” ปรากฏขึ้น	อุปกรณ์ไม่รองรับอุปกรณ์ USB ที่เชื่อมต่อผ่านฮับ USB
ข้อความ “CANNOT PLAY” ปรากฏขึ้น	เชื่อมต่ออุปกรณ์ USB ที่มีไฟล์เสียงที่เล่นได้
<ul style="list-style-type: none"> แหล่งสัญญาณจะไม่เปลี่ยนเป็น “USB” ขณะเชื่อมต่ออุปกรณ์ USB ในขณะที่รับฟังสัญญาณเสียงจากแหล่งสัญญาณอื่น ข้อความ “USB ERROR” ปรากฏขึ้น 	พอร์ต USB ใช้กำลังไฟมากกว่าขีดความสามารถที่ออกแบบไว้ เปิดการทำงานและถอดปลั๊กอุปกรณ์ USB จากนั้นเปิดการทำงานและต่ออุปกรณ์ USB เข้าไปใหม่ หากไม่สามารถแก้ปัญหาได้ ให้ปิดการทำงานและเปิดใหม่ (หรือรีเซ็ตเครื่อง) ก่อนเปลี่ยนเป็นอุปกรณ์ USB อื่น
เปิด iPod/iPhone ไม่ได้หรือไม่ทำงาน	<ul style="list-style-type: none"> ตรวจสอบการเชื่อมต่อระหว่างเครื่องเล่นนี้กับ iPod/iPhone ปลดสายและรีเซ็ต iPod/iPhone แบบฮาร์ดรีเซ็ต
“LOADING” ปรากฏเมื่อคุณเข้าสู่โหมดค้นหาโดยการกด 	เครื่องนี้ยังคงเตรียมรายการเพลงของ iPod/iPhone อาจใช้เวลาในการโหลด ลองใหม่ในภายหลัง
แสดงตัวอักษรไม่ถูกต้อง	<ul style="list-style-type: none"> เครื่องเล่นนี้จะแสดงเฉพาะตัวอักษรพิมพ์ใหญ่ ตัวเล็ก และเครื่องหมายเพียงบางตัวเท่านั้น ขึ้นกับภาษาหน้าจอกที่คุณเลือก (➔ 5) อักษรบางตัวอาจปรากฏไม่ถูกต้อง
<ul style="list-style-type: none"> ไม่ได้ยินเสียงระหว่างเล่น สัญญาณเสียงออกจากอุปกรณ์ Android เท่านั้น 	<ul style="list-style-type: none"> เชื่อมต่อกับอุปกรณ์ Android อีกครั้ง หากอยู่ใน [AUDIO MODE] เปิดแอปพลิเคชันเล่นสื่อบนอุปกรณ์ Android และเริ่มเล่นเพลง หากอยู่ใน [AUDIO MODE] เปิดแอปพลิเคชันเล่นสื่อปัจจุบันอีกครั้งหรือใช้แอปพลิเคชันอื่นสำหรับเล่นสื่อ เปิดอุปกรณ์ Android ใหม่ หากวิธีนี้ไม่สามารถแก้ปัญหาได้ แสดงว่าอุปกรณ์ Android ที่เชื่อมต่อไม่สามารถเชื่อมโยงสัญญาณเสียงเข้ากับเครื่องได้ (➔ 28)

อาการ	วิธีการแก้ไข
ไม่สามารถเล่นได้ใน [AUTO MODE]	<ul style="list-style-type: none"> ให้แน่ใจว่ามี JVC MUSIC PLAY APP ติดตั้งบนอุปกรณ์ Android (➔ 8) เชื่อมต่ออุปกรณ์ Android ใหม่และเลือกโหมดควบคุมที่เหมาะสม (➔ 9) หากวิธีนี้ไม่สามารถแก้ปัญหาได้ แสดงว่าอุปกรณ์ Android ที่เชื่อมต่อไม่รองรับ [AUTO MODE] (➔ 28)
ข้อความ “NO DEVICE” หรือ “READING” กะพริบ	<ul style="list-style-type: none"> ปิดตัวเลือกของผู้พัฒนาบนอุปกรณ์ Android เชื่อมต่อกับอุปกรณ์ Android อีกครั้ง หากวิธีนี้ไม่สามารถแก้ปัญหาได้ แสดงว่าอุปกรณ์ Android ที่เชื่อมต่อไม่รองรับ [AUTO MODE] (➔ 28)
เล่นเป็นช่วงๆ หรือข้ามเสียง	ปิดโหมดประหยัดพลังงานบนอุปกรณ์ Android
“CANNOT PLAY”	<ul style="list-style-type: none"> ให้แน่ใจว่าอุปกรณ์ Android มีไฟล์เสียง เชื่อมต่อกับอุปกรณ์ Android อีกครั้ง เปิดอุปกรณ์ Android ใหม่
“ADD ERROR”	การสร้างสถานีใหม่ไม่สำเร็จ
“CHK DEVICE”	ตรวจสอบแอปพลิเคชัน Pandora บนอุปกรณ์ของคุณ
“NO SKIPS”	การข้ามถึงขีดจำกัดแล้ว
“NO STATIONS”	ไม่พบสถานีใด
“STATION LMT”	จำนวนของสถานีที่ลงทะเบียนถึงขีดจำกัดแล้ว ลองใหม่หลังจากลบสถานีที่ไม่จำเป็นจากอุปกรณ์ของคุณ
“UPGRADE APP”	ตรวจสอบให้แน่ใจว่าคุณได้ติดตั้งเวอร์ชันล่าสุดของแอปพลิเคชัน Pandora บนอุปกรณ์ของคุณ
“CONNECT ERR”	การสื่อสารไม่เสถียร

การแก้ไขปัญหาเบื้องต้น

อาการ	วิธีการแก้ไข
Pandora	"RATING ERR" การลงทะเบียนสำหรับเดือนขึ้น/เดือนลงผิดพลาดเนื่องจากการเชื่อมต่อเครือข่ายไม่เพียงพอ
	"THUMBS N/A" ไม่อนุญาตให้ลงทะเบียนสำหรับเดือนขึ้น/เดือนลง
	"LICENSE ERR" คุณลองเข้าถึงจากประเทศที่ไม่สามารถจัดส่ง Pandora ได้
Spotify	"DISCONNECTED" ตัดการเชื่อมต่อ USB จากคอนโซล กรุณาตรวจสอบว่าอุปกรณ์เชื่อมต่อถูกต้องกับ USB
	"CONNECTING" <ul style="list-style-type: none"> เชื่อมต่อผ่านช่องสัญญาณ USB ขาเข้า: อุปกรณ์กำลังเชื่อมต่อกับคอนโซล กรุณารอสักครู่ เชื่อมต่อผ่าน Bluetooth: Bluetooth ตัดการเชื่อมต่อ กรุณาตรวจสอบการเชื่อมต่อ Bluetooth และดูให้แน่ใจว่าอุปกรณ์และเครื่องเข้าคู่ไว้แล้วและเชื่อมต่ออยู่
	"CHECK APP" แอปพลิเคชัน Spotify ไม่ได้เชื่อมต่ออย่างถูกต้องหรือผู้ใช้ไม่ได้ล็อกอิน บิตแอปพลิเคชัน Spotify จากนั้นล็อกอินไปยังบัญชี Spotify ของคุณ
Bluetooth®	ไม่พบอุปกรณ์ Bluetooth <ul style="list-style-type: none"> ค้นหาจากอุปกรณ์ Bluetooth อื่นๆ ตั้งค่าเครื่องใหม่ (➔ 3)
	จับคู่ไม่สำเร็จ <ul style="list-style-type: none"> ตรวจสอบให้แน่ใจว่าคุณได้ป้อนรหัส PIN เดียวกันสำหรับทั้งเครื่องและอุปกรณ์ Bluetooth ลบข้อมูลการจับคู่จากเครื่องและอุปกรณ์ Bluetooth จากนั้นดำเนินการจับคู่อีกครั้ง (➔ 12)
	มีเสียงก้องหรือเสียงรบกวน <ul style="list-style-type: none"> ปรับตำแหน่งของไมโครโฟน (➔ 12) ตรวจสอบการตั้งค่า [ECHO CANCEL] (➔ 14)
	คุณภาพเสียงของโทรศัพท์ไม่ดี <ul style="list-style-type: none"> ลดระยะห่างระหว่างเครื่องและอุปกรณ์ Bluetooth เลื่อนรถไปยังตำแหน่งที่สามารถรับสัญญาณได้ดีขึ้น

อาการ	วิธีการแก้ไข
เสียงขาดๆ หายๆ หรือข้ามไประหว่างการเล่นเครื่องเสียง Bluetooth	<ul style="list-style-type: none"> ลดระยะห่างระหว่างเครื่องและเครื่องเล่นเสียง Bluetooth ปิดและเปิดเครื่อง จากนั้นลองเชื่อมต่ออีกครั้ง อุปกรณ์ Bluetooth อื่นๆ อาจกำลังพยายามเชื่อมต่อกับเครื่องอยู่
ไม่สามารถควบคุมเครื่องเล่นเสียง Bluetooth ที่เชื่อมต่ออยู่	<ul style="list-style-type: none"> ตรวจสอบว่าเครื่องเล่นเสียง Bluetooth ที่เชื่อมต่ออยู่สนับสนุน Audio/Video Remote Control Profile (AVRCP) หรือไม่ (โปรดดูที่คำแนะนำสำหรับเครื่องเล่นเสียงของคุณ) ยกเลิกการเชื่อมต่อและเชื่อมต่อเครื่องเล่น Bluetooth อื่นๆ
"PLEASE WAIT"	เครื่องกำลังเตรียมการใช้ฟังก์ชัน Bluetooth หากข้อความไม่ปรากฏขึ้น ให้ปิดและเปิดเครื่องใหม่ จากนั้นเชื่อมต่ออุปกรณ์อีกครั้ง
"NOT SUPPORT"	โทรศัพท์ที่เชื่อมต่ออยู่ไม่สนับสนุนคุณสมบัติของระบบการจดจำเสียง
"ERROR"	ลองดำเนินการอีกครั้ง หาก "ERROR" ปรากฏขึ้นอีกครั้ง ให้ตรวจสอบว่าอุปกรณ์สนับสนุนฟังก์ชันที่คุณพยายามใช้หรือไม่
"H/W ERROR"	รีเซ็ตเครื่อง และลองดำเนินการอีกครั้ง หาก "H/W ERROR" ยังคงปรากฏอยู่ ให้ปรึกษาศูนย์บริการที่อยู่ใกล้บ้านคุณที่สุด
"SWITCHING NG"	โทรศัพท์ที่เชื่อมต่ออาจไม่รองรับระบบสลับการใช้งานโทรศัพท์

หากคุณพบปัญหาใดๆ รีเซ็ตเครื่อง (➔ 3)

ข้อมูลจำเพาะ

Tuner	FM	ช่วงความถี่	87.5 MHz — 108.0 MHz (ขั้นละ 50 kHz)
		ความไวใช้งาน (S/N = 26 dB)	8.2 dBf (0.71 μ V/75 Ω)
		ความไวในการจับ (DIN S/N = 46 dB)	17.2 dBf (2.0 μ V/75 Ω)
		การตอบสนองคลื่นความถี่ (± 3 dB)	30 Hz — 15 kHz
		อัตราส่วนของสัญญาณต่อเสียงรบกวน (MONO)	64 dB
		การแยกเสียงสเตอริโอ (1 kHz)	40 dB
	AM	ช่วงความถี่	แบนด์ 1 (AM): 531 kHz — 1 602 kHz (ขั้นละ 9 kHz) แบนด์ 2 (SW1): 2 940 kHz — 7 735 kHz (ขั้นละ 5 kHz) แบนด์ 3 (SW2): 9 500 kHz — 10 135 kHz/ 11 580 kHz — 18 135 kHz (ขั้นละ 5 kHz)
		ความไวใช้งาน (S/N = 20 dB)	AM: 29 dB μ (28.2 μ V) SW: 30 dB μ (32 μ V)

เครื่องเล่น CD (สำหรับ KW-R930BT)	เดเซอร์โคไดค	GaAlAs
	ฟิลเตอร์ดิจิทัล (D/A)	8 ครั้งเหนือการสุ่มข้อมูล
	ความเร็วในการหมุน	500 รอบต่อนาที — 200 รอบต่อนาที (CLV)
	ความแปรปรวนและความสั้นสะท้อนของเสียง	ต่ำกว่าขีดจำกัดที่วัดค่าได้
	การตอบสนองคลื่นความถี่ (± 1 dB)	20 Hz — 20 kHz
	การบิดเบือนทางฮาร์โมนิกรวม (1 kHz)	0.01 %
	อัตราส่วนของสัญญาณต่อเสียงรบกวน (1 kHz)	105 dB
	ช่วงไดนามิก	90 dB
	การแยกช่อง	85 dB
	ถอดรหัส MP3	สอดคล้องกับมาตรฐาน MPEG-1/2 Audio Layer-3
ถอดรหัส WMA	สอดคล้องกับมาตรฐาน Windows Media Audio	
ถอดรหัส AAC	ไฟล์ AAC-LC “.aac”	

USB	มาตรฐาน USB	USB 1.1, USB 2.0 (ความเร็วสูง)
	อุปกรณ์ที่ใช้งานได้	ประเภทการจัดเก็บข้อมูลความจุสูง (Mass storage class)
	ระบบไฟล์	FAT12/16/32
	กระแสไฟสูงสุดของแหล่งจ่ายไฟ	DC 5 V $\overline{\text{---}}$ 1.5 A
	ตัวแปลงสัญญาณแบบพีดีเคอร์คิเจอร์ (D/A)	24 บิต
	การตอบสนองคลื่นความถี่ (± 1 dB)	20 Hz — 20 kHz
	อัตราส่วนของสัญญาณต่อเสียงรบกวน (1 kHz)	105 dB
	ช่วงไดนามิก	90 dB
	การแยกช่อง	85 dB
	ถอดรหัส MP3	สอดคล้องกับมาตรฐาน MPEG-1/2 Audio Layer-3
ถอดรหัส WMA	สอดคล้องกับมาตรฐาน Windows Media Audio	
ถอดรหัส AAC	ไฟล์ AAC-LC “.aac”, “.m4a”	
ถอดรหัส WAV	PCM เชิงเส้น	
ถอดรหัส FLAC	ไฟล์ FLAC, สูงสุด 24 บิต/96 kHz	

Bluetooth	รุ่น	Bluetooth 3.0
	ช่วงความถี่	2.402 GHz — 2.480 GHz
	กำลังเอาต์พุต	+4 dBm (สูงสุด), 0 dBm (AVE) Power Class 2
	ช่วงสัญญาณการสื่อสารสูงสุด	เส้นทางสื่อสารยกเว้นวัตถุประมาณ 10 เมตร (32.8 ft)
	การจับคู่	SSP (Secure Simple Pairing)
	โปรไฟล์	HFP1.6 (Hands-Free Profile) A2DP (Advanced Audio Distribution Profile) AVRCP1.5 (Audio/Video Remote Control Profile) PBAP (Phonebook Access Profile) SPP (Serial Port Profile)

ข้อมูลจำเพาะ

ของเสริม	การตอบสนองคลื่นความถี่ (± 3 dB)	20 Hz — 20 kHz
	แรงดันไฟฟ้าอินพุตสูงสุด	1 000 mV
	อิมพีแดนซ์ของอินพุต	30 k Ω
เสียง	กำลังเอาต์พุตสูงสุด	50 W \times 4 หรือ 50 W \times 2 + 50 W \times 1 (ซันวูฟเฟอ์ = 4 Ω)
	กำลังเต็มแบนด์วิดท์ (ที่น้อยกว่า 1 % THD)	22 W \times 4
	อิมพีแดนซ์ของลำโพง	4 Ω — 8 Ω
	ระดับของพรีเอมป์/โพลด์	KW-R930BT: CD/USB: โพลด์ 4 000 mV/10 k Ω KW-X830BT: USB: โพลด์ 2 500 mV/10 k Ω
	อิมพีแดนซ์ของพรีเอมป์	$\leq 600 \Omega$
ทั่วไป	แรงดันใช้งาน (อยู่ระหว่าง 10.5 V — 16 V)	14.4 V
	ความสิ้นเปลืองกระแสสูงสุด	10 A
	ช่วงอุณหภูมิการทำงาน	-10°C — +60°C
	ขนาดติดตั้ง (กว้าง \times สูง \times ลึก)	178 มม. \times 100 มม. \times 158 มม.
	น้ำหนักสุทธิ (รวมทั้งกรอบ)	KW-R930BT: 1.3 กก KW-X830BT: 0.9 กก

เปลี่ยนแปลงได้โดยไม่ต้องแจ้งให้ทราบล่วงหน้า

การติดตั้ง/เชื่อมต่อ

▲ คำเตือน

- เครื่องเล่นสามารถใช้ร่วมกับแหล่งจ่ายไฟ DC 12 V และต้องรารวับลมเท่านั้น
- ปลดขั้วลบของแบตเตอรี่ออกก่อนการเดินสายและติดตั้ง
- อย่าเชื่อมต่อสายเบตเตอรี่ (สีเหลือง) และสายจอร์เบต (สีแดง) เข้ากับโครงรถ หรือสายกราวด์ (สีดำ) เพื่อป้องกันการลัดวงจร
- เพื่อป้องกันการลัดวงจร
 - ห้ามจนวนสายที่ไม่ได้เชื่อมต่อด้วยเทปไวโอลิน
 - ตรวจสอบให้แน่ใจว่าติดตั้งเครื่องกับโครงรถก่อนการติดตั้ง
 - ชดเชยสายต่อด้วยที่รัดสาย และปิดทับด้วยเทปไวโอลินรอบ ๆ สายที่สัมผัสกับชิ้นส่วนโลหะเพื่อป้องกันสาย

▲ ข้อควรระวัง

- เพื่อความปลอดภัยสูงสุด ควรให้ผู้เชี่ยวชาญเป็นผู้ติดตั้งและเดินสายไฟ ปรึกษาตัวแทนจำหน่ายระบบเครื่องเสียงในรถยนต์
- ติดตั้งเครื่องนี้ในแผงหน้าปัดของรถยนต์ อย่าสัมผัสกับส่วนที่เป็นโลหะของเครื่องเล่นในระหว่างการใช้งาน และหลังจากที่ปิดเครื่องได้ไม่นาน ชิ้นส่วนโลหะอย่างเช่นแผ่นระบายความร้อนและตัวเครื่อง อาจร้อนจัด
- ห้ามเชื่อมต่อ \ominus สายของลำโพงกับตัวถังรถหรือสายกราวด์ (สีดำ) หรือเชื่อมต่อขนานกัน
- เชื่อมต่อลำโพงที่มีกำลังขับสูงสุดมากกว่า 50 W หากกำลังขับสูงสุดของลำโพงต่ำกว่า 50 W ให้เปลี่ยนแปลงการตั้งค่า [AMP GAIN] เพื่อป้องกันไม่ให้ลำโพงเสียหาย (\rightarrow 21)
- ติดตั้งเครื่องด้วยมุมที่น้อยกว่า 30°
- หากชุดสายไฟภายในรถยนต์ของคุณไม่มีขั้วจอร์เบต ให้ต่อสายจอร์เบต (สีแดง) เข้ากับขั้วในกล่องฟิวส์ของรถยนต์ซึ่งมีแหล่งจ่ายไฟ DC 12 V และมีการเปิดและปิดการใช้งานจากสวิตช์กุญแจ
- เก็บสายทั้งหมดให้ห่างจากชิ้นส่วนโลหะที่อยู่กระจัดกระจาย
- หลังจากติดตั้งเครื่องแล้ว ให้ตรวจสอบว่าไฟเบรก ไฟกะพริบ ที่ปีدن้าฝน ฯลฯ ในรถยนต์ทำงานอย่างเหมาะสม
- หากฟิวส์ขาด ก่อนอื่นตรวจสอบว่าสายไฟไม่ได้สัมผัสเข้ากับโครงรถ จากนั้นให้เปลี่ยนฟิวส์เก่าด้วยฟิวส์ใหม่ที่มีกำลังไฟเท่ากัน

การติดตั้ง/เชื่อมต่อ

รายชื่อชิ้นส่วนสำหรับการติดตั้ง

(A) ตรีมเพลท

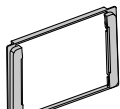

(×1)

(B) ชุดสายไฟ

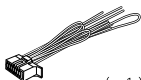

(×1)

(C) ตะปูวางหัวแบน
(M5 × 8 มม.)



(×8)

(D) สกรูหัวกลม
(M5 × 8 มม.)



(×8)

ขั้นตอนพื้นฐาน

- 1 ถอดกุญแจออกจากสวิตช์จุดระเบิด จากนั้นปลดขั้วต่อ ⊖ ของแบตเตอรี่ออก
- 2 ต่อสายไฟให้ถูกต้อง
ดูการเชื่อมต่อสายไฟ (→ 35)
- 3 ติดตั้งเครื่องในรถของคุณ
ดูการติดตั้งเครื่อง (การยึดเข้ากับช่องหน้าปัด)
- 4 เชื่อมต่อขั้ว ⊖ ของแบตเตอรี่
- 5 กด **SOURCE** เพื่อเปิดเครื่อง
- 6 ตั้งค่าเครื่องใหม่ (→ 3)

การติดตั้งเครื่อง (การยึดเข้ากับช่องหน้าปัด)

ติดตั้งขั้วของรถโดยใช้สกรูที่ให้มา (C) หรือ (D) รัดแต่ละรุ่นมีช่องใส่สกรูที่แตกต่างกัน จากนั้น ติดตั้งตรีมเพลทที่ให้มา (A)

จัดการเดินสายไฟที่จำเป็น (→ 35)

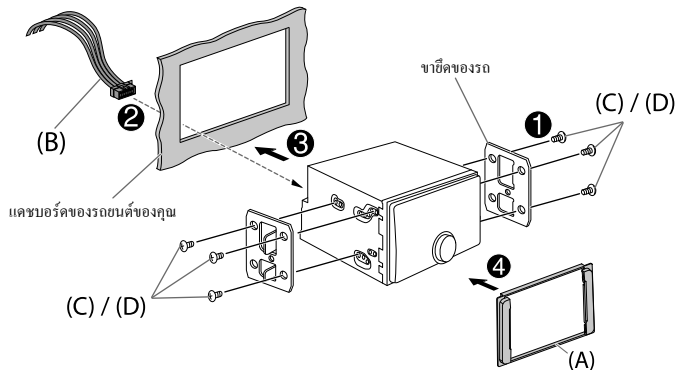

การติดตั้งในรถยนต์ Toyota

ติดตั้งขั้วของรถโดยใช้สกรูที่ให้มา (C) หรือ (D)
ใช้ช่องสำหรับการติดตั้ง (X) หรือ (Y) ที่ยึดกับขั้วของรถ



⚠ ใช้สกรูที่ระบุเท่านั้น การใช้สกรูผิดอาจทำให้เครื่องเสียหาย

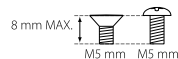

การเชื่อมต่อสายไฟ

ข้อมูลสำคัญ

แนะนำให้ติดตั้งเครื่องด้วยชุดสายไฟเฉพาะที่กำหนดซึ่งมีจำหน่ายสำหรับรถยนต์ของคุณและให้ผู้เชี่ยวชาญเป็นผู้ดำเนินการเพื่อความปลอดภัยของคุณ บริการตัวแทนจำหน่ายระบบเครื่องเสียงในรถยนต์ของคุณ

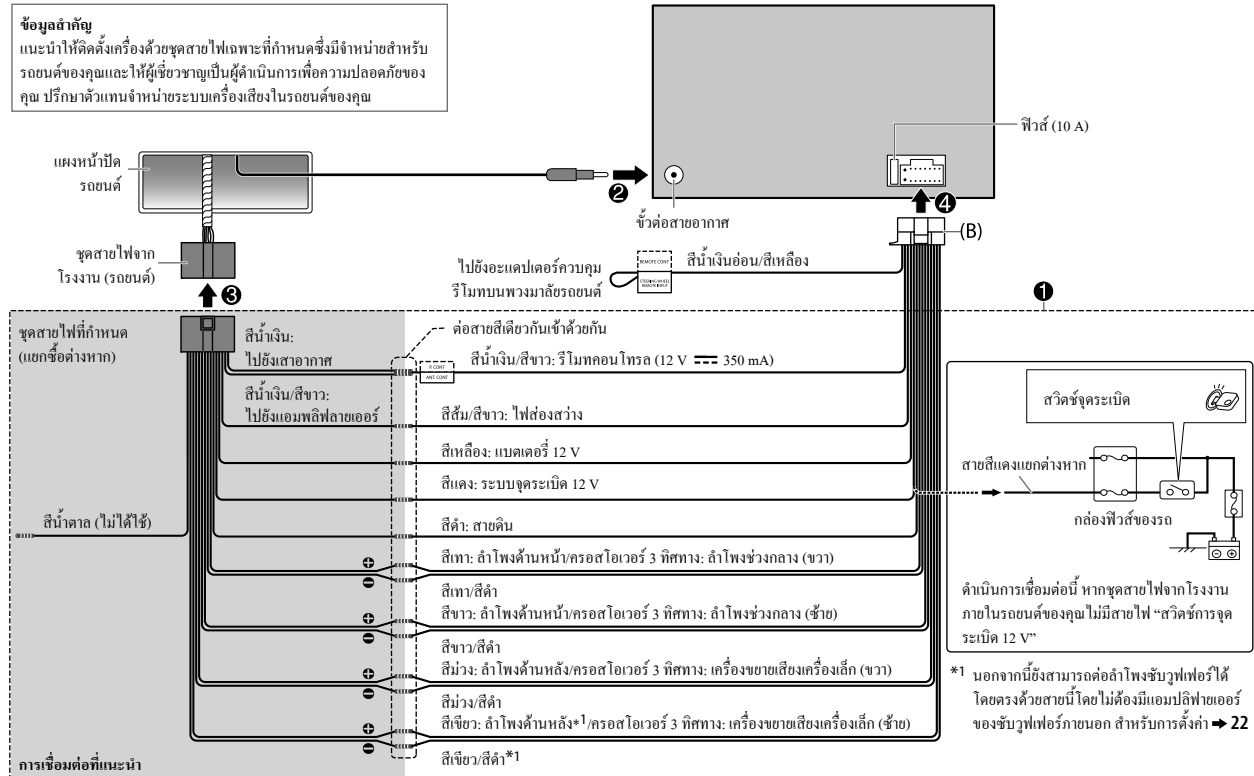

การเชื่อมต่อที่แนะนำ

กำลังเชื่อมต่อส่วนประกอบต่อพ่วง

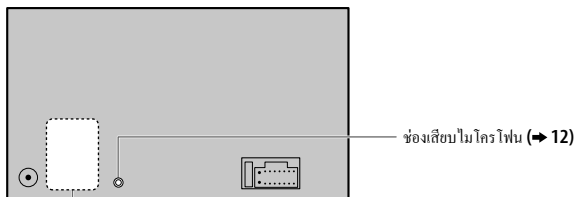

กำลังเชื่อมต่อแอมพลิฟายเออร์ต่อพ่วงผ่านขั้วสัญญาณขาออก

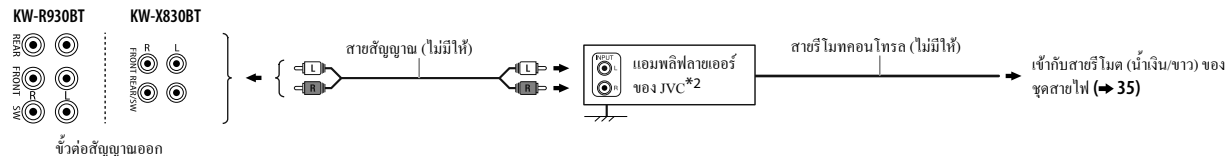

ขั้วต่อสัญญาณออก	ลำโพงอโเวอร์ 2 ทิศทาง	ลำโพงอโเวอร์ 3 ทิศทาง
REAR	: สัญญาณออกด้านหลัง	สัญญาณออกของเครื่องขยายเสียง
FRONT	: สัญญาณเสียงออกด้านหน้า	เครื่องเล็ก
SW	: ซับวูฟเฟอร์	สัญญาณออกช่วงกลาง
		สัญญาณออกของลำโพงเสียงหุ้ม
FRONT	: สัญญาณเสียงออกด้านหน้า	สัญญาณออกช่วงกลาง
REAR/SW	: สัญญาณเสียงออกด้านหลัง/ซับวูฟเฟอร์	สัญญาณออกของลำโพงเสียงหุ้ม

*2 ต่อสายดินของแอมพลิฟายเออร์เข้ากับโครงรถให้แน่นเพื่อหลีกเลี่ยงเครื่องชำรุด

libFLAC

Copyright (C) 2000-2009 Josh Coalson

Copyright (C) 2011-2013 Xiph.Org Foundation

Redistribution and use in source and binary forms, with or without modification, are permitted provided that the following conditions are met:

- Redistributions of source code must retain the above copyright notice, this list of conditions and the following disclaimer.
- Redistributions in binary form must reproduce the above copyright notice, this list of conditions and the following disclaimer in the documentation and/or other materials provided with the distribution.
- Neither the name of the Xiph.org Foundation nor the names of its contributors may be used to endorse or promote products derived from this software without specific prior written permission.

THIS SOFTWARE IS PROVIDED BY THE COPYRIGHT HOLDERS AND CONTRIBUTORS "AS IS" AND ANY EXPRESS OR IMPLIED WARRANTIES, INCLUDING, BUT NOT LIMITED TO, THE IMPLIED WARRANTIES OF MERCHANTABILITY AND FITNESS FOR A PARTICULAR PURPOSE ARE DISCLAIMED. IN NO EVENT SHALL THE FOUNDATION OR CONTRIBUTORS BE LIABLE FOR ANY DIRECT, INDIRECT, INCIDENTAL, SPECIAL, EXEMPLARY, OR CONSEQUENTIAL DAMAGES (INCLUDING, BUT NOT LIMITED TO, PROCUREMENT OF SUBSTITUTE GOODS OR SERVICES; LOSS OF USE, DATA, OR PROFITS; OR BUSINESS INTERRUPTION) HOWEVER CAUSED AND ON ANY THEORY OF LIABILITY, WHETHER IN CONTRACT, STRICT LIABILITY, OR TORT (INCLUDING NEGLIGENCE OR OTHERWISE) ARISING IN ANY WAY OUT OF THE USE OF THIS SOFTWARE, EVEN IF ADVISED OF THE POSSIBILITY OF SUCH DAMAGE.

- Microsoft and Windows Media are either registered trademarks or trademarks of Microsoft Corporation in the United States and/or other countries.
- "Made for iPod," and "Made for iPhone" mean that an electronic accessory has been designed to connect specifically to iPod, or iPhone, respectively, and has been certified by the developer to meet Apple performance standards. Apple is not responsible for the operation of this device or its compliance with safety and regulatory standards. Please note that the use of this accessory with iPod or iPhone may affect wireless performance.
- iPhone, iPod, iPod classic, iPod nano, and iPod touch are trademarks of Apple Inc., registered in the U.S. and other countries.
- Lightning is a trademark of Apple Inc.
- Pandora, the Pandora logo, and the Pandora trade dress are trademarks or registered trademarks of Pandora Media, Inc., used with permission.
- SPOTIFY and the Spotify logo are among the registered trademarks of Spotify AB.
- Android is trademark of Google Inc.
- The Bluetooth® word mark and logos are registered trademarks owned by Bluetooth SIG, Inc. and any use of such marks by JVC KENWOOD Corporation is under license. Other trademarks and trade names are those of their respective owners.

KW-R930BT:



The marking of products using lasers

The label is attached to the chassis/case and says that the component uses laser beams that have been classified as Class 1. It means that the unit is utilizing laser beams that are of a weaker class. There is no danger of hazardous radiation outside the unit.

เครื่องหมายของผลิตภัณฑ์ที่ใช้เลเซอร์

ป้ายกำกับที่ติดอยู่บนโครง/ฝาครอบ และระบุว่าอุปกรณ์ใช้ลำแสงเลเซอร์ที่ได้รับการจัดระดับเป็น

Class 1 ซึ่งหมายความว่าอุปกรณ์มีการใช้ลำแสงเลเซอร์ที่อยู่ในระดับปลอดภัย

ไม่มีอันตรายจากรังสีที่เป็นอันตรายที่ภายนอกอุปกรณ์

وضع علامات على المنتجات باستخدام الليزر

هذا الملصق على الشاسيه / الصندوق ويعني أن المكون يستخدم أشعة ليزر مصنفة من الدرجة الأولى. بما يعني أن الوحدة تستعمل أشعة ليزر من درجة ضعيفة. لا يوجد خطر انبعاث إشعاع خطير خارج الوحدة.

علامت گذاری محصولات با استفاده از لیزر

طبق نوشته موجود بر روی برجسب متصل به شاسی ها/ قاب، این قطعه از پرتوهای لیزر درجه ۱ استفاده می کند. به عبارت دیگر، این دستگاه از پرتوهای لیزر ضعیف تر استفاده می کند. در خارج از دستگاه، خطر اشعه های مضر وجود ندارد.

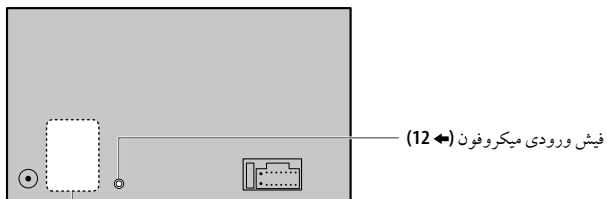

وصل کردن آمپلی فایرهای خارجی به پایانه‌های خروجی

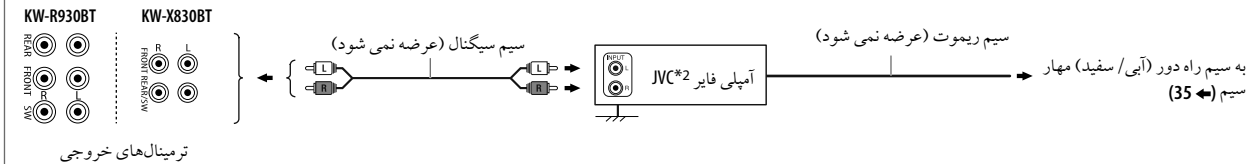

ترمینال‌های خروجی	تنظیم هم‌گذاری 2 طرفه	تنظیم هم‌گذاری 3 طرفه
REAR	: خروجی عقب	خروجی توئیتر
FRONT	: خروجی جلو	خروجی دامنه متوسط
SW	: خروجی ساب‌ووفر	خروجی ووفر
FRONT	: خروجی جلو	خروجی دامنه متوسط
SW / REAR	: خروجی عقب / ساب ووفر	خروجی ووفر

*2 سیم زمین (ارت) آمپلی فایر را محکم به شاسی خودرو متصل کنید تا از آسیب رسیدن به دستگاه جلوگیری به عمل آید.

مهم
ما پیشنهاد می‌کنیم دستگاه را با یک دسته سیم سفارشی مخصوص خودروی خود که در بازار موجود است نصب کنید و برای ایمنی خود، این کار را به افراد حرفه‌ای واگذار نمایید. با فروشنده ضبط صوت خودرو مشورت کنید.

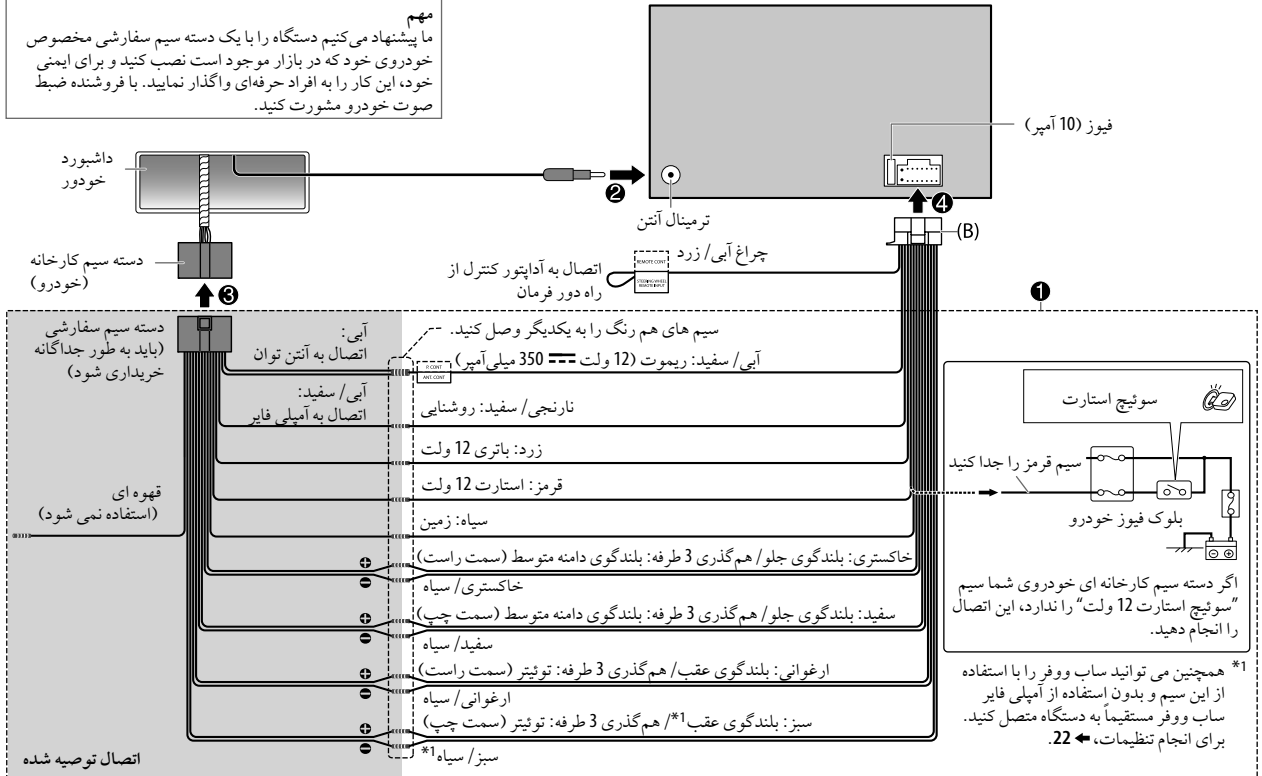

فهرست قطعات برای نصب

(A) قاب دور ضبط

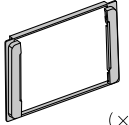

(x1)

(B) مهار سیم

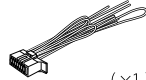

(x1)

(C) پیچهای صاف

8 × M5 میلی متر



(x8)

(D) پیچ سرگرد

8 × M5 میلی متر



(x8)

- 1 دستور کارهای اصلی کلید را از سوئیچ استارت جدا کرده، سپس ترمینال ⊖ باتری خودرو را قطع کنید.
- 2 سیم ها را به درستی وصل کنید.
- 3 به قسمت اتصال سیم کشی رجوع کنید. (35) دستگاه را در خودروی خود نصب کنید.
- 4 به قسمت نصب دستگاه (نصب کردن در داشبورد) رجوع کنید.
- 5 ترمینال ⊖ باتری خودرو را وصل کنید.
- 6 جهت روشن کردن دستگاه، SOURCE را فشار دهید. دستگاه را ری ست کنید. (3)

نصب دستگاه (نصب کردن در داشبورد)

با استفاده از پیچ های فراهم شده (C) یا (D)، روی قاب خودرو نصب کنید. سوراخ های پیچ ها بسته به مدل خودرو متفاوت است. سپس قاب دور ضبط (A) را نصب کنید.

سیم کشی های مورد نیاز را انجام بدهید. (35)

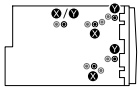
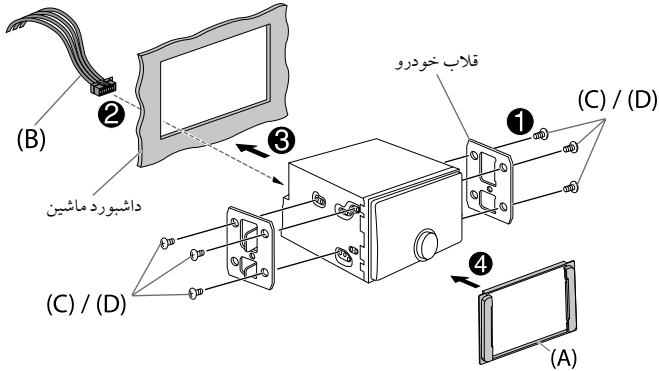

اتویوت یا هورودوخ رد بیصنذ با استفاده از پیچ های فراهم شده (C) یا (D)، روی قاب خودرو نصب کنید.
از سوراخ های نصب (X) یا (Y) که در پایه های خودرو جای می گیرد استفاده کنید.



⚠ فقط از پیچ های مشخص شده استفاده کنید. استفاده از پیچ های اشتباه ممکن است به دستگاه آسیب وارد کند.

⚠️ اختطار

- این دستگاه فقط می تواند با منبع تغذیه 12 ولت DC منفی زمین استفاده شود.
- قبل از سیم کشی یا نصب، ترمینال منفی باتری را جدا کنید.
- برای جلوگیری از یک اتصال کوتاه، سیم باتری (زرد) و سیم استارت (قرمز) را به شاسی خودرو یا سیم اتصال به زمین (سیاه) وصل نکنید.
- برای جلوگیری از وقوع اتصال کوتاه:
 - سیم های متصل نشده را با نوار وینیل عایق کنید.
 - بعد از نصب، مطمئن شوید که این دستگاه را به شاسی خودرو وصل کرده اید.
 - سیم ها را با بست کابل ببندید و جهت محافظت از سیم ها نوار وینیل را دور سیم های که با بخش های فلزی در تماس است بپیچید.

⚠️ احتیاط

- به منظور رعایت ایمنی، کار سیم کشی و نصب را به افراد حرفه ای بسپارید. با فروشنده ضبط صوت خودرو تماس بگیرید.
- این دستگاه را در کنسول خودروی خود نصب کنید. در حین استفاده یا اندکی بعد از استفاده از دستگاه، به قسمت های فلزی دستگاه دست نزنید. قسمت های فلزی مانند گرم‌ماخور و قاب دستگاه داغ می شوند.
- از اتصال سیم های \ominus بلندگو به شاسی ماشین یا سیم زمین (سیاه) خودداری کنید یا اینکه آنها را به صورت موازی یکدیگر متصل کنید.
- بلندگوهای با حداکثر توان بیشتر از 50 وات را وصل کنید. اگر حداکثر توان بلندگو کمتر از 50 وات است، برای جلوگیری از آسیب دیدن بلندگوها، تنظیمات [AMP GAIN] را تغییر دهید. (21)
- دستگاه را در زاویه ای کمتر از 30 درجه نصب کنید.
- اگر دسته سیم خودروی شما ترمینال استارت ندارد، سیم استارت (قرمز) را به ترمینال موجود در جعبه فیوز خودرو که منبع تغذیه 12 ولت DC فراهم می کند و با استفاده از کلید استارت روشن و خاموش می شود، وصل کنید.
- کلیه کابل ها را از قطعات فلزی گرم‌ما دور کنید.
- بعد از نصب دستگاه، بررسی کنید که چراغهای ترمز، چراغهای راهنما، برف پاک کنها و سایر موارد موجود در خودرو به طرز صحیح کار کنند.
- اگر فیوز بسوزد، ابتدا باید مطمئن شوید که سیم ها با شاسی در تماس نیستند، سپس فیوز قدیمی را با یک فیوز جدید با مشخصات مشابه، تعویض کنید.

تعمیرات	پاسخ فرکانس (± 3 دسی بل)	20 هرتز — 20 کیلو هرتز
	حداکثر ولتاژ ورودی	1 000 mV
تعمیرات	امپدانس ورودی	30 کیلو اهم
	حداکثر قدرت خروجی	50 وات $\times 4$ یا 50 وات $\times 2 + 50$ وات $\times 1$ (ساب ووفر = 4 اهم)
تعمیرات	قدرت پهنای باند کامل (با کمتر از 1 THD %)	22 وات $\times 4$
	امپدانس بلندگو	4 اهم — 8 اهم
تعمیرات	سطح خروجی اولیه/ بار	KW-R930BT: USB/CD: بار 10/4 000 mV کیلو اهم
	امپدانس خروجی اولیه	KW-X830BT: USB: بار 10/2 500 mV کیلو اهم
تعمیرات	ولتاژ کار (10.5 ولت — 16 ولت مجاز)	≥ 600 اهم
	حداکثر میزان مصرف برق	14.4 ولت
تعمیرات	محدوده دمای کارکرد	10 آمپر
	اندازه نصب (پهنای در بلندی در عمق)	-10 — درجه سانتیگراد — +60 درجه سانتیگراد
تعمیرات	وزن خالص (با احتساب قاب)	178 میلی متر \times 100 میلی متر \times 158 میلی متر
		KW-R930BT: 1.3 کیلو گرم KW-X830BT: 0.9 کیلو گرم

ممکن است بدون اعلام قبلی تغییر کند.

		FM	
		حوزه فرکانس	87.5 مگا هرتز — 108.0 مگا هرتز (گام 50 کیلو هرتزی) 8.2 dBf (75 Ω / 0.71 μV)
		حساسیت قابل استفاده	
		حساسیت سکوت	17.2 dBf (75 Ω / 2.0 μV)
		نسبت سیگنال به پارازیت (مونو)	30 هرتز — 51 کیلو هرتز
		جداسازی استریو (1 کیلو هرتز)	64 دسی‌بل
		حوزه فرکانس	40 دسی‌بل
		باند 1 (AM):	531 کیلو هرتز — 1 602 کیلو هرتز
		باند 2 (SW1):	2 940 کیلو هرتز — 7 735 کیلو هرتز
		باند 3 (SW2):	9 500 کیلو هرتز — 10 135 کیلو هرتز / 11 580 کیلو هرتز — 18 135 کیلو هرتز
		حساسیت قابل استفاده	AM : 29 dBμ (28.2 μV) SW : 30 dBμ (32 μV)
		دیود لیزری	GaAlAs
		فیلتر دیجیتال (D/A)	نمونه گیری زیاد 8 برابر
		سرعت اسپندل	500 دور در دقیقه — 200 دور در دقیقه (CLV)
		میزان صدای دارای اعوجاج	کمتر از محدوده قابل اندازه گیری
		پاسخ فرکانس (±1 دسی‌بل)	20 هرتز — 20 کیلو هرتز
		توزیع کل هارمونیک (1 کیلو هرتز)	0.01 %
		نسبت سیگنال به پارازیت (1 کیلو هرتز)	105 دسی‌بل
		دامنه دینامیک	90 دسی‌بل
		جداسازی کانال	85 دسی‌بل
		رمز گشایی MP3	سازگار با MPEG-1/2 Audio Layer-3
		رمز گشایی WMA	سازگار با Windows Media Audio
		رمز گشایی AAC	فایل‌های AAC-LC "aac"
		نسخه	Bluetooth 3.0
		حوزه فرکانس	2.402 گیگاهرتز — 2.480 گیگاهرتز
		قدرت خروجی	Power Class 2 (AVE) 0 dBm , (MAX) +4 dBm
		حداکثر محدوده ارتباطی	خط دید تقریباً 10 متر (32.8 ft)
		جفت سازی	SPP (جفت سازی ساده و مطمئن)
		پروفایل	HFP1.6 (پروفایل هندزفری) A2DP (پروفایل توزیع صوتی پیشرفته) AVRCP1.5 (پروفایل کنترل از راه دور صدا / تصویر) PBAP (پروفایل دسترسی به دفترچه تلفن) SPP (پروفایل پورت سریال)
		رمز گشایی	MP3 WMA AAC

توضیح

دستگاه پیش‌سی دی (برای RW930BT)

عوارض	نحوه تعمیر	عوارض	نحوه تعمیر
Pandora	"RATING ERR"	ثبت «دوست داشتن/ دوست نداشتن» به دلیل اتصال ناکافی به شبکه ناموفق بود.	ثبت «دوست داشتن/ دوست نداشتن» مجاز نیست.
	"THUMBS N/A"	شما در حال دسترسی از کشوری هستید که Pandora در آن قابل دسترسی نیست.	
Spotify	"LICENSE ERR"	دستگاه از USB از ضبط و پخش جدا شده است. لطفاً مطمئن شوید که دستگاه به درستی از طریق USB متصل شده است.	
	"DISCONNECTED"	اتصال از طریق پایانه ورودی USB: دستگاه در حال اتصال به ضبط و پخش است. لطفاً صبر کنید.	
	"CONNECTING"	اتصال از طریق Bluetooth: اتصال Bluetooth قطع شده است. لطفاً اتصال Bluetooth را بررسی کنید و مطمئن شوید که هر دو دستگاه با یکدیگر جفت شده و به هم متصل هستند.	
Bluetooth®	"CHECK APP"	برنامه Spotify به درستی متصل نشده است یا این که کاربر وارد نشده است. برنامه Spotify را ببندید و آن را مجدداً باز کنید و وارد حساب Spotify خود شوید.	
	"PLEASE WAIT"	دوباره از دستگاه Bluetooth جستجو کنید.	
	"NOT SUPPORT"	دستگاه را ری ست کنید. (3 ◀)	
	"ERROR"	مطمئن شوید که یک کد PIN یکسان را در ضبط و دستگاه Bluetooth وارد کرده اید.	
Bluetooth®	"H/W ERROR"	اطلاعات جفت کردن را از ضبط و دستگاه Bluetooth حذف کنید، سپس مجدداً عمل جفت کردن را انجام دهید. (12 ◀)	
	"SWITCHING NG"	موقعیت میکروفون را تنظیم کنید. (12 ◀)	
		حالت [ECHO CANCEL] را بررسی کنید. (14 ◀)	
		کیفیت صدای تلفن پایین است.	فاصله بین دستگاه و Bluetooth را کاهش بدهید. خودرو را به مکانی ببرید که در آنجا می توانید سیگنال ها را بهتر دریافت کنید.

عوارض	نحوه تعمیر
در طی پخش صدا از پخش کننده صوتی Bluetooth دار، صدا قطع می شود یا پرش دارد.	<ul style="list-style-type: none"> فاصله بین دستگاه و پخش کننده صوتی Bluetooth دار را کاهش بدهید. دستگاه را خاموش و روشن کرده، و آن را مجدداً وصل کنید. ممکن است سایر دستگاه های Bluetooth سعی کنند به این دستگاه وصل شوند.
پخش کننده صوتی Bluetooth دار وصل شده را نمی توان کنترل کرد.	<ul style="list-style-type: none"> بررسی کنید که آیا پخش کننده صوتی Bluetooth وصل شده پروفایل کنترل از راه دور صوتی/ تصویری (AVRCP) را پشتیبانی می کند یا خیر. (به دستورالعمل پخش کننده صوتی خود رجوع کنید.) پخش کننده صوتی Bluetooth را جدا کرده و مجدداً وصل کنید.
"PLEASE WAIT"	دستگاه در حال آماده شدن برای استفاده از عملکرد Bluetooth است. اگر پیام ظاهر نشود، باید دستگاه را خاموش و روشن کرده، سپس دستگاه بلوتوث را مجدداً وصل کنید.
"NOT SUPPORT"	تلفن وصل شده قابلیت تشخیص صدا را پشتیبانی نمی کند.
"ERROR"	این عمل را مجدداً امتحان کنید. اگر بار دیگر عبارت "ERROR" ظاهر شود، باید بررسی کنید که دستگاه قابلیت مورد نظر شما را پشتیبانی می کند یا خیر.
"H/W ERROR"	دستگاه را ریست کرده و مجدداً امتحان کنید. اگر عبارت "H/W ERROR" دوباره ظاهر شود، باید با نزدیکترین مرکز خدمات رسانی به محل خود تماس بگیرید.
"SWITCHING NG"	تلفن های وصل شده ممکن است از قابلیت تعویض تلفن پشتیبانی نکنند.

اگر هنوز با مشکلاتی رو به رو هستید، دستگاه را مجدداً تنظیم کنید. (3 ◀)

عوارض	نحوه تعمیر
<p>نحوه تعمیر</p> <ul style="list-style-type: none"> مطمئن شوید که برنامه JVC MUSIC PLAY APP روی دستگاه Android شما نصب شده باشد. (8 ←) دستگاه Android را دوباره متصل کنید و حالت مناسب برای کنترل را انتخاب نمایید. (9 ←) اگر مشکل حل نشد، دستگاه diordnA که متصل کرده اید از حالت [AUTO MODE] پشتیبانی نمی کند. (28 ←) 	<p>عوارض</p> <p>از عدم نقص در عملکرد دستگاه مطمئن شوید و آن را دوباره جا بزنید.</p> <p>این دستگاه از دستگاه USB که از طریق هاب USB متصل شده باشد پشتیبانی نمی کند.</p> <p>یک دستگاه USB متصل کنید که حاوی فایل های صوتی قابل پخش باشد.</p>
<p>گزینه های برنامه نویسی روی دستگاه Android را غیر فعال کنید.</p> <p>دستگاه Android را دوباره قطع و دوباره وصل کنید.</p> <p>اگر مشکل حل نشد، دستگاه Android که متصل کرده اید از حالت [AUTO MODE] پشتیبانی نمی کند. (28 ←)</p>	<p>درگاه USB بیشتر از محدوده طراحی خود برق مصرف می کند. برق را قطع کرده و دستگاه USB را بیرون بیاورید. سپس برق را وصل کنید و دستگاه USB را مجدداً وصل کنید. اگر مشکل از این طریق حل نشد، برق را قبل از تعویض با دستگاه USB قطع و وصل کنید (با دستگاه را باز نشانی کنید).</p> <p>اتصال بین این دستگاه و iPhone/iPod را بررسی کنید.</p> <p>با استفاده از هارد ریست iPhone/iPod را جدا کرده و مجدداً تنظیم کنید.</p>
<p>حالت صرفه جویی باتری را در دستگاه Android غیر فعال کنید.</p> <p>بررسی کنید که دستگاه Android حاوی فایل های صوتی قابل پخش باشد.</p> <p>دستگاه Android را دوباره قطع و دوباره وصل کنید.</p> <p>دستگاه Android را راه اندازی مجدد کنید.</p>	<p>دستگاه هنوز در حال آماده کردن فهرست موسیقی آی پاد/آی فون است. ممکن است بارگذاری آن طول بکشد، بعداً دوباره امتحان کنید.</p> <p>این دستگاه فقط می تواند حروف بزرگ الفبا، ارقام و تعداد محدودی از علامت را نشان دهد.</p> <p>بسته به زبان نمایشی که برگزیده اید (5 ←)، بعضی از نویسه ها ممکن است به درستی نمایش داده نشوند.</p>
<p>ایستگاه جدید با موفقیت ایجاد شد.</p> <p>برنامه Pandora را در دستگاه خود بررسی کنید.</p> <p>به محدوده رد شدن رسیده اید.</p> <p>هیچ ایستگاهی پیدا نشد.</p> <p>تعداد ایستگاه های ثبت شده به محدوده خود رسیده است. پس از حذف ایستگاه های غیر ضروری از دستگاه خود دوباره امتحان کنید.</p>	<p>کاراکترهای صحیح نمایش داده نشده اند.</p> <p>دستگاه Android را دوباره قطع و دوباره وصل کنید.</p> <p>اگر در حالت [AUDIO MODE] هستید، یک برنامه پخش چند رسانه ای را روی دستگاه Android اجرا کرده و فایل را مجدداً پخش کنید.</p> <p>اگر در حالت [AUDIO MODE] هستید، برنامه پخش چند رسانه ای فعلی را مجدداً اجرا کنید، یا از برنامه چند رسانه ای دیگری استفاده نمایید.</p>
<p>بررسی کنید که جدیدترین نسخه برنامه Pandora را در دستگاهتان نصب کرده باشید.</p> <p>ارتباط دارای ثبات نیست.</p>	<p>دستگاه Android را راه اندازی مجدد کنید.</p> <p>اگر مشکل حل نشد، دستگاه Android که متصل کرده اید قادر به ارسال سیگنال های صوتی به دستگاه نیست. (28 ←)</p>
<p>پخش در حالت [AUTO MODE] امکان پذیر نیست.</p> <p>چشمک می زند.</p> <p>پخش صدا قطع و وصل می شود یا صدا پرش دارد.</p> <p>بررسی کنید که دستگاه Android حاوی فایل های صوتی قابل پخش باشد.</p> <p>دستگاه Android را دوباره قطع و دوباره وصل کنید.</p> <p>دستگاه هنوز در حال آماده کردن فهرست موسیقی آی پاد/آی فون است. ممکن است بارگذاری آن طول بکشد، بعداً دوباره امتحان کنید.</p> <p>این دستگاه فقط می تواند حروف بزرگ الفبا، ارقام و تعداد محدودی از علامت را نشان دهد.</p> <p>بسته به زبان نمایشی که برگزیده اید (5 ←)، بعضی از نویسه ها ممکن است به درستی نمایش داده نشوند.</p> <p>دستگاه Android را دوباره قطع و دوباره وصل کنید.</p> <p>اگر در حالت [AUDIO MODE] هستید، یک برنامه پخش چند رسانه ای را روی دستگاه Android اجرا کرده و فایل را مجدداً پخش کنید.</p> <p>اگر در حالت [AUDIO MODE] هستید، برنامه پخش چند رسانه ای فعلی را مجدداً اجرا کنید، یا از برنامه چند رسانه ای دیگری استفاده نمایید.</p> <p>دستگاه Android را راه اندازی مجدد کنید.</p> <p>اگر مشکل حل نشد، دستگاه Android که متصل کرده اید قادر به ارسال سیگنال های صوتی به دستگاه نیست. (28 ←)</p>	<p>منبع هنگام اتصال دستگاهی با USB هنگام گوش کردن به منبعی دیگر به "USB" تغییر نمی کند.</p> <p>"USB ERROR" ظاهر می شود</p> <p>iPhone /iPod روشن نمی شود یا کار نمی کند.</p> <p>"LOADING" در هنگامی که با فشار دادن  /  وارد حالت جستجو می شود، ظاهر می گردد.</p> <p>کاراکترهای صحیح نمایش داده نشده اند.</p> <p>صدایی در حین پخش به گوش نمی رسد.</p> <p>خروجی فقط از دستگاه Android خارج می شود.</p>

عوارض	نحوه تعمیر
	<ul style="list-style-type: none"> صدایی بگوش نمی رسد. اندازه صدا را بر روی میزان بهینه آن تنظیم نمایید. کابلها و اتصالات را بررسی کنید.
مشکل	<p>“MISWIRING CHECK WIRING THEN PWR ON” ظاهر می شود.</p> <p>برق را قطع کنید، سپس اطمینان حاصل نمایید که پایانه های سیم های بلندگو به طور مناسب عایق بندی شده باشند. برق را مجدداً وصل کنید.</p>
	<p>“PROTECTING SEND SERVICE” ظاهر می شود.</p> <p>دستگاه را به نزدیک ترین مرکز خدمات ارسال نمایید.</p>
مشکل	<p>منبع را نمی توان انتخاب کرد.</p> <p>حالت [SOURCE SELECT] را بررسی کنید. (4) آنتن هوایی را بطور محکم وصل کنید.</p>
	<ul style="list-style-type: none"> دریافت موج رادیویی ضعیف است. نویز ثابتی هنگام گوش دادن به رادیو شنیده می شود.
مشکل	<p>دیسک را نمی توان بیرون آورد.</p> <p>برای اینکه با زور دیسک را بیرون بیاورید، می توانید ▲ را فشار دهید و نگه دارید. مراقب باشید دیسک هنگام بیرون آمدن نیفتد.</p>
	<p>“IN DISC” ظاهر می شود.</p> <p>هنگام بیرون آوردن دیسک، مطمئن شوید که چیزی جلوی اسلات دیسک را نگرفته است.</p>
مشکل	<p>“PLEASE EJECT” ظاهر می شود.</p> <p>▲ را فشار داده و سپس دیسک را به طرز صحیح در جای خود قرار دهید.</p>
	<p>ترتیب پخش آهنگ ها آنطور که انتظار می رود، نیست.</p> <p>زمان پخش سپری شده صحیح نیست.</p> <p>این ترتیب به روند ضبط آهنگ ها بستگی دارد.</p>
مشکل	<p>نشانهگر “NOT SUPPORT” روی صفحه می آید و از روی تراک پرش می شود.</p> <p>بررسی کنید که فرمت تراک مورد نظر قابل پخش باشد. (27)</p>
	<p>“READING” چشمک می زند.</p> <p>از زیر شاخه ها و پوشه های زیاد استفاده ننمایید.</p> <p>دیسک را دوباره پخش کرده یا دستگاه USB را مجدداً وصل کنید.</p>
مشکل	<p>“UNSUPPORTED DEVICE” ظاهر می شود.</p> <p>بررسی کنید که دستگاه متصل با این دستگاه سازگار است یا خیر و مطمئن شوید که دستگاه فرمت این فایل های سیستمی را پشتیبانی می کند. (27)</p> <p>دستگاه را مجدداً وصل کنید.</p>

iPod /USB /CD

نام منبع	اطلاعات نمایشگر
iPod USB/iPod BT ANDROID یا	<p>وقتی [HEAD MODE] / [AUTO MODE] انتخاب شده باشد (9): عنوان آهنگ (نام هنرمند) ◀ عنوان آهنگ (اسم آلبوم) ◀ عنوان آهنگ (تاریخ/ ساعت)*1 ◀ مدت زمان پخش (تاریخ/ ساعت)*1 ◀ عنوان آهنگ (هنرمند) با همگام سازی آهنگ*2 ◀ (بازگشت به اول)</p>
/PANDORA PANDORA BT	<p>نام ایستگاه (تاریخ/ ساعت)*1 ◀ به اشتراک گذاشته شده/ رادیو (تاریخ/ ساعت)*1 ◀ عنوان آهنگ (نام هنرمند) ◀ عنوان آهنگ (اسم آلبوم) ◀ عنوان آهنگ (تاریخ/ ساعت)*1 ◀ مدت زمان پخش (تاریخ/ ساعت)*1 ◀ نام ایستگاه (تاریخ) با همگام سازی آهنگ*2 ◀ (بازگشت به اول)</p>
SPOTIFY BT/SPOTIFY	<p>عنوان (تاریخ/ ساعت)*1 ◀ عنوان آهنگ (نام هنرمند) ◀ عنوان آهنگ (اسم آلبوم) ◀ عنوان آهنگ (تاریخ/ ساعت)*1 ◀ مدت زمان پخش (تاریخ/ ساعت)*1 ◀ عنوان (تاریخ) با همگام سازی آهنگ*2 ◀ (بازگشت به اول)</p>
BT AUDIO	<p>عنوان آهنگ (نام هنرمند) ◀ عنوان آهنگ (اسم آلبوم) ◀ عنوان آهنگ (تاریخ/ ساعت)*1 ◀ مدت زمان پخش (تاریخ/ ساعت)*1 ◀ عنوان آهنگ (هنرمند) با همگام سازی آهنگ*2 ◀ (بازگشت به اول)</p>
AUX	<p>AUX (تاریخ/ ساعت)*1 ◀ AUX (تاریخ) با همگام سازی آهنگ*2 ◀ (بازگشت به اول)</p>

*1 قدرت باتری و سیگنال دستگاه Bluetooth زمانی نشان داده می شود که [BATT/SIGNAL] بر روی [AUTO] تنظیم شده باشد. (14)
*2 رنگ چراغ دکمه تغییر می کند و با آهنگ هماهنگ می شود.

- ممکن است ترتیب آهنگ هایی که در منوی انتخاب این دستگاه نمایش داده می شود، با ترتیب موجود در iPhone/iPod تفاوت داشته باشد.
- بسته به نسخه سیستم عامل iPhone/iPod، بعضی از عملکردها ممکن است روی این دستگاه کار نکنند.

درباره دستگاه Android

- این دستگاه از سیستم عامل Android نسخه 4.1 و بالاتر پشتیبانی می کند.
- برخی دستگاه های Android (با نسخه 4.1 و بالاتر) ممکن است به طور کامل از Android Open Accessory نسخه 2.0 پشتیبانی نکنند.
- در صورتی که دستگاه Android شما از دستگاه های نوع mass storage (حافظه حجیم) و AOA 2.0 پشتیبانی نکند، این دستگاه همیشه پخش از طریق AOA 2.0 را در اولویت قرار می دهد.

درباره Pandora

- Pandora فقط در برخی از کشورها قابل استفاده است.
- برای اطلاعات بیشتر، به <http://www.pandora.com/legal> مراجعه فرمایید.
- به دلیل اینکه Pandora یک سرویس شخص ثالث است، مشخصات آن بدون اعلام قبلی تغییر می کند. بر همین اساس سازگاری ممکن است به خوبی امکان پذیر نباشد یا برخی و یا تمام سرویس ها غیر قابل دسترسی باشند.
- برخی از عملکردهای Pandora از این دستگاه قابل اجرا نیستند.
- در رابطه با مشکلات ایجاد شده در استفاده از برنامه، لطفاً از طریق ایمیل pandora-support@pandora.com با Pandora تماس بگیرید.

درباره Spotify

- برنامه Spotify از این موارد پشتیبانی می کند:
– iPhone 4S، 5، 5S، 6، 6S، SE، 7، 7 Plus (iOS 8 یا بالاتر)
– iPod touch (5th و 6th generation)
– سیستم عامل Android 4.0.3 یا بالاتر
- Spotify یک سرویس شخص ثالث است، و از این رو مشخصات آن بدون اعلام قبلی قابل تغییر می باشد. بر همین اساس سازگاری ممکن است به خوبی امکان پذیر نباشد یا برخی و یا تمام سرویس ها غیر قابل دسترسی باشند.
- برخی از عملکردهای Spotify از این دستگاه قابل اجرا نیستند.
- در رابطه با مشکلات ایجاد شده در استفاده از برنامه، لطفاً از طریق ایمیل www.spotify.com با Spotify تماس بگیرید.

- ### درباره Bluetooth
- بسته به نسخه Bluetooth دستگاه، بعضی از دستگاه های Bluetooth نمی توانند به این دستگاه وصل شوند.
 - این دستگاه ممکن است با بعضی از دستگاه های Bluetooth کار نکند.
 - شرایط سیگنالی بسته به محیط اطراف متغیر است.

- ### اطلاعات روی صفحه نمایش را تغییر می دهد
- هر بار که دکمه **MENU** را فشار دهید، اطلاعات مورد نمایش تغییر خواهد کرد.
 - اگر اطلاعات در دسترس نباشند یا ثبت نشده باشند، عبارت "NO NAME"، "NO TEXT" یا اطلاعات دیگر (مثلاً نام ایستگاه) ظاهر می شود یا صفحه خالی خواهد بود.

نام منبع	اطلاعات نمایشگر
SW2/SW1/AM/FM	فرکانس (تاریخ/ساعت) *1 ◀ فرکانس (تاریخ) با همگام سازی آهنگ *2 ◀ (بازگشت به اول)
USB یا CD	(فقط برای ایستگاه های رادیویی FM Radio Data System (سیستم داده های رادیو FM)) نام ایستگاه (PS)/ نوع برنامه (PTY) (تاریخ/ساعت) *1 ◀ رادیو متن (تاریخ/ساعت) *1 ◀ رادیو متن+ (رادیو متن+) ◀ عنوان آهنگ (نام هنرمند) ◀ عنوان آهنگ (تاریخ/ساعت) *1 ◀ فرکانس (تاریخ/ساعت) *1 ◀ نام ایستگاه (PS)/ نوع برنامه (PTY) (تاریخ) با همگام سازی آهنگ *2 ◀ (بازگشت به اول)
CD یا CD	(برای CD-DA) (فقط برای KW-R930BT قابل انجام است) عنوان تراک (نام هنرمند) ◀ عنوان تراک (نام دیسک) ◀ عنوان تراک (تاریخ/ساعت) *1 ◀ مدت زمان پخش (تاریخ/ساعت) *1 ◀ عنوان تراک (هنرمند) با همگام سازی آهنگ *2 ◀ (بازگشت به اول)
	(برای فایل های FLAC/WAV/AAC/WMA/MP3) عنوان آهنگ (نام هنرمند) ◀ عنوان آهنگ (اسم آلبوم) ◀ عنوان آهنگ (تاریخ/ساعت) *1 ◀ نام فایل (نام پوشه) ◀ نام فایل (تاریخ/ساعت) *1 ◀ مدت زمان پخش (تاریخ/ساعت) *1 ◀ عنوان آهنگ (هنرمند) با همگام سازی آهنگ *2 ◀ (بازگشت به اول)

نگهداری

تمیز کردن دستگاه

گرد و خاک روی قاب را با یک دستمال خشک سیلیکونی یا یک پارچه نرم پاک کنید.

کار با دیسک ها:

- سمت ضبط شده دیسک را لمس نکنید.
- روی دیسک نوار و موارد دیگر نجسباندید؛ یا از دیسکی که روی آن نوار چسبانده شده است، استفاده نکنید.
- از هیچ وسیله جانی برای دیسک استفاده نکنید.
- تمیز کردن را از مرکز دیسک شروع کرده و به سمت بیرون حرکت کنید.
- دیسک را با یک پارچه سیلیکونی خشک یا یک پارچه نرم تمیز کنید. از هیچ نوع حلالی استفاده نکنید.
- هنگام بیرون آوردن دیسک از دستگاه، آن را به صورت افقی بیرون بکشید.
- قبل از قرار دادن دیسک، تکه های زبر در قسمت سوراخ مرکزی و لبه دیسک را پاک کنید.

سایر اطلاعات

برای: - آخرین به روز رسانی های میان افزار و فهرست آخرین اقلام سازگار

- برنامه اصلی JVC

- سایر اطلاعات جدید

به <<http://www.jvc.net/cs/car/>> مراجعه نمایید.

عمومی

• این دستگاه فقط می تواند CD های ذیل را پخش کند:



- تکسمدید ل اود مشخپ در دیسکهای "DualDisc" طرفی که DVD نیست با استاندارد "Compact Disc Digital Audio" سازگار نمی باشد. بنابراین، استفاده از آن طرف يك دوال دیسک که DVD نیست در این دستگاه توصیه نمی شود.
- برای اطلاعات دقیق و توضیحاتی در خصوص فایل های صوتی قابل پخش، به <<http://www.jvc.net/cs/car/>> رجوع نمایید.

فایل های قابل اجرا

• فایل صوتی قابل پخش:

MP3 (.mp3) WMA (.wma) AAC (.aac)

برای دستگاه های حافظه انبوه USB:

MP3 (.mp3) WMA (.wma) AAC (.aac) WAV (.wav) FLAC (.flac)

• دیسک قابل پخش: CD-ROM / CD-RW / CD-R

• فرمت دیسک قابل پخش: ISO 9660 Level 1/2, Joliet, نام فایل Long

• سیستم فایل دستگاه USB قابل پخش: FAT12, FAT16, FAT32

حتی زمانی که فایل های صوتی از استانداردهای لیست شده در بالا تبعیت دارند، ممکن است بسته به نوع یا شرایط رسانه یا دستگاه، پخش امکان پذیر نباشد.

فایل AAC (.m4a) در یک CD کدگذاری شده توسط iTunes را نمی توان روی این دستگاه پخش کرد.

دیسک هایی که قابل اجرا نیستند

• دیسک هایی که گرد نباشند.

• دیسک هایی که روی سمت ضبط شده آنها رنگ شده باشد یا دیسک هایی که کثیف باشند.

• دیسک های Recordable / (با قابلیت ضبط) / ReWritable (با قابلیت ضبط مجدد) که تمام مراحل ضبط فایل ها در آن به طور کامل انجام نشده است.

• سی دی 8 سانتی متری. تلاش برای جا دادن سی دی با استفاده از آداپتور ممکن است باعث ایجاد خرابی شود.

درباره دستگاه های USB

• از طریق هاب USB نمی توانید یک دستگاه USB را متصل کنید.

• ممکن است اتصال یک کابل با طول بیشتر از 5 متر باعث پخش غیرعادی صدا شود.

• این دستگاه نمی تواند دستگاه USB که درجه بندی آن به غیر از 5 ولت و بالاتر از 1.5 آمپر باشد را تشخیص دهد.

درباره iPhone / iPod

• از طریق پیاپی ورودی USB:

Made for

– iPod touch (5th و 6th generation)

– iPod nano (7th generation)

– iPhone 4S, 5, 5S, 6, 6 Plus, 6S, SE, 7, 7 Plus

• از طریق Bluetooth:

Made for

– iPod touch (5th و 6th generation)

– iPhone 4S, 5, 5S, 6, 6 Plus, 6S, SE, 7, 7 Plus

• نمی توان فایل های ویدئویی را در منوی "Videos" در [HEAD MODE] مرور نمود.

رنگ‌های چراغ‌ها را به دلخواه خودتان برای روز و شب برای قسمت‌های مختلف ذخیره کنید.	DAY COLOR
1 ناحیه‌ای انتخاب کنید. (◀ 25)	
2 BLUE / GREEN / RED: یک رنگ اولیه را انتخاب کنید.	
3 00 تا 31: سطح را انتخاب کنید.	NIGHT COLOR
برای تمام رنگ‌های اصلی مراحل 2 و 3 را تکرار کنید.	
• تنظیمات شما با نام [USER] به رنگ [PRESET] ذخیره می‌شود.	
• با روشن یا خاموش کردن چراغ جلوی خودرو، [NIGHT COLOR] یا [DAY COLOR] تغییر می‌کند.	
ON : در هنگام اعمال تنظیمات در جستجوی منو و لیست، نور دکمه را تغییر می‌دهد. ؛ OFF : لغو می‌شود.	COLOR GUIDE

*1 شما به سیم اتصال کنترل روشنایی نیاز دارید. (◀ 35)

*2 بعضی از کاراکترها، یا علائم به درستی بر روی صفحه نمایش داده نخواهند شد (یا خالی خواهند بود).

*3 اگر یکی از این الگوهای رنگ انتخاب شده باشد، روشنایی رنگ [ZONE 1] و [ZONE 2] به رنگ پیش فرض تغییر می‌کند.

پیش فرض: XX

	DISPLAY
شدت نور را کم می‌کند.	DIMMER
OFF : کاهنده نور غیرفعال است. روشنایی به تنظیمات [DAY] تغییر می‌کند.	
ON : کاهنده نور فعال است. روشنایی به تنظیمات [NIGHT] تغییر می‌کند.	
(◀ [BRIGHTNESS])	
DIMMER TIME : زمان خاموش و روشن شدن کاهنده نور را تنظیم می‌کند.	
1 جهت انتخاب زمان [ON]، دکمه ولوم را بچرخانید، سپس دکمه را فشار دهید.	
2 جهت انتخاب زمان [OFF]، دکمه ولوم را بچرخانید، سپس دکمه را فشار دهید.	
(پیش فرض: [ON] PM6:00 ؛ [OFF] AM6:00)	
DIMMER AUTO : هنگام خاموش و روشن کردن چراغ‌های جلوی اتومبیل، کاهنده نور به طور خودکار خاموش و روشن می‌شود.*1	
می‌توانید روشنایی را به طور جداگانه برای روز و شب تنظیم کنید.	BRIGHTNESS
1 NIGHT / DAY: روز یا شب را انتخاب کنید.	
2 ناحیه‌ای انتخاب کنید. (◀ 25)	
3 LEVEL 00 تا LEVEL 31: سطح روشنایی را تنظیم کنید.	
SCROLL ONCE : اطلاعات موجود روی صفحه نمایش را بصورت نواری نمایش می‌دهد. ؛ SCROLL AUTO : در فواصل 5 ثانیه‌ای نمایش نواری را تکرار می‌کند. ؛ SCROLL OFF : لغو می‌شود.	TEXT SCROLL *2
	COLOR
رنگ چراغ دکمه‌های روی قسمت‌ها (zone) را به صورت جداگانه انتخاب کنید.	PRESET
1 ناحیه‌ای انتخاب کنید. (◀ 25)	
2 یک رنگ را برای منطقه انتخابی انتخاب کنید.	
• COLOR 01 تا COLOR 49	
• USER : رنگی که برای [DAY COLOR] یا [NIGHT COLOR] ایجاد کرده اید نشان داده می‌شود.	
• COLOR FLOW01 تا COLOR FLOW03 : رنگ در سرعت‌های مختلف تغییر می‌کند.	
• /SUNSET / OCEAN / GRADATION / FOREST / FLOWER / CRYSTAL	
• RELAX : الگوی رنگ انتخابی نشان داده می‌شود.*3 (فقط زمانی قابل انتخاب است که [ALL ZONE] در مرحله 1 انتخاب شده باشد.)	

تعیین Zone برای تنظیمات روشنایی

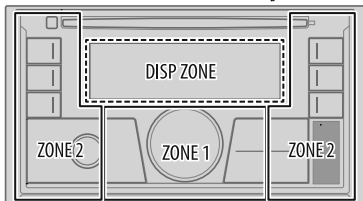

تعیین Zone برای تنظیمات رنگ

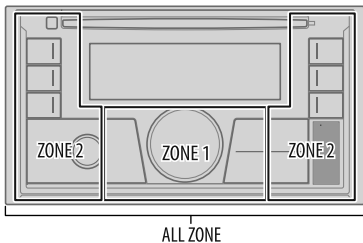

- 1 **MENU** را فشار داده و نگه دارید. جهت انتخاب یک گزینه (**26**)، دکمه ولوم را بچرخانید، سپس دکمه را فشار دهید.
- 2 مرحله 2 را تکرار کنید تا اینکه آیتم مورد نظر را انتخاب/فعال نمایید، یا دستورالعمل های مذکور در آیتم انتخابی را دنبال کنید.
- 3 برای خروج **MENU** را فشار دهید.
- 4 برای بازگشت به مورد تنظیم قبلی، **Q** / **↩** را فشار دهید.

تعیین مقدار [DISTANCE] و [GAIN] برای [DTA SETTINGS]

اگر فاصله مرکز جایگاه شنود کنونی تا هریک از بلندگوها را مشخص کنید، زمان تأخیر به صورت خودکار محاسبه و تعیین خواهد شد.

- 1 مرکز جایگاه شنود کنونی را به عنوان نقطه مرجع تعیین نمایید.
 - 2 فواصل بین نقطه مرجع تا بلندگوها را اندازه گیری کنید.
 - 3 تفاوت فاصله بین دورترین بلندگو (بلندگوی عقب) و سایر بلندگوها را محاسبه کنید.
 - 4 فاصله ای که در مرحله 3 برای هریک از بلندگوها محاسبه کردید را برای [DISTANCE] قرار دهید.
 - 5 [GAIN] را برای هریک از بلندگوها تنظیم کنید.
- مثال: وقتی [FRONT ALL] به عنوان جایگاه شنود انتخاب شده باشد

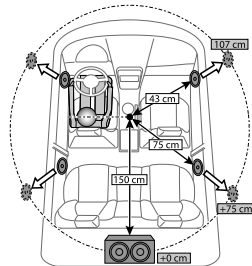

*1 قبل از انجام تنظیمات، بلندگو را انتخاب کنید:

وقتی هم گذری 2 طرفه انتخاب شده باشد:

SUBWOOFER / REAR RIGHT / FRONT RIGHT / FRONT LEFT

– [REAR LEFT]، [REAR RIGHT] و [SUBWOOFER] تنها زمانی قابل انتخاب است که گزینه ای غیر از [NONE] برای [REAR] و [SUBWOOFER] در [SPEAKER SIZE] انتخاب شده باشد. (**23** ◀)

وقتی هم گذری 3 طرفه انتخاب شده باشد:

WOOFER / MID RIGHT / MID LEFT / TWEETER RIGHT / TWEETER LEFT

– [WOOFER] تنها زمانی قابل انتخاب است که گزینه ای غیر از [NONE] برای [WOOFER] در [SPEAKER SIZE] انتخاب شده باشد. (**24** ◀)

*2 تنها زمانی نشان داده می شود که [X' OVER TYPE] روی [2-WAY] (**21** ◀) تنظیم شده باشد، و همچنین به شرطی که گزینه ای غیر از [NONE] برای [REAR] در [SPEAKER SIZE] انتخاب شده باشد. (**23** ◀)

تنظیمات همترازی دیجیتال زمان

به کمک "همترازی دیجیتال زمان" می‌توانید زمان تأخیر صدای خروجی از بلندگوها را تنظیم کنید تا فضای مناسبتری برای خودروی شما ایجاد شود.

• برای اطلاعات بیشتر، 25، تعیین مقدار [DISTANCE] و [GAIN] برای [DTA SETTINGS].

DTA SETTINGS

POSITION

جایگاه شنود شما (نقطه مرجع) را انتخاب می‌کند.
ALL: بدون جبران؛ **FRONT RIGHT**: صدای جلو، سمت راست؛
FRONT LEFT: صدای جلو، سمت چپ؛ **FRONT ALL**: صدای جلو
 • تنها زمانی که [X' OVER TYPE] روی [2-WAY] تنظیم شده باشد
FRONT ALL نمایش داده می‌شود. (21) ←

DISTANCE*1

0CM تا 610CM: فاصله را دقیق تنظیم کنید تا جبران صورت گیرد.

GAIN*1

-8DB تا 0DB: میزان صدای خروجی از بلندگوی انتخاب شده را دقیق تنظیم کنید.

DTA RESET

YES: تنظیمات ([DISTANCE] و [GAIN]) مربوط به [POSITION] انتخابی را به حالت پیش فرض بازنشانی می‌کند. NO: لغو می‌شود.

CAR SETTINGS

نوع خودرو و محل بلندگوهای عقب را مشخص کنید تا تنظیمات [DTA SETTINGS] انجام گیرد.

CAR TYPE

/SUV /MINIVAN /WAGON /FULL SIZE CAR /COMPACT
MINIVAN(LONG): نوع خودرو را انتخاب می‌کند. OFF: بدون جبران.

R-SP LOCATION*2

محل بلندگوهای عقب را انتخاب می‌کند تا دورترین فاصله از جایگاه شنود انتخابی (نقطه مرجع) محاسبه شود.
 • **REAR DECK /DOOR**: تنها زمانی قابل انتخاب است که برای [CAR TYPE] یکی از گزینه‌های [OFF]، [COMPACT]، [FULL SIZE CAR]، [WAGON] یا [SUV] انتخاب شده باشد.
 • **3RD ROW /2ND ROW**: تنها زمانی قابل انتخاب است که برای [CAR TYPE] یکی از گزینه‌های [MINIVAN] یا [MINIVAN(LONG)]

*1، *2: (25) ←

SPEAKER SIZE

SMALL/MIDDLE/LARGE	TWEETER
6×9 / 6×8 / 5×7 / 4×6 / 8CM / 10CM / 12CM / 13CM / 16CM / 17CM / 18CM	MID RANGE
NONE / 16CM / 20CM / 25CM / 30CM / 38CM OVER (متصل نشده)	WOOFER*3
X' OVER	
/ 6.3KHZ / 5KHZ / 4KHZ / 2.5KHZ / 1.6KHZ / 1KHZ / 12.5KHZ / 10KHZ / 8KHZ	HPF FRQ
-12DB / -06DB	SLOPE
(0°) NORMAL / (180°) REVERSE	PHASE
00DB تا -08DB	GAIN
/ 90HZ / 80HZ / 70HZ / 60HZ / 50HZ / 40HZ / 30HZ / 250HZ / 220HZ / 180HZ / 150HZ / 120HZ / 100HZ THROUGH	HPF FRQ
-12DB / -06DB	HPF SLOPE
/ 6.3KHZ / 5KHZ / 4KHZ / 2.5KHZ / 1.6KHZ / 1KHZ THROUGH / 12.5KHZ / 10KHZ / 8KHZ	LPF FRQ
-12DB / -06DB	LPF SLOPE
(0°) NORMAL / (180°) REVERSE	PHASE
00DB تا -08DB	GAIN
/ 90HZ / 80HZ / 70HZ / 60HZ / 50HZ / 40HZ / 30HZ / 250HZ / 220HZ / 180HZ / 150HZ / 120HZ / 100HZ THROUGH	LPF FRQ
-12DB / -06DB	SLOPE
(0°) NORMAL / (180°) REVERSE	PHASE
00DB تا -08DB	GAIN

*1 فقط وقتی [SPK/PRE OUT] بر روی [REAR/REAR] یا [REAR/SUB.W] تنظیم شده باشد نمایش داده می‌شود. (22) ←

*2 فقط وقتی [SPK/PRE OUT] بر روی [REAR/SUB.W] یا [SUB.W/SUB.W] تنظیم شده باشد نمایش داده می‌شود. (22) ←

*3 فقط وقتی [SUBWOOFER SET] روی [ON] تنظیم شده باشد، نمایش داده می‌شود. (21) ←

تنظیمات هم‌گذری

در زیر موارد تنظیمات موجود برای هم‌گذری 2 طرفه و هم‌گذری 3 طرفه ذکر شده است.

⚠ احتیاط

نوع هم‌گذری را براساس نحوه اتصال بلندگوها انتخاب کنید. (← 35.36)

اگر نوع اشتباهی را انتخاب کنید:

- ممکن است به بلندگوها آسیب برسد.
- ممکن است میزان صدای خروجی بسیار زیاد یا کم باشد.

SPEAKER SIZE

- با توجه به اندازه بلندگوی متصل جهت دستیابی به عملکرد مطلوب انتخاب می‌شود.
- تنظیمات فرکانس و شیب به‌طور خودکار برای هم‌گذری بلندگوی انتخاب شده تنظیم می‌شوند.
- هنگامی که هم‌گذری 2 طرفه انتخاب شده باشد، اگر [NONE] برای [TWEETER] در [FRONT]، [REAR] و [SUBWOOFER] برای [SPEAKER SIZE] انتخاب شود، تنظیمات [X' OVER] برای بلندگوی انتخاب شده در دسترس نخواهد بود.
- هنگامی که هم‌گذری 3 طرفه انتخاب شده باشد، اگر [NONE] برای [WOOFER] در [SPEAKER SIZE] انتخاب شود، تنظیمات [X' OVER] برای [WOOFER] در دسترس نخواهد بود.

X' OVER (هم‌گذری)

- [FRQ] / [F-HPF FRQ] / [R-HPF FRQ] / [SW LPF FRQ] / [HPF FRQ] / [LPF FRQ]: فرکانس هم‌گذری را برای بلندگوهای انتخاب شده تنظیم می‌کند (فیلتر بالاگذر یا فیلتر پایین‌گذر). اگر [THROUGH] انتخاب شود، همه سینکال‌ها به بلندگوها ارسال می‌شوند.
- [SLOPE] / [F-HPF SLOPE] / [R-HPF SLOPE] / [SW LPF SLOPE] / [HPF SLOPE]: [LPF SLOPE]: شیب هم‌گذری را تنظیم می‌کند. فقط زمانی قابل انتخاب است که تنظیمی بجز [THROUGH] برای فرکانس هم‌گذری انتخاب شده باشد.
- [PHASE] / [SW LPF PHASE]: فاز خروجی بلندگو را انتخاب می‌کند تا با خروجی بلندگوی دیگر همگام باشد.
- [GAIN LEFT] / [GAIN RIGHT] / [F-HPF GAIN] / [R-HPF GAIN] / [SW LPF GAIN]: میزان صدای خروجی از بلندگوی انتخاب شده را تنظیم می‌کند.

موارد تنظیم هم‌گذری 2 طرفه

SPEAKER SIZE

FRONT	SIZE	4x6 / 8CM / 10CM / 12CM / 13CM / 16CM / 17CM / 18CM 7x10 / 6x9 / 6x8 / 5x7
	TWEETER	NONE / LARGE / MIDDLE / SMALL (متصل نشده)
REAR*1		4x6 / 8CM / 10CM / 12CM / 13CM / 16CM / 17CM / 18CM 7x10 (متصل نشده)
SUBWOOFER*2*3		NONE / 16CM / 20CM / 25CM / 30CM / 38CM OVER (متصل نشده)
X' OVER		
TWEETER	FRQ	1KHZ / 1.6KHZ / 2.5KHZ / 4KHZ / 5KHZ / 6.3KHZ 8KHZ / 10KHZ / 12.5KHZ
	GAIN LEFT	-8DB تا 00DB
	GAIN RIGHT	-8DB تا 00DB
FRONT HPF	F-HPF FRQ	30HZ / 40HZ / 50HZ / 60HZ / 70HZ / 80HZ / 90HZ 100HZ / 120HZ / 150HZ / 180HZ / 220HZ / 250HZ THROUGH
	F-HPF SLOPE	-6DB / -12DB / -18DB / -24DB
	F-HPF GAIN	-8DB تا 00DB
REAR HPF*1	R-HPF FRQ	30HZ / 40HZ / 50HZ / 60HZ / 70HZ / 80HZ / 90HZ 100HZ / 120HZ / 150HZ / 180HZ / 220HZ / 250HZ THROUGH
	R-HPF SLOPE	-6DB / -12DB / -18DB / -24DB
	R-HPF GAIN	-8DB تا 00DB
SUBWOOFER LPF*2*3	SW LPF FRQ	30HZ / 40HZ / 50HZ / 60HZ / 70HZ / 80HZ / 90HZ 100HZ / 120HZ / 150HZ / 180HZ / 220HZ / 250HZ THROUGH
	SW LPF SLOPE	-6DB / -12DB / -18DB / -24DB
	SW LPF PHASE	REVERSE (180°) / NORMAL (0°)
	SW LPF GAIN	-8DB تا 00DB

*1, *2, *3: (← 24)

KW-X830BT

فعال‌سازی [SPK/PRE OUT]		سیگنال صوتی از طریق پایانه لاین خروجی (lineout)
REAR/SW	FRONT	
خروجی بلندگوهای عقب	خروجی بلندگوهای جلو	REAR/REAR
خروجی ساب‌ووفر	خروجی بلندگوهای جلو	REAR/SUB.W (پیش فرض)
خروجی ساب‌ووفر	خروجی بلندگوهای جلو	SUB.W/SUB.W

اتصال از طریق سیم‌های بلندگو

برای اتصالاتی که بدون استفاده از آمپلی‌فایر خارجی می‌باشد. با این حال، با این تنظیمات نیز می‌توانید از خروجی ساب ووفر لذت ببرید. (35) ←

فعال‌سازی [SPK/PRE OUT]		سیگنال صوتی از طریق سیم بلندگوی عقب
REAR/REAR	L (چپ)	
REAR/SUB.W	خروجی بلندگوهای عقب	خروجی بلندگوهای عقب
SUB.W/SUB.W	خروجی ساب‌ووفر	خروجی بلندگوهای عقب
		(قطع صدا)

اگر [SUB.W/SUB.W] انتخاب شده باشد:

- [120HZ] در [SUBWOOFER LPF] انتخاب می‌شود و [THROUGH] امکان پذیر نیست. (23) ←
- [POSITION R02] در [FADER] انتخاب می‌شود و بازه قابل انتخاب بین [POSITION R15] تا [POSITION 00] می‌باشد. (21) ←

SOUND EFFECT

SPACE ENHANCE

(در مورد منبع TUNER کاربرد ندارد.)

SMALL/MEDIUM/LARGE: به‌طور مجازی فضای صدا را افزایش می‌دهد. ؛ **OFF**: لغو می‌شود.

SND RESPONSE

LEVEL3 /LEVEL2 /LEVEL1: به‌طور مجازی صدا را واقعی‌تر می‌کند. ؛ **OFF**: لغو می‌شود.

SOUND LIFT

HIGH /MIDDLE /LOW: به‌طور مجازی موقعیت صدای شنیده شده از بلندگو را تنظیم می‌کند. ؛ **OFF**: لغو می‌شود.

VOL LINK EQ

ON: فرکانس را به منظور کاهش سر و صدای شنیده شده از خارج خودرو یا سر و صدای لاستیک‌ها تقویت می‌کند. ؛ **OFF**: لغو می‌شود.

K2 TECHNOLOGY

(در مورد منبع TUNER و منبع AUX کاربرد ندارد.)

ON: بهبود کیفیت صدای موسیقی فشرده. ؛ **OFF**: لغو می‌شود.

تنظیمات خروجی بلندگو [SPK/PRE OUT]

(تنها زمانی که [X ' OVER TYPE] روی [2-WAY] تنظیم شده باشد) (21) ←

با توجه به نوع اتصال بلندگوها، تنظیمات خروجی را برای بلندگوها [SPK/PRE OUT]. انتخاب کنید.

اتصال از طریق پایانه‌های خروجی

برای اتصالاتی که از طریق آمپلی‌فایر خارجی می‌باشد. (36) ←

KW-R930BT

فعال‌سازی [SPK/PRE OUT]			سیگنال صوتی از طریق پایانه لاین خروجی (lineout)
REAR/REAR (پیش فرض)	FRONT	REAR	
REAR/SUB.W	(در دسترس نیست)	خروجی بلندگوهای عقب	(در دسترس نیست)
SUB.W/SUB.W	خروجی بلندگوهای جلو	L (چپ): خروجی ساب‌ووفر	R (راست): (قطع صدا)

BALANCE* 4	POSITION L15 تا POSITION R15 (POSITION 00): میزان توازن خروجی بلندگوی چپ و راست را تنظیم می کند.
VOLUME ADJUST	LEVEL -15 تا LEVEL +06 (LEVEL 00): سطح اولیه صدای هر منبع (در مقایسه با سطح ولوم FM) را از پیش تنظیم می کند. قبل از تنظیم، منبع که می خواهید تنظیم کنید را انتخاب نمایید.
AMP GAIN	LOW POWER : حداکثر میزان ولوم صدا را به 25 محدود می کند. (اگر حداکثر توان هر یک از بلندگوها کمتر از 50 وات است، برای جلوگیری از آسیب دیدن بلندگوها این گزینه را انتخاب کنید.) ؛ HIGH POWER : حداکثر میزان ولوم صدا 35 است.
SPK/PRE OUT	(وقتی هم گذاری 3 طرفه انتخاب شده باشد، کاربرد ندارد.) بسته به نوع اتصال بلندگوها، تنظیمات مناسب را انجام دهید تا خروجی مطلوبی دریافت کنید. (◀ 22، تنظیمات خروجی بلندگوها)
SPEAKER SIZE	بسته به نوع هم گذاری که انتخاب کرده اید (◀ [X' OVER TYPE])، موارد تنظیم هم گذاری 2 طرفه یا هم گذاری 3 طرفه نشان داده خواهد شد. (▶ 23، تنظیمات هم گذاری)
X' OVER	به طور پیش فرض، نوع هم گذاری 2 طرفه انتخاب شده است.
DTA SETTINGS	برای انجام تنظیمات، ▶ 24، تنظیمات هم ترازوی دیجیتال زمان.
CAR SETTINGS	
X' OVER TYPE	لطابقاً: قبل از تغییر [X' OVER TYPE] برای جلوگیری از افزایش یا کاهش ناگهانی سطح خروجی، میزان صدا را تنظیم کنید.
2-WAY	(فقط هنگامی نمایش داده می شود که [3-WAY] انتخاب شده باشد) YES : نوع هم گذاری دوطرفه را انتخاب می کند. ؛ NO : لغو می شود.
3-WAY	(فقط هنگامی نمایش داده می شود که [2-WAY] انتخاب شده باشد) YES : نوع هم گذاری سه طرفه را انتخاب می کند. ؛ NO : لغو می شود.

*1 فقط وقتی [SUBWOOFER SET] روی [ON] تنظیم شده باشد، نمایش داده می شود.

*2 هم گذاری 2 طرفه: فقط وقتی [SPK/PRE OUT] بر روی [SUB.W/SUB.W] تنظیم شده باشد نمایش داده می شود. (▶ 22)

*3 هم گذاری 2 طرفه: فقط وقتی [SPK/PRE OUT] بر روی [REAR/SUB.W] یا [SUB.W/SUB.W] تنظیم شده باشد نمایش داده می شود. (▶ 22)

*4 تنظیم نمی تواند بر روی ساب ووفر اثر بگذارد.

PRO EQ	تنظیمات صدای خود را تنظیم کنید. • این تنظیمات روی [USER] ذخیره شده است. • ممکن است تنظیمات انجام شده بر تنظیمات فعلی [EASY EQ] تأثیر بگذارد.
62.5HZ	
LEVEL -09 تا LEVEL +09 (LEVEL 00)	سطح را تنظیم کنید تا برای هر منبع ذخیره شود. (قبل از انجام تنظیمات، منبع مورد نظر برای تنظیم را انتخاب کنید.)
ON	صدای بم گسترش یافته را فعال می کند. ؛ OFF : لغو می شود.
6.3KHZ / 4KHZ / 2.5KHZ / 1.6KHZ / 1KHZ / 630HZ / 400HZ / 250HZ / 160HZ / 100HZ / 16KHZ / 10KHZ	
LEVEL -09 تا LEVEL +09 (LEVEL 00)	سطح را تنظیم کنید تا برای هر منبع ذخیره شود. (قبل از انجام تنظیمات، منبع مورد نظر برای تنظیم را انتخاب کنید.)
Q FACTOR	2.00 / 1.50 / 1.35: فاکتور کیفیت را تنظیم می کند.
AUDIO CONTROL	
BASS BOOST	LEVEL +01 تا LEVEL +05 : سطح تقویت صدای باس مورد دلخواه شما را انتخاب می کند. ؛ OFF : لغو می شود.
LOUDNESS	LEVEL 02 / LEVEL 01 : با تقویت فرکانس های ضعیف یا قوی، صدایی با کیفیت عالی در سطح ملایم تولید می کند. ؛ OFF : لغو می شود.
SUB.W LEVEL *1	SPK-OUT *2 (وقتی هم گذاری 3 طرفه انتخاب شده باشد، کاربرد ندارد.) SUB.W 00 تا SUB.W +06 (SUB.W +03) : میزان خروجی ساب ووفری که از طریق سیم بلندگو متصل شده است را تنظیم می کند. (▶ 35)
PRE-OUT *3	SUB.W -50 تا SUB.W +10 (SUB.W 00) : میزان خروجی ساب ووفری که از طریق یک آمپلی فایر به پایانه های خروجی (REAR/SW یا SW) متصل شده است را تنظیم می کند. (▶ 36)
SUBWOOFER SET *3	ON : خروجی ساب ووفر را روشن می کند. ؛ OFF : لغو می شود.
FADER	(وقتی هم گذاری 3 طرفه انتخاب شده باشد، کاربرد ندارد.) POSITION R15 تا POSITION F15 (POSITION 00) : میزان توازن خروجی بلندگوی جلو و عقب را تنظیم می کند.

سایر تنظیمات

- 1 **MENU** را فشار داده و نگه دارید.
 - 2 جهت انتخاب یک گزینه (به جدول ذیل رجوع کنید)، دکمه ولوم را بچرخانید، سپس دکمه را فشار دهید.
 - 3 مرحله 2 را تکرار کنید تا اینکه آیتم مورد نظر را انتخاب/فعال نمایید، یا دستورالعمل های مذکور در آیتم انتخابی را دنبال کنید.
 - 4 برای خروج **MENU** را فشار دهید.
- برای بازگشت به مورد تنظیم قبلی، **Q/S** را فشار دهید.

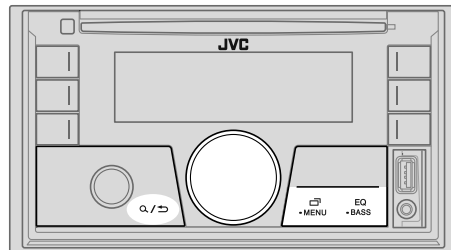

انتخاب اکولایزر از پیش تعیین شده به صورت مستقیم

EQ-BASS را بطور مکرر فشار دهید.

(یا)

EQ-BASS را فشار دهید، سپس دکمه ولوم را برای 5 ثانیه بچرخانید.

اکولایزر از پیش تعیین شده:

(پیش فرض)، **FLAT** **CLASSICAL** **USER** **R&B** **POP** **JAZZ** **HIP HOP** **HARD ROCK** **DRVN 1** **DRVN 2** **DRVN 3**

- اکولایزر حالت رانندگی (3/2/1/DRVN) فرانس های خاصی را به منظور کاهش سر و صدای محیط بیرون یا سر و صدای لاستیک ها تقویت می کند.

ذخیره تنظیمات صدا

- 1 برای ورود به تنظیمات **EQ-BASS** **EASY EQ** را فشار بدهید و نگه دارید.
 - 2 جهت انتخاب یک گزینه، دکمه ولوم را بچرخانید، سپس دکمه را فشار دهید.
- برای تنظیمات به قسمت **[EASY EQ]** بروید؛ نتایج در قسمت **[USER]** ذخیره می شود.
- برای بازگشت به مورد تنظیم قبلی، **Q/S** را فشار دهید.
 - برای خروج، **EQ-BASS** را فشار دهید.

EQ SETTING

PRESET EQ

یک اکولایزر پیش تنظیم متناسب با ژانر موسیقی را انتخاب می کند.

- برای استفاده از تنظیماتی که در **[EASY EQ]** یا **[PRO EQ]** انجام داده اید، **[USER]** را انتخاب کنید.

/JAZZ /HIP HOP /HARD ROCK /DRVN 1 /DRVN 2 /DRVN 3 /FLAT
CLASSICAL /USER /R&B /POP

EASY EQ

تنظیمات صدای خود را تنظیم کنید.

- این تنظیمات روی **[USER]** ذخیره شده است.
- ممکن است تنظیمات انجام شده بر تنظیمات فعلی **[PRO EQ]** تأثیر بگذارد.

+03	00 تا +06	:SUB.W SP*1*2
00	-50 تا +10	:SUB.W*1*3
LVL 00	LVL-09 تا LVL+09	:BASS
LVL 00	LVL-09 تا LVL+09	:MID
LVL 00	LVL-09 تا LVL+09	:TRE

(پیش فرض): **+03**

*1، *2، *3: (21 ◀)

پیش فرض: **XX**

گوش دادن به iPod / iPhone با Bluetooth

شما می‌توانید با این دستگاه، از طریق Bluetooth به آهنگ‌های روی iPod / iPhone گوش دهید.

برای انتخاب iPod BT SOURCE را چندبار فشار دهید.

• کار با iPhone / iPod مثل زمانی است که آن را از طریق پایانه ورودی USB وصل کرده باشید.

(8 ◀)

• اگر حین گوش دادن به منبع iPod BT، یک دستگاه iPod / iPhone را به پایانه ورودی

USB بزنید، منبع به صورت خودکار به iPod USB تغییر می‌یابد. اگر دستگاه همچنان از طریق

Bluetooth وصل است، SOURCE را فشار دهید تا iPod BT انتخاب شود.

رادیو اینترنتی از طریق Bluetooth

شما می‌توانید با دستگاه Android / iPod touch / iPhone از طریق Bluetooth این دستگاه، به

اینترنت رادیویی (Pandora و Spotify) گوش دهید.

• اطمینان حاصل کنید که پایانه ورودی USB به هیچ دستگاهی متصل نباشد.

گوش دادن به Pandora (فقط برای مدل‌های استرالیا و نیوزیلند قابل استفاده است)

آماده سازی ها:

برای [PANDORA SRC] در [SOURCE SELECT] گزینه [ON] را انتخاب کنید. (4 ◀)

1 برنامه Pandora را در دستگاه خود باز کنید.

2 دستگاهتان را از طریق Bluetooth وصل کنید. (12 ◀)

3 SOURCE را چندبار فشار دهید تا PANDORA (برای iPod / iPhone) یا

PANDORA BT (برای دستگاه Android) انتخاب شود.

منبع جابجا می‌شود و پنخش به صورت خودکار آغاز می‌گردد.

• کار با Pandora مثل زمانی است که آن را از طریق پایانه ورودی USB وصل کرده باشید. (10 ◀)

گوش دادن به Spotify

آماده سازی ها:

برای [SPOTIFY SRC] در [SOURCE SELECT] گزینه [ON] را انتخاب کنید. (4 ◀)

1 برنامه Spotify را در دستگاه خود باز کنید.

2 دستگاهتان را از طریق Bluetooth وصل کنید. (12 ◀)

3 SOURCE را چندبار فشار دهید تا SPOTIFY (برای iPod / iPhone) یا SPOTIFY BT

(برای دستگاه Android) انتخاب شود.

منبع جابجا می‌شود و پنخش به صورت خودکار آغاز می‌گردد.

• کار با Spotify مثل زمانی است که آن را از طریق پایانه ورودی USB وصل کرده باشید. (11 ◀)

پیش فرض: XX

REMOTE APP	
SELECT	دستگاه مورد نظر (IOS یا ANDROID) برای کار با برنامه را انتخاب کنید.
IOS	<p>YES: iPod/iPhone را انتخاب می‌کند تا از طریق Bluetooth یا پایانه ورودی USB، از برنامه استفاده شود. NO: لغو می‌شود.</p> <p>اگر IOS را انتخاب کردید، منبع iPod BT (یا USB iPod) اگر iPod/iPhone از طریق پایانه ورودی USB وصل شده است) را برای فعالسازی برنامه انتخاب نمایید.</p> <ul style="list-style-type: none"> اتصال برنامه در شرایط زیر قطع یا مختل خواهد شد: <ul style="list-style-type: none"> - اگر منبع iPod BT را به منبع پخش دیگری که از طریق پایانه ورودی USB متصل شده است تغییر دهید. - اگر منبع iPod USB را به منبع iPod BT تغییر دهید.
ANDROID	<p>YES: Android را انتخاب می‌کند تا از طریق Bluetooth، از برنامه استفاده شود. NO: لغو می‌شود.</p>
ANDROID LIST*	تلفن هوشمند Android را از لیست انتخاب می‌کند تا از آن استفاده شود.
STATUS	<p>وضعیت دستگاه انتخابی را نشان می‌دهد.</p> <p>IOS CONNECTED: شما قادر هستید با استفاده از iPod/iPhone که از طریق Bluetooth یا پایانه ورودی USB متصل شده است، با برنامه کار کنید.</p> <p>IOS NOT CONNECTED: هیچ دستگاه IOS برای کار با برنامه متصل نشده است.</p> <p>ANDROID CONNECTED: شما قادر هستید با استفاده از تلفن هوشمندی Android که از طریق Bluetooth متصل شده است، با برنامه کار کنید.</p> <p>ANDROID NOT CONNECTED: هیچ دستگاه Android برای کار با برنامه متصل نشده است.</p>

* فقط وقتی [ANDROID] در قسمت [SELECT] بر روی [YES] تنظیم شده باشد نمایش داده می‌شود.

به روی صفحه جلویی روی کنترل از راه دور جابجایی بین دستگاه‌های صوتی متصل به 6 را فشار دهید.* (در دسترس نیست) Bluetooth

* با فشار دادن دکمه "Play (پخش)" از روی خود دستگاه متصل هم خروجی صدا به آن دستگاه تغییر می‌یابد.

عملکردها و محتویات صفحه نمایش بسته به موجود بودن آن در دستگاه متصل شده فرق می‌کند.

تنظیمات مربوط به استفاده از برنامه JVC Remote

برنامه JVC Remote برای کنترل عملیات گیرنده سیستم JVC خود رو از روی iPod/iPhone (از طریق Bluetooth یا پایانه ورودی USB) یا تلفن هوشمند Android (از طریق Bluetooth) ساخته شده است.

آماده سازی ها:

قبل از اتصال، آخرین نسخه برنامه JVC Remote را روی دستگاهتان نصب کنید. برای اطلاعات بیشتر، به <http://www.jvc.net/cs/car/> مراجعه فرمایید.

- 1 -MENU را فشار داده و نگه دارید.
 - 2 جهت انتخاب یک گزینه (به جدول ذیل رجوع کنید)، دکمه ولوم را بچرخانید، سپس دکمه را فشار دهید.
 - 3 مرحله 2 را تکرار کنید تا زمانی که مورد دلخواه انتخاب شده یا فعال شده باشد.
 - 4 برای خروج -MENU را فشار دهید.
- برای بازگشت به مورد تنظیم قبلی، **Q/** را فشار دهید.

BLUETOOTH — پخش صدا

وقتی در منبع BT AUDIO باشید، می‌توانید به پنج دستگاه Bluetooth متصل شده و بین آنها جابجا شوید.

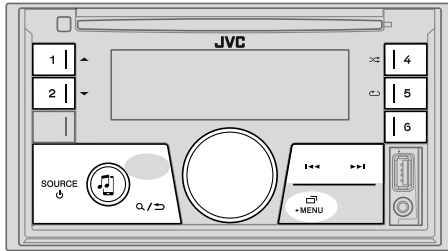

نتیجه اتصال روی صفحه نمایش چشمک می‌زند.
 "PAIRING OK" و/یا *1 "HANDS-FREE OK" و/یا *2 "AUD.STREAM OK" و/یا *3 "PBAP OK": سازگار

- *1 سازگار با پروفایل هندزفری (HFP)
 - *2 سازگار با پروفایل توزیع صوتی پیشرفته (A2DP)
 - *3 سازگار با پروفایل دسترسی به دفترچه تلفن (PBAP)
- پس از 30 ثانیه، "PAIRING DELETED" نشان داده می‌شود؛ یعنی اینکه جفت سازی حذف شده است و دستگاه از حالت بررسی خارج می‌شود.

- برای لغو، SOURCE را فشار داده و نگاه دارید تا دستگاه خاموش شود، سپس دوباره آن را روشن کنید.

پخش کننده صوتی از طریق Bluetooth

- 1 SOURCE را چندبار فشار دهید تا BT AUDIO را انتخاب کنید (یا دکمه SOURCE را از روی کنترل فشار دهید).
 - با فشار دادن ، مستقیماً وارد BT AUDIO می‌شوید.
- 2 جهت پخش صدا، پخش کننده صوتی Bluetooth دار را فعال کنید.

به	روی صفحه جلویی	روی کنترل از راه دور
پخش/مکث	دکمه ولوم را فشار دهید.	را فشار دهید.
انتخاب گروه یا فولدر	1▲ / 2▼ را فشار دهید.	▲ / ▼ را فشار دهید.
پرش به عقب/ جلو	◀◀ / ▶▶ را فشار دهید.	◀ / ▶ را فشار دهید.
به عقب/ جلو بردن سریع	◀◀◀ / ▶▶▶ را فشار داده و نگاه دارید.	◀◀ / ▶▶ را فشار داده و نگاه دارید.
تکرار پخش	5 را بطور مکرر فشار دهید. REPEAT OFF . ALL REPEAT . TRACK REPEAT	(در دسترس نیست)
پخش تصادفی	4 را بطور مکرر فشار دهید. RANDOM OFF . ALL RANDOM . GROUP RANDOM	(در دسترس نیست)
انتخاب یک فایل از پوشه/ لیست	به "انتخاب یک فایل از پوشه/ لیست" در صفحه 9 مراجعه کنید.	(در دسترس نیست)

تنظیمات حالت Bluetooth

- 1 **MENU** را فشار داده و نگه دارید.
 - 2 جهت انتخاب یک گزینه (به جدول ذیل رجوع کنید)، دکمه ولوم را بچرخانید، سپس دکمه را فشار دهید.
 - 3 مرحله 2 را تکرار کنید تا اینکه آیتم مورد نظر را انتخاب/فعال نمایید، یا دستورالعمل های مذکور در آیتم انتخابی را دنبال کنید.
 - 4 برای خروج **MENU** را فشار دهید.
- برای بازگشت به مورد تنظیم قبلی، **Q/S** را فشار دهید.

پیش فرض: **XX**

BT MODE	
PHONE SELECT*	تلفن یا دستگاه صوتی را برای متصل شدن یا قطع اتصال انتخاب می کند.
AUDIO SELECT*	هنگام متصل شدن دستگاه، "X" در جلوی نام آن ظاهر می شود. "▶" در جلوی دستگاه صوتی در حال پخش ظاهر می شود.
DEVICE DELETE	1 به منظور انتخاب یک دستگاه برای حذف، دکمه ولوم را بچرخانید، سپس دکمه را فشار دهید. 2 جهت انتخاب [YES] یا [NO] ، دکمه ولوم را بچرخانید، سپس دکمه را فشار دهید.
PIN CODE EDIT (0000)	کد PIN را تغییر می دهد (تا 6 رقم). 1 جهت انتخاب یک شماره، دکمه ولوم را بچرخانید. 2 جهت تغییر جای هر یک از مدخل ها ▶▶▶/◀◀◀ را فشار دهید. آفتقار مراحل 1 و 2 را تکرار کنید تا کد PIN وارد شود. 3 برای تأیید دکمه ولوم را فشار دهید.
RECONNECT	ON : اگر دستگاه Bluetooth که آخرین بار به آن متصل شده اید در محدوده باشد، دستگاه به صورت خودکار دوباره به آن متصل می شود. ؛ OFF : لغو می شود.
AUTO PAIRING	ON : وقتی وسیله ای که از Bluetooth پشتیبانی می کند (دستگاه /iPhone /iPod touch /Android) از طریق پایه ورودی USB متصل شود، دستگاه به طور خودکار با آن جفت سازی می شود. بسته به نوع سیستم عامل دستگاه متصل شده، این عملکرد ممکن است کار نکند. ؛ OFF : لغو می شود.
INITIALIZE	YES : تمام تنظیمات Bluetooth (از جمله جفت کردن، دفترچه تلفن ذخیره شده، و غیره) را انجام می دهد. ؛ NO : لغو می شود.
INFORMATION	MY BT NAME : نام دستگاه ("KW-R9**BT" / "KW-X8**BT") را نشان می دهد. ؛ MY ADDRESS : نشانی این دستگاه را نشان می دهد.

* شما می توانید حداکثر دو تلفن Bluetooth دار و یک دستگاه صوتی Bluetooth دار را در هر زمان متصل کنید.

حالت بررسی سازگاری Bluetooth

می توانید قابلیت اتصال پروفایل پشتیبانی شده با دستگاه Bluetooth و این دستگاه را بررسی کنید.
• اطمینان حاصل کنید که هیچ دستگاه Bluetooth جفت سازی نشده نباشد.

- 1 **Bluetooth** را فشار داده و نگه دارید.
"BLUETOOTH" ↔ "CHECK MODE" ظاهر می شود.
"SEARCH NOW USING PHONE" ← "PIN IS 0000" روی نمایشگر حرکت می کند.
- 2 در عرض 3 دقیقه، گزینه "KW-R9**BT" / "KW-X8**BT" را در دستگاه Bluetooth بیابید و انتخاب کنید.
- 3 بسته به آنچه روی نمایشگر نشان داده می شود، (A)، (B) یا (C) را اجرا کنید.
(A) "PAIRING" ← "XXXXXX" (رمز 6 رقمی):
اطمینان حاصل کنید که رمز در دستگاه Bluetooth نمایان شود، سپس دستگاه Bluetooth را فعال کنید تا رمز را تأیید نمایید.
(B) "PAIRING" ← "PIN IS 0000": "0000" را در دستگاه Bluetooth وارد کنید.
(C) "PAIRING": به منظور تأیید جفت سازی، دستگاه Bluetooth را فعال کنید.

پس از اینکه جفت سازی با موفقیت انجام شد، "PAIRING OK" ←
[نام دستگاه] نشان داده شده و بررسی سازگاری Bluetooth شروع می شود.
اگر "CONNECT NOW USING PHONE" نشان داده شود، دستگاه Bluetooth را فعال کنید تا به دفترچه تلفن برای ادامه کار اجازه دسترسی بدهید.
در این هنگام عبارت "TESTING" روی صفحه چشمک خواهد زد.

برقراری تماس تلفنی

می‌توانید تماسی را از فهرست تماس‌ها یا دفترچه تلفن برقرار کنید یا شماره‌ای بگیرید. تماس با دستور صوتی نیز امکان‌پذیر است به شرطی که تلفن همراه شما این ویژگی را داشته باشد.

- 1 برای ورود به حالت Bluetooth، **Ⓛ** را فشار دهید.
- اگر دو تلفن با Bluetooth متصل شده‌اند، **Ⓛ** - **Ⓛ** را فشار دهید تا به تلفن دیگری بروید.
- 2 جهت انتخاب یک گزینه (به جدول ذیل رجوع کنید)، دکمه ولوم را بچرخانید، سپس دکمه را فشار دهید.
- 3 مرحله 2 را تکرار کنید تا اینکه آیتم مورد نظر را انتخاب/فعال نمایید، یا دستورالعمل‌های مذکور در آیتم انتخابی را دنبال کنید. برای بازگشت به مورد تنظیم قبلی، **Ⓛ** / **Ⓛ** را فشار دهید.

RECENT CALL (فقط زمانی قابل اعمال است که تلفن از PBAP پشتیبانی کند.)

- 1 جهت انتخاب نام یا شماره تلفن، دکمه ولوم را فشار دهید.
- ">" تماس‌های دریافتی، "<" تماس‌های ارسالی، و "M" تماس‌های بدون پاسخ را نشان می‌دهد.
- اگر هیچ تماس تلفنی با شماره تلفن در تاریخچه تماس ثبت نشده باشد، "NO HISTORY" ظاهر می‌شود.
- 2 برای برقراری تماس تلفنی دکمه ولوم را فشار دهید.

PHONEBOOK (فقط زمانی قابل اعمال است که تلفن از PBAP پشتیبانی کند.)

- 1 برای انتخاب حرف مورد نظر، **▲/▼** یا **▲/▼** را فشار دهید (A تا Z، 0 تا 9 و OTHERS).
- اگر اولین کاراکتر A تا Z یا 0 تا 9 نباشد، "OTHERS" روی صفحه ظاهر می‌شود.
- 2 جهت انتخاب یک نام، دکمه ولوم را بچرخانید، سپس دکمه را فشار دهید.
- 3 برای انتخاب یک شماره تلفن، دکمه ولوم را بچرخانید، سپس جهت شماره گیری دکمه را فشار دهید.

- دفترچه تلفن مربوط به تلفن متصل شده در هنگام جفت‌سازی به‌طور خودکار به دستگاه منتقل می‌گردد.
- این دستگاه فقط می‌تواند حروف بدون علامت را نشان دهد. (حروف علامت دار نظیر "U" به صورت "U" نشان داده می‌شوند.)

DIAL NUMBER (جهت انتخاب یک شماره (0 تا 9) یا کاراکتر (*، #، +) دکمه ولوم را بچرخانید.)

- 2 جهت تغییر جای هر یک از مدخل‌ها **▶/◀** را فشار دهید.
- آقتدر مراحل 1 و 2 را تکرار کنید تا شماره تلفن وارد شود.
- 3 برای برقراری تماس تلفنی دکمه ولوم را فشار دهید.

VOICE (برای برقراری تماس نام مخاطب مورد نظر یا برای کنترل عملکردهای تلفن، فرمان صوتی را به زبان بیاورید. **Ⓛ** برقراری تماس با استفاده عملکرد تشخیص صدا)

برقراری تماس با استفاده عملکرد تشخیص صدا

- 1 برای فعال کردن تلفن متصل، **Ⓛ** - **Ⓛ** را فشار دهید و نگه دارید.
- 2 برای برقراری تماس نام مخاطب مورد نظر یا برای کنترل عملکردهای تلفن، فرمان صوتی را به زبان بیاورید.
- ویژگی‌های قابلیت تشخیص صدای پشتیبانی شده در هر یک از تلفن‌ها متفاوت است. برای کسب اطلاعات بیشتر به راهنمای استفاده تلفن متصل شده مراجعه کنید.
- این دستگاه از عملکرد دستیار شخصی هوشمند iPhone نیز پشتیبانی می‌کند.

تنظیمات حافظه

ذخیره مخاطب در حافظه

- 1 می‌توانید حداکثر 6 مخاطب را روی دکمه‌های عددی (1 تا 6) ذخیره کنید. برای ورود به حالت Bluetooth، **Ⓛ** - **Ⓛ** را فشار دهید.
- برای انتخاب [RECENT CALL]، [PHONEBOOK] یا [DIAL NUMBER]، دکمه ولوم را بچرخانید، سپس دکمه را فشار دهید.
- 3 جهت انتخاب یک مخاطب یا وارد کردن شماره تلفن، دکمه ولوم را بچرخانید.
- پس از انتخاب مخاطب، دکمه ولوم را فشار دهید تا شماره تلفن نشان داده شود.
- 4 یکی از دکمه‌های شماره‌دار (1 تا 6) را فشار دهید و نگه دارید.
- پس از ذخیره شدن مخاطب، عبارت "MEMORY P" (شماره از پیش تنظیم شده) روی صفحه نشان داده می‌شود.
- جهت حذف یک مخاطب از حافظه از پیش تعیین شده، گزینه [DIAL NUMBER] در مرحله 2 را انتخاب و یک شماره خالی را ذخیره کنید.

برقراری ارتباط از حافظه

- 1 برای ورود به حالت Bluetooth، **Ⓛ** - **Ⓛ** را فشار دهید.
- 2 یکی از دکمه‌های شماره‌دار (1 تا 6) را فشار دهید.
- 3 برای برقراری تماس تلفنی دکمه ولوم را فشار دهید.
- اگر هیچ مخاطبی ذخیره نشده باشد، "NO PRESET" روی صفحه ظاهر می‌شود.

به	روی صفحه جلویی	روی کنترل از راه دور
در هنگام صحبت کردن با اولین تماس دریافتی...		
پاسخ دادن به تماس دریافتی دیگر و در انتظار گذاشتن تماس فعلی	دکمه 📞 یا ولوم را فشار دهید. (در دسترس نیست)	
رد تماس دریافتی دیگر	دکمه 📞 یا ولوم را فشار دهید و نگه دارید. (در دسترس نیست)	
در هنگام داشتن دو تماس فعال...		
پایان دادن به تماس فعلی و فعال کردن تماس در انتظار	دکمه 📞 یا ولوم را فشار دهید و نگه دارید.	▲/▼/◀/▶ را فشار داده و نگه دارید.
جابجایی بین تماس فعلی و تماس در انتظار	📞 را فشار دهید. (در دسترس نیست)	
تنظیم میزان صدای تلفن*1 [00] تا [35] (پیش فرض: [15])	در طی تماس تلفنی دکمه ولوم را بچرخانید.	VOL + *2 یا VOL - را فشار دهید.
تغییر از حالت هندزفری به تماس خصوصی و بالعکس*3	در حین تماس تلفنی دکمه 📞 را فشار دهید. (در دسترس نیست)	

*1 این تنظیمات بر میزان صدای سایر منابع تأثیر نخواهد داشت.
 *2 برای افزایش مداوم صدا تا درجه 15، **VOL +** را فشار دهید و نگه دارید.
 *3 کارهایی که انجام می شود به دستگاه Bluetooth متصل به این دستگاه بستگی دارد.

ارتقای کیفیت صدا

هنگام صحبت کردن با تلفن...

- 1** **MENU** را فشار داده و نگه دارید.
- 2** جهت انتخاب یک گزینه (به جدول ذیل رجوع کنید)، دکمه ولوم را بچرخانید، سپس دکمه را فشار دهید.
- 3** مرحله **2** را تکرار کنید تا زمانی که مورد دلخواه انتخاب شده یا فعال شده باشد.
- 4** برای خروج **MENU** را فشار دهید.

برای بازگشت به مورد تنظیم قبلی، **📞** را فشار دهید.

MIC GAIN	LEVEL -10 تا LEVEL +10 (LEVEL -04) : با بالا رفتن شماره ها، حساسیت میکروفون افزایش پیدا می کند.
NR LEVEL	LEVEL -05 تا LEVEL +05 (LEVEL 00) : سطح کاهش نویز را تنظیم کنید تا جاییکه کمترین میزان نویز در طی مکالمه تلفنی شنیده شود.
ECHO CANCEL	LEVEL -05 تا LEVEL +05 (LEVEL 00) : تأخیر زمانی لغو اکو را تنظیم کنید تا جاییکه کمترین میزان اکو در طی مکالمه تلفنی شنیده شود.

انجام این تنظیمات برای تماس های دریافتی

- 1** برای ورود به حالت **Bluetooth**، **📞** را فشار دهید.
 - 2** جهت انتخاب یک گزینه (به جدول ذیل رجوع کنید)، دکمه ولوم را بچرخانید، سپس دکمه را فشار دهید.
 - 3** مرحله **2** را تکرار کنید تا زمانی که مورد دلخواه انتخاب شده یا فعال شده باشد.
- برای بازگشت به مورد تنظیم قبلی، **📞** را فشار دهید.

SETTINGS	
AUTO ANSWER	01 SEC تا 30 SEC : دستگاه در زمان تعیین شده (به ثانیه) به صورت خودکار به تماس های ورودی پاسخ می دهد. ؛ OFF : لغو می شود.
RING COLOR	COLOR 01 تا COLOR 49 (COLOR 08) : رنگ چراغ دکمه ها را به عنوان اعلانی برای زمان دریافت تماس و حین تماس انتخاب می کند. ؛ OFF : لغو می شود.
BATT/SIGNAL*	AUTO : نشان دهنده قدرت باتری و سیگنال هنگامی که دستگاه، وسیله ای دارای Bluetooth را پیدا می کند و دستگاه مورد نظر متصل می شود. ؛ OFF : لغو می شود.

* عملکرد، به نوع تلفن مورد استفاده بستگی دارد.

پیش فرض: **XX**

BLUETOOTH — تلفن همراه

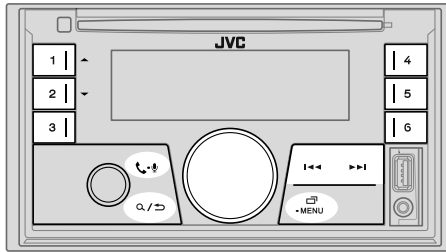

تعمیر خودکار

وقتی دستگاه Android /iPod touch /iPhone را به پایانه ورودی USB متصل می کنید، درخواست جفت سازی (از طریق Bluetooth) به طور خودکار فعال می شود.

برای جفت سازی پس از تأیید نام دستگاه، دکمه ولوم را فشار دهید.

درخواست جفت سازی خودکار تنها زمانی فعال می شود که:

- Bluetooth دستگاه متصل روشن شده باشد.
- [AUTO PAIRING] روی [ON] تنظیم شده باشد. (16 ◀)
- برنامه JVC MUSIC PLAY روی دستگاه Android شما نصب شده (8 ◀) و [AUTO MODE] انتخاب شده باشد (9 ◀).

دریافت تماس تلفنی

وقتی تماس ورودی داشته باشید:

- دکمه‌ها بنا به رنگ چشمک‌زدن که در [RING COLOR] انتخاب کرده‌اید، چشمک خواهند زد. (14 ◀)
- اگر زمانی برای [AUTO ANSWER] تعیین شده باشد، دستگاه به طور خودکار به تماس پاسخ می دهد. (14 ◀)

حین تماس تلفنی:

- دکمه‌ها چشمک‌زدن و روشن شدن بنا به رنگی که در [RING COLOR] انتخاب کرده‌اید را متوقف خواهند کرد. (14 ◀)
- اگر دستگاه را خاموش کنید، اتصال Bluetooth قطع خواهد شد.

عملیات زیر ممکن است بسته به تلفن متصل شده متفاوت بوده یا امکان‌پذیر نباشد.

به	روی صفحه جلویی	روی کنترل از راه دور
اولین تماس دریافتی...		
پاسخ به تماس تلفنی	دکمه یا ولوم را فشار دهید.	/ را فشار دهید.
رد تماس تلفنی	دکمه یا ولوم را فشار دهید و نگه دارید.	/ را فشار داده و نگه دارید.
پایان دادن به تماس تلفنی	دکمه یا ولوم را فشار دهید و نگه دارید.	/ را فشار داده و نگه دارید.

جفت‌سازی و اتصال یک دستگاه Bluetooth برای اولین بار

- 1 جهت روشن کردن دستگاه، دکمه **SOURCE** را فشار دهید.
 - 2 گزینه **"KW-X8*BT" / "KW-R9*BT"** را در دستگاه Bluetooth بیابید و انتخاب کنید. در این هنگام عبارت **"BT PAIRING"** روی صفحه چشمک خواهد زد.
 - در بعضی از دستگاه های Bluetooth، ممکن است نیاز باشد که بعد از جستجو بلافاصله شماره شناسایی شخصی (PIN) را وارد کنید.
 - 3 بسته به آنچه روی صفحه نمایش ظاهر می شود، (A) یا (B) را انجام دهید. در بعضی از دستگاه های Bluetooth، ممکن است روند جفت کردن با مرادلی که در زیر توضیح داده شده اند، متفاوت باشد.
 - 1 (A) [نام دستگاه] ← "XXXXXX" ← "VOL - YES" ← "BACK - NO"
 - 2 مطمئن شوید که رمزهای که روی دستگاه و Bluetooth ظاهر می شوند، یکسان باشند.
 - 3 جهت تایید رمز، دکمه ولوم را فشار بدهید.
 - 3 جهت تایید رمز، دستگاه Bluetooth را فعال کنید.
 - 1 (B) [نام دستگاه] ← "VOL - YES" ← "BACK - NO"
 - 2 هنگام **"PAIRING"** عبارت **"PIN 0000"** روی صفحه نمایش حرکت می کند، کد **"PIN 0000"** را در دستگاه Bluetooth وارد کنید.
- شما می توانید قبل از جفت کردن، کد PIN را به کد مورد نظر خود تغییر دهید. (16) اگر فقط **"PAIRING"** روی صفحه ظاهر شود، جهت تایید جفت کردن باید دستگاه Bluetooth را فعال کنید.
- وقتی جفت کردن تمام شود، عبارت **"PAIRING COMPLETED"** روی صفحه ظاهر می شود و هنگام برقراری اتصال Bluetooth نیز "8" روشن خواهد شد.

- این دستگاه از Secure Simple Pairing (SSP) پشتیبانی می کند.
- در کل می توان حداکثر پنج دستگاه را ثبت (جفت) کرد.
- وقتی دستگاه ها جفت شدند، حتی اگر ضبط را ریست کنید نام دستگاه Bluetooth در ضبط شما ثبت خواهد شد. برای حذف کردن دستگاه جفت سازی شده، 16، [DEVICE DELETE].
- حداکثر دو تلفن Bluetooth دار و یک دستگاه صوتی Bluetooth دار را می توان در هر زمانی به ضبط متصل کرد.
- با این حال، وقتی در منبع BT AUDIO باشید، می توانید به پنج دستگاه Bluetooth متصل شده و بین آنها جابجا شوید. (17)
- ممکن است بعضی از دستگاه های Bluetooth بعد از جفت کردن به طور خودکار به دستگاه متصل نشوند. دستگاه را به صورت دستی به ضبط وصل کنید.
- جهت کسب اطلاعات بیشتر، به راهنمای استفاده از دستگاه Bluetooth رجوع کنید.

- پروفایل هایی که Bluetooth آنها را پشتیبانی می کند
- پروفایل هندزفری (HFP)
 - پروفایل توزیع صوتی پیشرفته (A2DP)
 - پروفایل کنترل از راه دور صدا/ تصویر (AVRCP)
 - پروفایل پورت سریال (SP)
 - پروفایل دسترسی به دفترچه تلفن (PBAP)
- کدک هایی که با Bluetooth پشتیبانی می شوند
- کدک باند فرعی (SBC)
 - کدگذاری صوتی پیشرفته (AAC)

وصل کردن میکروفون

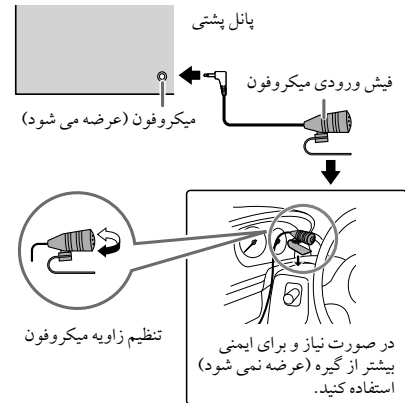

آماده سازی ها:

جدیدترین نسخه برنامه Spotify را در دستگاه خود نصب کنید (iPod touch / iPhone) سپس یک حساب را ایجاد کرده و به Spotify وارد شوید.

• برای [SPOTIFY SRC] در [SOURCE SELECT] گزینه [ON] را انتخاب کنید. (4 ←)

شروع به گوش کردن کنید

- 1 برنامه Spotify را در دستگاه خود باز کنید.
- 2 دستگاه خود را به ترمینال ورودی USB متصل کنید.

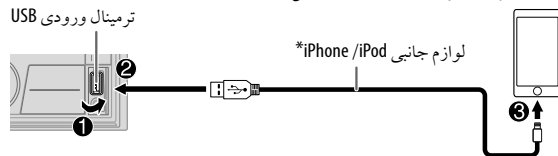

- 3 برای انتخاب SPOTIFY، SOURCE را چندبار فشار دهید. عمل پخش به طور خودکار شروع خواهد شد. وقتی از دستگاه استفاده نمی کنید، کابل را داخل خودرو رها نکنید.*

به	روی صفحه جلویی	روی کنترل از راه دور
پخش تصادفی*3	4 ↻ را بطور مکرر فشار دهید.*1	(در دسترس نیست)
	RANDOM OFF .ALL RANDOM	

- *1 این ویژگی تنها برای کاربران با حساب ویژه در دسترس است.
- *2 این ویژگی تنها برای آهنگ‌های موجود در Radio در دسترس است. اگر علامت انگشت رو به پایین (دوست نداشتن) را انتخاب کنید از تراک فعلی رد می شوید.
- *3 تنها قابل استفاده برای آهنگ‌های موجود در Playlists.

ذخیره اطلاعات آهنگ مورد علاقه

هنگام گوش دادن به Radio در Spotify...

بیچ تنظیم صدا را فشار دهید و نگهدارید.

کلمه "SAVED" ظاهر می شود و اطلاعات در "Your Music (آهنگ‌های شما)" یا "Your Library (کتابخانه شما)" در حساب Spotify شما ذخیره می شود.

برای لغو ذخیره سازی، همان روند را تکرار کنید.

کلمه "REMOVED" ظاهر می شود و اطلاعات از "Your Music (آهنگ‌های شما)" یا "Your Library (کتابخانه شما)" از حساب Spotify شما حذف می شود.

جستجوی ایستگاه رادیویی یا آهنگ

- 1 ↻ را فشار دهید.
 - 2 برای انتخاب نوع فهرست، دکمه صدا را بچرخانید، سپس دکمه را فشار دهید. نوع فهرست‌های نمایش داده شده با توجه به اطلاعات ارسال شده از Spotify متغیر است.
 - 3 جهت انتخاب آهنگ یا ایستگاه مورد نظر، دکمه ولوم را بچرخانید، سپس دکمه را فشار دهید. می توانید برای مشاهده سریع فهرست دکمه صدا را سریع بچرخانید.
- برای لغو کردن، ↻ را فشار دهید و نگهدارید.

به	روی صفحه جلویی	روی کنترل از راه دور
پخش/ مکث	دکمه ولوم را فشار دهید.	را فشار دهید.
رد شدن از تراک	▶▶*1 / ◀ را فشار دهید.	▶ / ◀*1 را فشار دهید.
دوست داشتن یا دوست نداشتن*2	1 ▲ / 2 ▼ را فشار دهید.	▲ / ▼ را فشار دهید.
روشن کردن رادیو	6 را فشار داده و نگه دارید.	(در دسترس نیست)
تکرار پخش*3	5 را بطور مکرر فشار دهید.	
	ONE REPEAT*1 .ALL REPEAT REPEAT OFF	(در دسترس نیست)

آماده سازی ها:

- جدیدترین نسخه برنامه Pandora را در دستگاه خود نصب کنید (iPod touch / iPhone) سپس یک حساب را ایجاد کرده و به Pandora وارد شوید.
- برای [PANDORA SRC] در [SOURCE SELECT] گزینه [ON] را انتخاب کنید. (← 4)

شروع به گوش کردن کنید

- 1 برنامه Pandora را در دستگاه خود باز کنید.
- 2 دستگاه خود را به ترمینال ورودی USB متصل کنید.

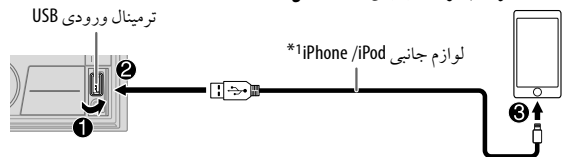

- 3 برای انتخاب PANDORA، SOURCE (پاور) را چندبار فشار دهید. عمل پخش به طور خودکار شروع خواهد شد.

ایجاد و ذخیره یک ایستگاه جدید

- 1 **Q/↵** را فشار دهید.
- 2 جهت انتخاب [NEW STATION]، دکمه ولوم را بچرخانید، سپس دکمه را فشار دهید.
- 3 جهت انتخاب [FROM TRACK] یا [FROM ARTIST]، دکمه ولوم را بچرخانید، سپس دکمه را فشار دهید.
- 4 یک ایستگاه جدید بر اساس آهنگ یا هنرمند فعلی ایجاد می شود. برای ذخیره، یکی از دکمه های شماره دار (3، 4، 5 یا 6) را فشار دهید و نگه دارید. مدتش مریخذ ملگتسیا کدی بساختنای ایردی یکی از دکمه های شماره دار (3، 4، 5 یا 6) را فشار دهید.

یک ایستگاه ثبت شده را جستجو کنید

- 1 **Q/↵** را فشار دهید.
- 2 جهت انتخاب یک گزینه، دکمه ولوم را بچرخانید، سپس دکمه را فشار دهید. [BY DATE]: با توجه به تاریخ ثبت شده [A-Z]: به ترتیب حروف الفبا
- 3 جهت انتخاب ایستگاه مورد نظر، دکمه ولوم را بچرخانید، سپس دکمه را فشار دهید. برای لغو کردن، **Q/↵** را فشار دهید و نگهدارید.

ذخیره اطلاعات آهنگ فعلی به عنوان محل یاب

- بیچ تنظیم صدا را فشار دهید و نگهدارید.
- عبارت "BOOKMARKED" نمایش داده می شود و اطلاعات در دستگاه شما ذخیره می شود.
- محل یاب در حساب Pandora شما موجود است اما در این دستگاه قابل دسترسی نیست.

به روی صفحه جلویی روی کنترل از راه دور

پخش/ مکث دکمه ولوم را فشار دهید.

رد شدن از تراک **▶▶** را فشار دهید. **▶** را فشار دهید.

دوست داشتن یا دوست نداشتن **1▲/2▼** را فشار دهید. **▲/▼** را فشار دهید.

*1 وقتی از دستگاه استفاده نمی کنید، کابل را داخل خودرو رها نکنید.

*2 اگر علامت انگشت رو به پایین (دوست نداشتن) را انتخاب کنید از تراک فعلی رد می شوید.

انتخاب حالت کنترل

هنگام باز بودن منبع **iPod USB**، **MODE 6** را چندبار فشار دهید.
HEAD MODE: کنترل iPod از روی این دستگاه.

IPHONE MODE: کنترل iPod با استفاده از خود iPod. با این حال، همچنان می توانید از روی دستگاه عملیات پخش/ مکث یا پرش را از روی دستگاه انجام دهید.

هنگام باز بودن منبع **MODE ANDROID**، **MODE 6** را چندبار فشار دهید.
AUTO MODE: کنترل دستگاه Android از روی این دستگاه با داشتن برنامه **JVC MUSIC PLAY**.

AUDIO MODE: کنترل دستگاه Android با استفاده از خود دستگاه Android از طریق سایر برنامه های پخش کننده چند رسانه ای نصب شده روی دستگاه Android. با این حال، همچنان می توانید از روی دستگاه عملیات پخش/ مکث یا پرش را از روی دستگاه انجام دهید.

انتخاب درایو موسیقی

هنگام باز بودن منبع **USB**، **MODE 6** را چندبار فشار دهید.

- آهنگ های ذخیره شده روی درایو زیر پخش خواهد شد.
- حافظه داخلی یا خارجی انتخاب شده از یک گوشی هوشمند (نوع Mass Storage).
 - درایو انتخاب شده از یک دستگاه چند درایوی.

تنظیمات مربوط به استفاده از برنامه **JVC Remote**

برنامه **JVC Remote** برای کنترل عملیات گیرنده سیستم **JVC** خودرو از روی **iPod /iPhone** (از طریق پایانه ورودی **USB**) ساخته شده است.

آماده سازی ها:

قبل از اتصال، آخرین نسخه برنامه **JVC Remote** را روی دستگاهتان نصب کنید. برای اطلاعات بیشتر، به <http://www.jvc.net/cs/car/> مراجعه فرمایید.

می توانید تنظیمات را به همان روشی انجام دهید که برای اتصال با **Bluetooth** انجام می دهید.

(18 ←)

انتخاب یک فایل از پوشه/ لیست

برای دستگاه **ANDROID /iPod** فقط زمانی قابل اجرا است که **[AUTO MODE] / [HEAD MODE]** انتخاب شده باشد.

- 1 **↵/Q** را فشار دهید.
- 2 جهت انتخاب یک پوشه/ لیست، دکمه ولوم را بچرخانید، سپس دکمه را فشار دهید.
- 3 جهت انتخاب یک فایل، دکمه ولوم را بچرخانید، سپس دکمه را فشار دهید.

جستجوی سریع (فقط مربوط به منبع های **USB**، **CD** و **ANDROID** است)
 اگر تعداد فایل های شما بسیار زیاد است، می توانید در بین آنها به سرعت جستجو کنید.
 برای جستجوی سریع در فهرست، دکمه ولوم را سریع بچرخانید.

جستجو بر اساس الفبا (فقط مربوط به منبع های **iPod USB** و **ANDROID** است)
 می توانید جستجو را بر اساس حرف اول فایل نیز انجام دهید.

برای منبع **iPod USB**

- برای انتخاب نویسه مورد نظر (**A** تا **Z** یا **0 تا 9**، **OTHERS**)، **2 ▼ / 1 ▲** را فشار دهید یا دکمه ولوم را سریع بچرخانید.
- اگر اولین نویسه مورد نظرتان **A** تا **Z** یا **0 تا 9** نیست، "OTHERS" را انتخاب کنید.

برای منبع **ANDROID**

- 1 برای وارد شدن به جستجوی نویسه ها، **2 ▼ / 1 ▲** را فشار دهید.
- 2 جهت انتخاب حرف مورد نظر، دکمه ولوم را بچرخانید.
 حروف بزرگ (A تا Z) : **^A^**
 حروف کوچک (a تا z) : **_A_**
 اعداد (0 تا 9) : **-0-**

OTHERS-: نویسه های به غیر از **A تا Z** یا **0 تا 9**
 برای شروع جستجو، پیچ میزان صدا را فشار دهید.

- برای بازگشت به مورد تنظیم قبلی، **↵/Q** را فشار دهید.
- برای لغو کردن، **↵/Q** را فشار دهید و نگهدارید.

شروع پخش

منبع به صورت خودکار تغییر می کند و پخش شروع می شود.

CD

طرف مارک دار ▲ خروج دیسک

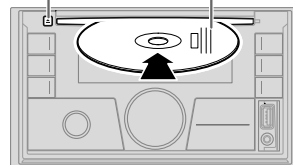

ترمینال ورودی USB

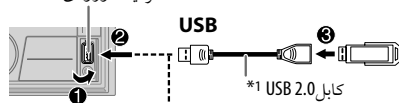

USB

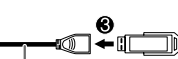

کابل USB 2.0*1
(برای خرید موجود است)

iPhone / iPod



ANDROID*2

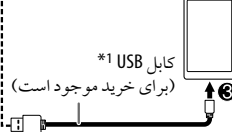

منبع قابل انتخاب:

- /iPod USB /USB /CD :KW-R930BT • ANDROID
- /iPod USB /USB :KW-X830BT • ANDROID

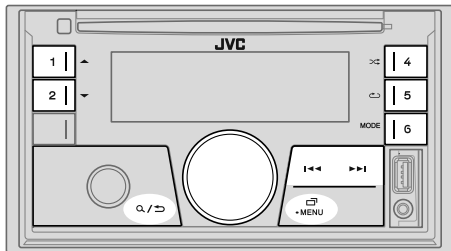

به	روی صفحه جلویی	روی کنترل از راه دور
به عقب/ جلو بردن سریع*3	◀◀ / ▶▶	◀ / ▶ را فشار داده و نگه دارید.
انتخاب یک تراک/ فایل	◀◀ / ▶▶	◀ / ▶ را فشار دهید.
یک پوشه انتخاب کنید*4	▲ / ▼	▲ / ▼ را فشار دهید.
تکرار پخش*5	↺	5 را بطور مکرر فشار دهید.
	ALL REPEAT / TRACK REPEAT	صوتی CD:
	ALL REPEAT / FOLDER REPEAT / TRACK REPEAT	فایل های MP3 / WMA / AAC / WAV / FLAC
	REPEAT OFF / ALL REPEAT / ONE REPEAT	iPod یا ANDROID
پخش تصادفی*5	↻	4 را بطور مکرر فشار دهید.
	RANDOM OFF / ALL RANDOM	صوتی CD:
	RANDOM OFF / ALL RANDOM / FOLDER RANDOM	فایل های MP3 / WMA / AAC / WAV / FLAC
	RANDOM OFF / ALL RANDOM / SONG RANDOM	iPod یا ANDROID

*1 وقتی از دستگاه استفاده نمی کنید، کابل را داخل خودرو رها نکنید.

*2 هنگامی که دستگاه Android را متصل کنید، پیام "Press [VIEW] to install JVC MUSIC PLAY APP" نمایش داده می شود. برای نصب برنامه، دستورالعمل ها را دنبال کنید. همچنین می توانید قبل از متصل کردن دستگاه، آخرین نسخه برنامه JVC MUSIC PLAY را روی دستگاه Android خود نصب کنید. برای اطلاعات بیشتر، به http://www.jvc.net/cs/car مراجعه فرمایید.

*3 برای ANDROID: فقط زمانی قابل استفاده است که [AUTO MODE] انتخاب شده باشد. (9 ←)

*4 برای سی دی: فقط برای فایل های MP3 / WMA / AAC. این مورد برای iPod / ANDROID کار نمی کند.

*5 برای iPod / ANDROID: فقط زمانی قابل استفاده است که [AUTO MODE] / [HEAD MODE] انتخاب شده باشد. (9 ←)

استفاده از یک پخش کننده صوتی قابل حمل

1 یک پخش کننده صوتی قابل حمل (که برای خرید موجود است) را وصل کنید.

فیش مینی استریو 3.5 میلی متری با رابط "L"
مانند (برای خرید موجود است)

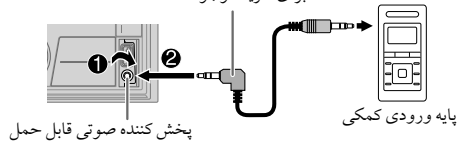

- 2 برای [BUILT-IN AUX] در [SOURCE SELECT] گزینه [ON] را انتخاب کنید. (4 ←)
- 3 برای انتخاب **AUX**، **SOURCE** را چندبار فشار دهید.
- 4 پخش کننده صوتی قابل حمل را روشن و صدا را پخش کنید.

برای خروجی بهینه صدا، از یک فیش سه هسته ای استریو مینی استفاده کنید.



کد PTY

VARIED . SCIENCE . CULTURE . DRAMA . EDUCATE . SPORT . INFO . AFFAIRS . NEWS
 . CLASSICS . LIGHT M (موزیک) ، EASY M (موزیک) ، ROCK M (موزیک) ، POP M (موزیک)
 (موزیک) ، PHONE IN . RELIGION . SOCIAL . CHILDREN . FINANCE . WEATHER . OTHER M
 ، FOLK M (موزیک) ، OLDIES . NATION M (موزیک) ، COUNTRY . JAZZ . LEISURE . TRAVEL
 DOCUMENT

<p>SSM</p> <p>06-01 SSM / 12-07 SSM / 18-13 SSM: حداکثر 18 ایستگاه رادیویی را به طور خودکار در موج FM از پیش تنظیم می کند. وقتی 6 ایستگاه رادیویی اول ذخیره شوند، علامت "SSM" دیگر چشمک نخواهد زد. برای ذخیره 12- ایستگاه دیگر 07-12 SSM / 18-13 SSM را انتخاب کنید.</p>	<p>LOCAL SEEK</p> <p>ON: فقط ایستگاه های AM / SW1 / SW2 با دریافت خوب را جستجو می کند. OFF: لغو می شود.</p> <ul style="list-style-type: none"> تنظیمات انجام شده فقط برای منبع/ ایستگاه انتخابی قابل اعمال می باشد. وقتی منبع/ ایستگاه را عوض کنید، لازم است تنظیمات را دوباره انجام دهید.
<p>IF BAND</p> <p>AUTO: برای کمک کردن صداهای اضافی از ایستگاه های FM نزدیک، انتخاب تیونر را افزایش دهید. (ممکن است تأثیر استریویی از بین برود). WIDE: این امر به صداهای اضافی ایستگاه های FM نزدیک بستگی دارد اما کیفیت صدا کم نمی شود و جلوه استریو همچنان حفظ می شود.</p>	<p>MONO SET</p> <p>ON: قدرت دریافت موج FM را بهبود می بخشد، اما حالت استریو از بین خواهد رفت. OFF: لغو می شود.</p>
<p>NEWS SET*2</p> <p>ON: دستگاه به طور موقت رادیوی News Programme (اخبار) را در صورت وجود پخش خواهد کرد. OFF: لغو می شود.</p>	<p>REGIONAL*2</p> <p>ON: فقط در منطقه خاص و با استفاده از کنترل "AF"، یک ایستگاه رادیویی دیگر را پخش می کند. OFF: لغو می شود.</p>
<p>AF SET*2</p> <p>ON: اگر قدرت دریافت موج رادیویی موجود ضعیف باشد، به طور خودکار ایستگاه دیگری را جستجو می کند که همان برنامه را در همان شبکه Radio Data System (سیستم داده های رادیو) با دریافت موج قوی تر پخش می کند. OFF: لغو می شود.</p>	<p>TI</p> <p>ON: به دستگاه امکان می دهد تا در حین گوش دادن به هر منبعی به غیر از AM / SW1 / SW2، در صورت وجود چراغ "TI" روشن می شود (موقتا به اطلاعات ترافیکی برود). OFF: لغو می شود.</p>
<p>PTY SEARCH*2</p> <p>یک کد PTY انتخاب کنید (7 ←)</p> <p>اگر یک ایستگاه رادیویی، برنامه ای را پخش می کند که کد PTY آن مشابه کد انتخابی شما است، آن ایستگاه تنظیم شده است.</p>	<p>PTX SEARCH*2</p> <p>فقط در صورتی که در گام اول [ONCE] یا [WEEKLY] انتخاب شده باشند قابل انتخاب است.</p>

<p>یک ایستگاه ذخیره شده را انتخاب کنید</p> <p>یکی از دکمه های شماره دار (1 تا 6) را فشار دهید.</p> <p>(یا)</p> <p>1 Q/ را فشار دهید.</p> <p>2 برای انتخاب یک شماره از پیش تنظیم شده، دکمه ولوم را بچرخانید، سپس دکمه را فشار دهید.</p>

سایر تنظیمات	
1 MENU را فشار داده و نگه دارید.	2 جهت انتخاب یک گزینه (به جدول ذیل رجوع کنید)، دکمه ولوم را بچرخانید، سپس دکمه را فشار دهید.
3 مرحله 2 را تکرار کنید تا اینکه آیم مورد نظر را انتخاب/ فعال نمایید، یا دستورالعمل های مذکور در آیم انتخابی را دنبال کنید.	4 برای خروج MENU را فشار دهید. برای بازگشت به مورد تنظیم قبلی، Q/ را فشار دهید.

پیش فرض: **XX**

TUNER SETTING	
RADIO TIMER	بدون در نظر گرفتن منبع فعلی، در یک زمان مشخص رادیو را روشن می کند.
1 OFF / WEEKLY / DAILY / ONCE	2 یک منبع را انتخاب کنید
3 01 تا 06 (برای امواج FM) / 01 تا 06 (برای امواج AM / SW1 / SW2): ایستگاه از پیش تنظیم شده را انتخاب کنید.	4 روز 1* و ساعت فعال سازی را تنظیم کنید.
	هنگام اتمام کار، علامت "O" روشن می شود.
	در موارد ذیل Radio Timer (تایمر رادیو) فعال نخواهد شد.
	<ul style="list-style-type: none"> وقتی دستگاه خاموش است. وقتی بعد از انتخاب تایمر رادیو برای موج AM / SW1 / SW2، گزینه [OFF] برای موج [SRC] / [SRC] / [SRC] در [SOURCE SELECT] انتخاب شده باشد. (4 ←)

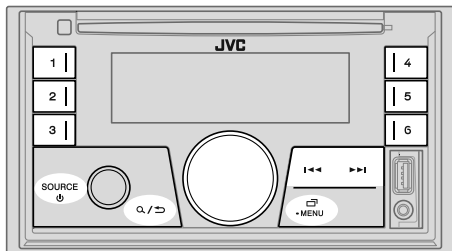

هنگام دریافت سیگنال پخش استریو FM برخوردار از قدرت سیگنال کافی، "STEREO" چشمک می زند.

جستجوی یک ایستگاه رادیویی

- 1 برای انتخاب FM یا AM یا SW1 یا SW2، SOURCE (پیکان) را چندبار فشار دهید.
- 2 <<< / >>> را فشار دهید (یا </> را از روی کنترل فشار دهید) تا یک ایستگاه به صورت خودکار جستجو شود. (یا) <<< / >>> را فشار دهید و نگه دارید (یا </> را از روی کنترل فشار دهید و نگه دارید) تا زمانی که "M" چشمک بزند و سپس مکرراً فشار دهید تا یک ایستگاه به صورت دستی جستجو شود.

تنظیمات حافظه

شما می توانید حداکثر 18 ایستگاه FM و 6 ایستگاه AM / SW1 / SW2 را ذخیره کنید.

ذخیره ایستگاه رادیویی

- در زمان گوش کردن به یک ایستگاه...
یکی از دکمه های شماره دار (1 تا 6) را فشار دهید و نگه دارید. (یا)
- 1 دکمه ولوم را فشار دهید و آنقدر نگه دارید تا "PRESET MODE" چشمک بزند.
 - 2 برای انتخاب یک شماره از پیش تنظیم شده، دکمه ولوم را بچرخانید، سپس دکمه را فشار دهید. شماره از پیش تنظیم شده چشمک می زند و عبارت "MEMORY" ظاهر می شود.

F/W UPDATE

UPDATE SYSTEM

F/W UP
xxxx

YES: ارتقای میان افزار را شروع می کند. ؛ **NO:** لغو می کند (ارتقا فعال نیست).
برای اطلاع از جزئیات درباره به روز رسانی میان افزار، به <<http://www.jvc.net/cs/car/>> مراجعه کنید.

FACTORY RESET

YES: تنظیمات را به حالت پیش فرض باز نشانی می کند (به جز ایستگاه های ذخیره شده). ؛ **NO:** لغو می شود.

CLOCK

TIME SYNC

ON: ساعت به طور خودکار با استفاده از داده های ساعت (CT) در سیگنال FM Radio Data System (سیستم داده های رادیو FM) تنظیم می شود. ؛ **OFF:** لغو می شود.

CLOCK DISPLAY

ON: حتی زمانیکه دستگاه خاموش است، ساعت نمایش داده می شود. ؛ **OFF:** لغو می شود.

ENGLISH

زبان نمایش را برای منوی و اطلاعات موسیقی را در صورت وجود انتخاب کنید.

ESPANOL

زبان **ENGLISH** به طور پیش فرض انتخاب شده است.

برای تنظیم تاریخ

- 7 جهت انتخاب [DATE SET]، دکمه ولوم را بچرخانید، سپس دکمه را فشار دهید.
 - 8 پیچ میزان صدا را بچرخانید تا تنظیمات انجام شوند و سپس پیچ را فشار دهید.
روز ← ماه ← سال
 - 9 رای خروج -MENU را فشار دهید.
- برای بازگشت به مورد تنظیم قبلی، **Q/** را فشار دهید.

3 تنظیمات اولیه

- 1 -MENU را فشار داده و نگه دارید.
 - 2 جهت انتخاب یک گزینه (به جدول ذیل رجوع کنید)، دکمه ولوم را بچرخانید، سپس دکمه را فشار دهید.
 - 3 مرحله 2 را تکرار کنید تا زمانی که مورد دلخواه انتخاب شده یا فعال شده باشد.
 - 4 برای خروج -MENU را فشار دهید.
- برای بازگشت به مورد تنظیم قبلی، **Q/** را فشار دهید.

پیش فرض: **XX**

SYSTEM	
KEY BEEP	(وقتی هم گذری 3 طرفه انتخاب شده باشد، کاربرد ندارد). ON : صدای لمس کلید را فعال می کند. ؛ OFF : غیر فعال می کند.
SOURCE SELECT	
AM SRC*	ON : AM را در انتخاب منبع فعال می کند. ؛ OFF : غیر فعال می کند. (5 ←)
SW1 SRC*	ON : SW1 را در انتخاب منبع فعال می کند. ؛ OFF : غیر فعال می کند. (5 ←)
SW2 SRC*	ON : SW2 را در انتخاب منبع فعال می کند. ؛ OFF : غیر فعال می کند. (5 ←)
PANDORA SRC*	ON : PANDORA را در انتخاب منبع فعال می کند. ؛ OFF : غیر فعال می کند. (10 ←)
SPOTIFY SRC*	ON : SPOTIFY را در انتخاب منبع فعال می کند. ؛ OFF : غیر فعال می کند. (11 ←)
BUILT-IN AUX*	ON : AUX را در انتخاب منبع فعال می کند. ؛ OFF : غیر فعال می کند. (7 ←)

* در صورت انتخاب منبع مربوطه، روی صفحه نمایش نشان داده نخواهد شد.

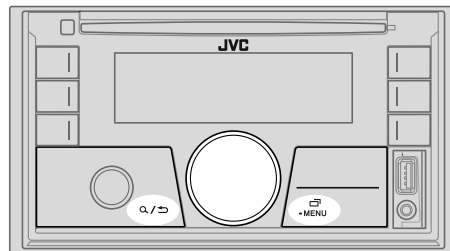

1 لغو طرح نمایش

هنگامی که کلید روشن را برای اولین روشن می کنید (یا اگر [FACTORY RESET] بر روی [YES] تنظیم شده باشد، 5 ←)، صفحه نمایش این مورد را نشان می دهد: "CANCEL DEMO" ← "PRESS" ← "VOLUME KNOB"

- 1 دکمه ولوم را فشار دهید.
- [YES] برای تنظیم اولیه انتخاب می شود.
- 2 مجدداً پیچ میزان صدا را فشار دهید.
"DEMO OFF" ظاهر می شود.

2 تنظیم ساعت و تاریخ

- 1 -MENU را فشار داده و نگه دارید.
- 2 جهت انتخاب [CLOCK]، دکمه ولوم را بچرخانید، سپس دکمه را فشار دهید.
برای تنظیم ساعت
- 3 جهت انتخاب [CLOCK ADJUST]، دکمه ولوم را بچرخانید، سپس دکمه را فشار دهید.
- 4 پیچ میزان صدا را بچرخانید تا تنظیمات انجام شوند و سپس پیچ را فشار دهید.
ساعت ← دقیقه
- 5 جهت انتخاب [CLOCK FORMAT]، دکمه ولوم را بچرخانید، سپس دکمه را فشار دهید.
- 6 جهت انتخاب [12H] یا [24H]، دکمه ولوم را بچرخانید، سپس دکمه را فشار دهید.

کنترل از راه دور (برای ارائه شده است KW-R930BT) یا KW-X830BT با استفاده از یک کنترل از راه دور خریداری شده می‌توان از فاصله دور کنترل کرد.

سنسور از راه دور (در برابر نور خورشید قرار ندهید).

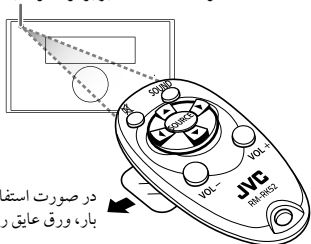

در صورت استفاده برای اولین بار، ورق عایق را بیورید.

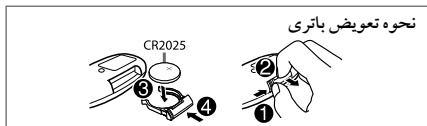
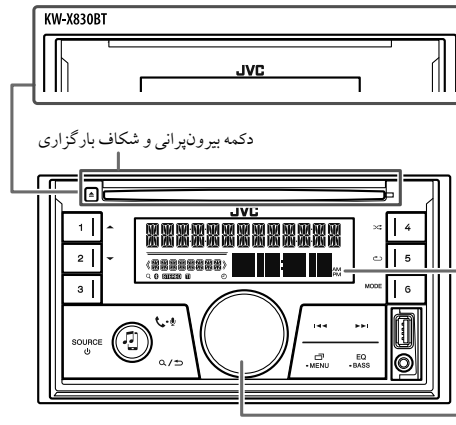
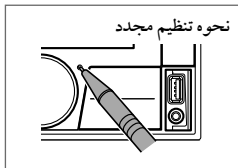

نحوه تعویض باتری

روی کنترل از راه دور

(در دسترس نیست)

روی صفحه جلویی

به

دستگاه را روشن کنید

SOURCE را فشار دهید.

• آنتنر نگه دارید تا دستگاه خاموش شود.

میزان صدا را تنظیم کنید

دکمه ولوم را بچرخانید.

VOL - یا **VOL +** را فشار دهید.

• برای افزایش مداوم صدا تا درجه 15، **VOL +** را فشار دهید و نگه دارید.

دکمه ولوم را فشار دهید تا بخش صدا قطع شود یا مکت کند.

✗ را فشار دهید تا بخش صدا قطع شود یا مکت کند.
• جهت لغو، دوباره این دکمه را فشار دهید. میزان صدا به میزان صدای قبل از قطع صدا یا توقف موقت برمی‌گردد.

• جهت لغو، دوباره این دکمه را فشار دهید. میزان صدا به میزان صدای قبل از قطع صدا یا توقف موقت برمی‌گردد.

SOURCE را بطور مکرر فشار دهید.

یک منبع را انتخاب کنید

• **SOURCE** را بطور مکرر فشار دهید.

• **SOURCE** را فشار دهید، سپس دکمه ولوم را برای 2 ثانیه بچرخانید.

(در دسترس نیست)

MENU را بطور مکرر فشار دهید. (29, 28)

اطلاعات روی صفحه نمایش را تغییر می‌دهد

مهم

- برای اطمینان از استفاده صحیح، لطفاً این دفترچه راهنما را قبل از استفاده از این محصول مطالعه کنید. مطالعه و رعایت "اخطار" ها و "احتیاط" های مندرج در این دفترچه از اهمیت خاصی برخوردار است.
- لطفاً این دفترچه راهنما را برای مراجعه به آن در آینده در محلی امن و قابل دسترس قرار دهید.

⚠ هشدار

- از استفاده از عملکردهایی که باعث کاهش توجه شما در حین رانندگی می شود و ایمنی شما را به خطر می اندازد، خودداری کنید.
- باتری را نبلعید؛ خطر سوختگی شیمیایی
- کنترل از راه دور این محصول حاوی یک باتری سلولی سکه‌ای/ دکمه‌ای است.
- اگر باتری سلولی سکه‌ای/ دکمه‌ای بلعیده شود، ممکن است باعث سوختگی داخلی طی 2 ساعت شده و منجر به مرگ شود.
- باتری‌های نو و استفاده شده را دور از دسترس کودکان قرار دهید.
- در صورتی که جای باتری درست و ایمن بسته نمی شود، از استفاده از محصول خودداری کنید و آن را دور از دسترس کودکان قرار دهید.
- در صورتی که فکر می کنید باتری‌ها بلعیده شده‌اند و یا در جایی از بدن قرار گرفته‌اند، سریعاً به پزشک مراجعه کنید.

⚠ احتیاط

تنظیم ولوم:

- برای جلوگیری از بروز تصادفات، ولوم را طوری تنظیم کنید که بتوانید صدای خارج از اتومبیل را بشنوید.
- قبل از پخش این منابع دیجیتال، ولوم را کم کنید تا بدلیل افزایش ناگهانی سطح خروجی، بلندگوها صدمه نبینند.
- عمومی:
- اگر احتمال دارد استفاده از دستگاه خارجی برای ایمنی شما در حین رانندگی خطر داشته باشد، از آن استفاده نکنید.
- مطمئن شوید از همه اطلاعات مهم فایل پشتیبانی تهیه کرده اید. ما هیچ مسئولیتی در قبال پاک شدن هر گونه داده ضبط شده نخواهیم داشت.
- برای جلوگیری از ایجاد اتصال کوتاه، هرگز اشیاء فلزی (از قبیل سکه یا ابزار فلزی) را در داخل دستگاه قرار ندهید.
- برای **KW-R930BT**: اگر بدلیل وجود رطوبت روی لنزهای لیزری، خطا در دیسک رخ بدهد، باید دیسک را بیرون بیاورید و منتظر بمانید تا رطوبت خشک شود.
- بسته به نوع خودروها، وقتی دستگاه را روشن کنید و سیم کنترل آنتن متصل باشد، آنتن به طور خودکار باز خواهد شد (↔ 35). وقتی در مکانی با سقف کوتاه پارک می کنید، دستگاه را خاموش نمایید.

کنترل از راه دور (RM-RK52):

- کنترل از راه دور را در مکان های گرم از قبیل داشبورد قرار ندهید.
- در صورتی که باتری لیتیوم به طرز اشتباه تعویض شود، خطر انفجار وجود خواهد داشت. فقط با نوع مشابه یا معادل تعویض شود.
- بسته باتری یا باتری ها نباید در معرض گرمای بیش از حد نظیر نور خورشید، آتش یا مانند آن قرار گیرند.

چطور این دفترچه راهنما را باید خواند

- عملکردها به طور عمده با استفاده از دکمه ها در صفحه جلویی **KW-R930BT** توضیح داده شده است.
- علائم انگلیسی به منظور توضیح بکار رفته‌اند. می‌توانید زبان نمایش را از منوی انتخاب کنید. (↔ 5)
- [XX] گزینه های انتخاب شده را نشان می دهد.
- (↔ XX) نشان دهنده مرجع هایی است که در صفحه عنوان شده قابل دسترسی هستند.

2	قبل از استفاده
3	نکات اولیه
4	شروع بکار
1	لغو طرح نمایش
2	تنظیم ساعت و تاریخ
3	تنظیمات اولیه
5	رادیو
7	AUX
8	ANDROID / iPod / USB / CD
10	Pandora®
11	Spotify
12	BLUETOOTH®
20	تنظیمات صدا
25	تنظیمات نمایش
27	منابع
	نگهداری
	سایر اطلاعات
29	عیب یابی
32	توضیحات
33	نصب/ اتصال

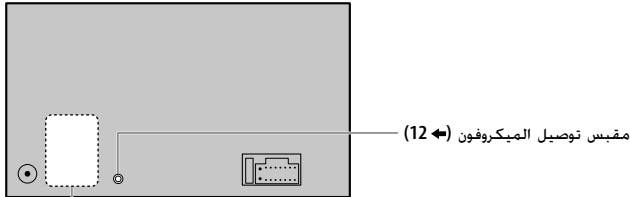

توصيل مضخمات صوت خارجية عبر اطراف الاخراج

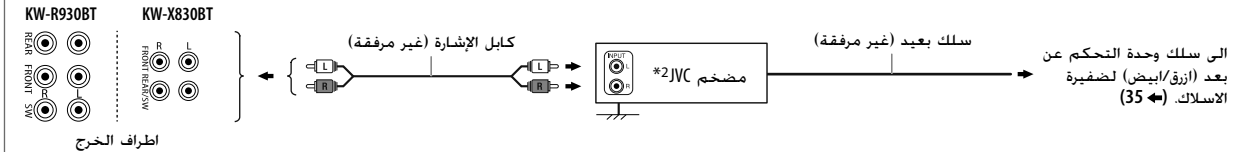

اطراف الخرج	إعدادات التعمية بقناتين	إعدادات التعمية 3 قنوات
REAR	: خرج خلفي	خرج مجهار الترددات الخفيضة القرعي
FRONT	: المخرج الأمامي	خرج متوسط المدى
SW	: خرج الصب ووفر	خرج مجهار النغمات الخفيضة
FRONT	: المخرج الأمامي	خرج متوسط المدى
SW/REAR	: الخرج الخلفي/خرج الصبوفر	خرج مجهار النغمات الخفيضة

*2 قم بتوصيل سلك التأسيس الخاص بمضخم الصوت الى شاسيه السيارة بإحكام لتفادي تعرض الوحدة للتلف.

هام

ننصح بتركيب الجهاز مع ضفيرة أسلاك كهربائية خاصة متوفرة تجارياً مخصصة لسيارتك وإكمال هذه المهمة للمختصين وذلك لضمان سلامتك. استشير بائع أجهزة الصوتيات الخاصة بالسيارات القريب منك.

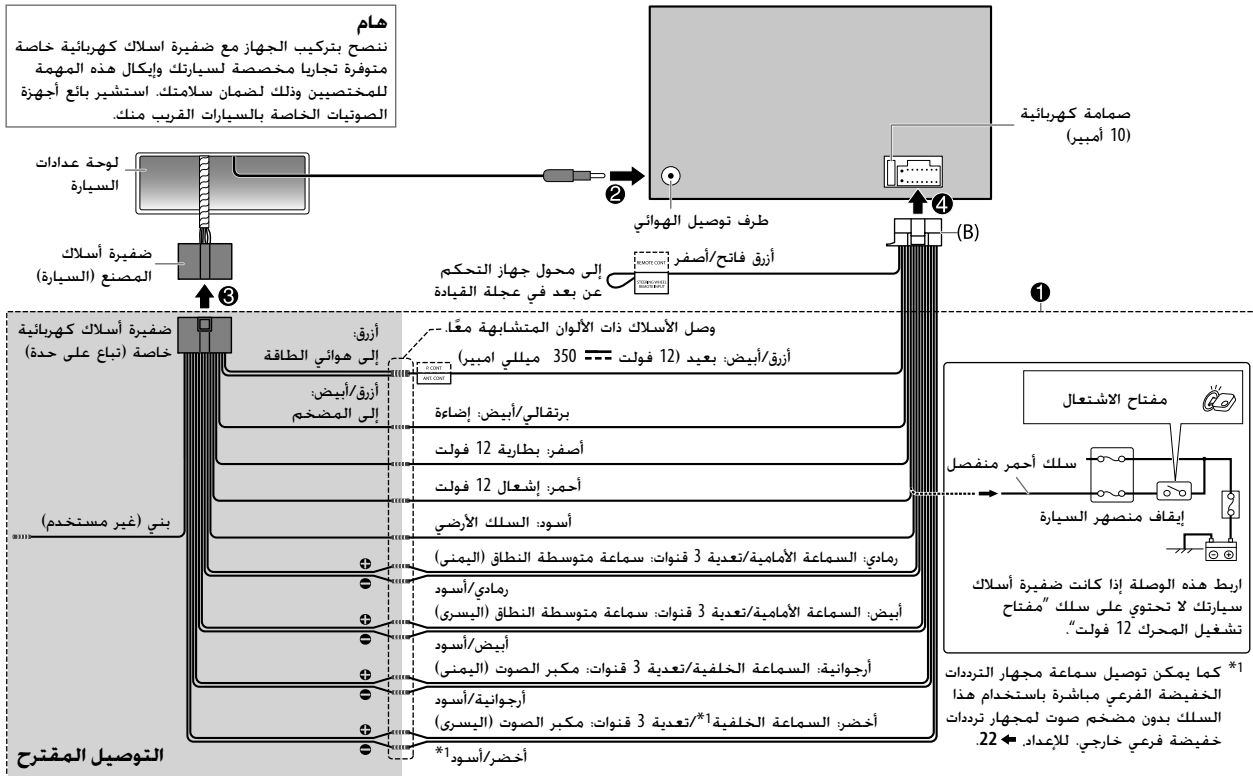

تركيب الوحدة (داخل تابلو السيارة)

قم بالتركيب على دعامة السيارة مستخدماً البراغي المرفقة (C) أو (D). تختلف فتحات البراغي حسب موديل السيارات. ثم، قم بتركيب لوحة التهينة المرفقة (A).

قم بتوصيل الأسلاك المطلوبة. (35 ←)

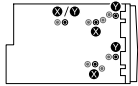
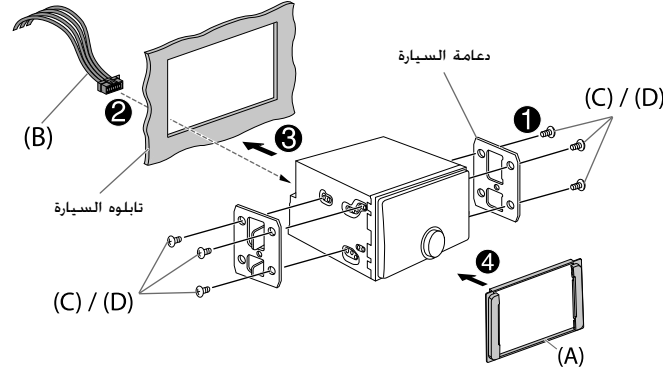

التركيب في سيارات تويوتا

قم بالتركيب على دعامة السيارة مستخدماً البراغي المرفقة (C) أو (D). استخدم فتحات التركيب (X) أو (Y) التي تلائم دعامة السيارة.

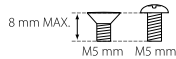

⚠ استخدم البراغي المحددة فقط. فقد يسبب استخدام البراغي غير الصحيحة تلفاً للجهاز.

قائمة قطع الغيار المستخدمة في التركيب

(B) صغيرة الأسلاك

(A) وحة الزينة

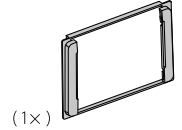
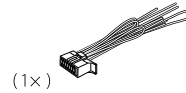

(D) براغي مستديرة الرأس
8 × M5

(C) براغي برؤوس مسطحة
8 × M5



(8x)



(8x)

الإجراء الأساسي

- 1 انزع المفاتيح من مفتاح الإشعال. ثم افصل الطرف ⊖ من بطارية السيارة.
- 2 توصيل الأسلاك بشكل صحيح.
انظر توصيل الأسلاك. (35 ←)
- 3 ركب الجهاز في سيارتك.
انظر تركيب الوحدة (داخل تابلو السيارة).
- 4 توصيل طرف ⊖ بطارية السيارة.
- 5 اضغط على SOURCE لت تشغيل الطاقة.
- 6 أعد ضبط الوحدة. (3 ←)

التركيب/التوصيل

⚠ تحذير

- يمكن استخدام الوحدة فقط في سيارة بها مصدر تيار مباشر 12 فولت. وتاريخ سلبتي.
- قم بفصل الطرف السلبتي للطيارية قبل توصيل الأسلاك والتركيب.
- لا تقم بتوصيل سلك البطارية (الأصفر) وسلك الإشعال (الأحمر) بشاسيه السيارة أو السلك الأرضي (سوداء) لمنع حدوث ماس كهربائي.
- لتفادي حدوث تماس كهربائي:
- قم بعزل الأسلاك غير الموصلة بواسطة شريط من الفينيل.
- تأكد من تأريض الوحدة مع شاسيه السيارة مرة ثانية بعد التركيب.
- قم بتأمين الاسلاك بواسطة مشابك الكابل ولف شريط من الفينيل حول الاسلاك التي تتلامس مع الاجزاء المعدنية لحماية الاسلاك.

⚠ تنبيه

- لدواعي السلامة، اترك مهمة توصيل الاسلاك والتركيب للفنيين المختصين. استشير بائع أجهزة الصوتيات الخاصة بالسيارات.
- ركب هذه الوحدة في حامل الأجهزة بسيارتك. ولا تلمس الأجزاء المعدنية من هذه الوحدة أثناء استخدامها أو بعد استخدامها بفترة قصيرة. حيث تكون الأجزاء المعدنية للوحدة مثل ميد الحرارة والحاوية ساخنين.
- لا تقم بتوصيل ⊖ أسلاك السماعات بشاسيه السيارة أو سلك التأريض (سوداء) أو توصيلها على التوازي.
- صل السماعات بطاقة قصوى تزيد عن 50 وات. إذا كانت أقصى طاقة أقل من 50 وات، فغير إعداد [AMP GAIN] لتجنب تلف السماعات. (⚡ 21)
- قم بتركيب الجهاز عند زاوية أقل من 30°.
- إذا لم تمتلك شبكة الأسلاك الكهربائية بالسيارة طرف إشعال، قم بتوصيل سلك الإشعال (الأحمر) بالطرف الموجود في صندوق فيوزات السيارة الذي يوفر مصدر تيار مباشر 12 فولت ويتم تشغيله وإيقافه بواسطة مفتاح الإشعال.
- احتفظ بجميع الكبلات بعيدة عن الأجزاء المعدنية التي تبعد الحرارة.
- بعد تركيب الجهاز تأكد من عمل مصابيح الفرامل وإشارات تغيير الاتجاه والمساحات وخلافه بشكل سليم.
- في حالة احتراق المنصهر، تأكد أولاً من عدم تلامس الأسلاك لشاسيه السيارة ثم استبدل المنصهر القديم بمنصهر آخر بنفس شدة التيار.

استجابة التردد (±3 ديسيبل)	20 هرتز — 20 كيلو هرتز
الجهد الأقصى للدخل	1000 مللي فولت
معاوقة الدخل	30 كيلو أوم
قدرة الخرج القصوى	50 واط × 4 أو 50 واط × 2 + 50 واط × 1 (مجهاج الترددات الخفيضة الفرعي = 4 اوم)
قدرة سعة نطاق البث الكامل (عند أقل من 1% إجمالي نشئت الصوت)	22 واط × 4
معاوقة السماعات	4 أوم — 8 أوم
مستوى الخرج الابتدائي/الحمل	KW-R930BT: 4000 .USB/CD مللي فولت/حمل 10 كيلو اوم KW-X830BT 2.500 .USB مللي فولت/حمل 10 كيلو اوم
معاوقة خرج الصوت الابتدائي	≥ 600 اوم
فولطية التشغيل (مسموح 10.5 فولت — 16 فولت)	14.4 فولت
أقصى استهلاك للتيار	10 أمبير
نطاق درجة حرارة التشغيل	-10 درجة سلزيوس — +60 درجة سلزيوس
حجم التركيب (عرض × طول × ارتفاع)	178 مم × 100 مم × 158 مم
الوزن الصافي (يتضمن لوحة التنجيد)	KW-R930BT: 1.3 كجم KW-X830BT: 0.9 كجم

يخضع للتغيير دون إخطار مسبق.

		FM	نطاق التردد
	معيار USB	87.5 ميغاهرتز — 108.0 ميغاهرتز (50 كيلو هرتز للخطوة)	26 = S/N) درجة الحساسية المستخدمة (0.71 ميكرو فولت/75 اوم) 8.2 dBf
	الأجهزة المتوافقة		تهدئة الحساسية (46 = DIN S/N) (ديسيبل)
	نظام الملفات		استجابة التردد (±3) (ديسيبل)
	الحد الأقصى للإمداد بالتيار	17.2 dBf (2.0 ميكرو فولت/75 اوم)	نسبة الإشارة إلى الضوضاء (أحادي) فصل الاستريو (1 كيلو هرتز)
	محول الفلتر الرقمي (D/A)	30 هرتز — 15 كيلو هرتز	AM
	استجابة التردد (±1) (ديسيبل)	64 دي سي بي	نطاق التردد
	نسبة الإشارة إلى الضوضاء (1 كيلو هرتز)	40 دي سي بي	الموجة 1 (AM): 531 كيلو هرتز — 1602 كيلو هرتز (9 كيلو هرتز للخطوة) الموجة 2 (SW1): 2940 كيلو هرتز إلى 7735 كيلو هرتز (5 كيلو هرتز للخطوة) الموجة 3 (SW2): 9500 كيلو هرتز — 10135 كيلو هرتز/ 11580 كيلو هرتز إلى 18135 كيلو هرتز (5 كيلو هرتز للخطوة)
	المجال الديناميكي	90 دي سي بي	درجة الحساسية المستخدمة (20 = S/N) (ديسيبل)
	فصل القنوات	85 دي سي بي	دايود الليزر
	فك شفرة MP3	متوافق مع MPEG-1/2 Audio Layer-3	الفلتر الرقمي (D/A)
	فك شفرة WMA	متوافق مع صيغة Windows Media Audio	سرعة الدوران
	فك شفرة AAC	ملفات AAC-LC "aac"، "m4a"	الاهتزاز والارتعاش
	فك شفرة WAV	خطي PCM	استجابة التردد (±1) (ديسيبل)
	فك شفرة FLAC	ملف FLAC، ما يصل إلى 24 بت/96 كيلو هرتز	إجمالي التشوه الهارموني (1 كيلو هرتز) 0.01 % نسبة الإشارة إلى الضوضاء (1 كيلو هرتز) 105 دي سي بي المجال الديناميكي 90 دي سي بي فصل القنوات 85 دي سي بي
	الإصدار	Bluetooth 3.0	فك شفرة MP3
	نطاق التردد	2.402 جيجاهرتز — 2.480 جيجاهرتز	فك شفرة WMA
	قدرة الخرج	+4 دي سي بي مللي وات (كحد أقصى)، 0 دي سي بي مللي وات (متوسط) لفئة الطاقة 2	فك شفرة AAC
	الحد الأقصى لنطاق الاتصال	خط الرؤية 10 أمتار (32.8 ft) تقريبًا	
	الأقران	SSP (الإقران البسيط الآمن)	
	الوضع	HFP1.6 (وضع عدم استخدام اليدين) A2DP (وضع توزيع الصوت المتقدم) AVRCP1.5 (وضع التحكم عن بعد في الصوت/ الفيديو) PBAP (وضع الوصول إلى دليل الهاتف) SPP (وضع المنفذ التسلسلي)	

الاعراض	معالجة الأعطال
Pandora	"RATING ERR" اخفق تسجيل التحريك للأعلى/للاسفل بسبب عدم كفاية الاتصال بالشبكة.
	"THUMBS N/A" تسجيل التحريك للأعلى/للاسفل غير مسموح.
	"LICENSE ERR" أنت تحاول الوصول من بلد لا يتم تقديم خدمة Pandora بها.
Spotify	"DISCONNECTED" جهاز USB مفصول من الوحدة الرئيسية. يرجى التأكد من ان الجهاز موصول بشكل صحيح عبر USB.
	"CONNECTING" * موصول عبر طرف توصيل إدخال USB. الجهاز موصول بالوحدة الرئيسية. يرجى الانتظار. * موصول عبر Bluetooth. تم قطع اتصال Bluetooth. يرجى التأكد من اتصال Bluetooth والتأكد من اقتران الجهاز والوحدة.
Bluetooth®	"CHECK APP" لم يتم توصيل التطبيق Spotify بشكل صحيح. أو ان المستخدم لم يتم بتسجيل الدخول. قم بإنهاء تطبيق Spotify واعد تشغيله. ثم قم بتسجيل الدخول في حساب Spotify الخاص بك.
	لم يتم التعرف على جهاز Bluetooth. * البحث من جهاز Bluetooth مرة أخرى. * أعد ضبط الوحدة. (3) (3)
	لا يمكن إجراء الإقران. * تأكد من إدخال نفس رمز رقم التعريف الشخصي لكل من الوحدة وجهاز Bluetooth * قم بحذف معلومات الإقران من كل من الوحدة وجهاز Bluetooth ثم إجراء الإقران مرة أخرى. (12) (12)
وجود صدى أو تشويش. * قم بضبط موضع وحدة الميكروفون. (12) (12) * افحص إعداد [ECHO CANCEL]. (14) (14)	
جودة صوت الهاتف سيئة. * قم بتقليل المسافة بين الوحدة وجهاز Bluetooth. * حرك السيارة إلى مكان حيث يمكنك استقبال الإشارة بشكل أفضل.	
الاعراض	معالجة الأعطال
Bluetooth®	تم مقاطعة الصوت أو تخطيه أثناء تشغيل مشغل صوت Bluetooth. * قم بتقليل المسافة بين الوحدة ومشغل صوت Bluetooth. * قم بإيقاف تشغيل الوحدة ثم تشغيلها وحاول الاتصال مرة أخرى. * قد تحاول أجهزة Bluetooth أخرى الاتصال بالوحدة.
	لا يمكن التحكم بمشغل صوت Bluetooth المتصل. * تحقق مما إذا كان مشغل صوت Bluetooth المتصل يدعم وضع التحكم عن بعد في الصوت/الفيديو (AVRCP). (راجع التعليمات الخاصة بمشغل الصوت الخاص بك). * قم بفصل مشغل Bluetooth وتوصيله مرة أخرى.
	"PLEASE WAIT" يتم تجهيز الوحدة لاستخدام وظيفة Bluetooth. في حالة استمرار ظهور الرسالة، قم بإيقاف تشغيل الوحدة وتشغيلها. ثم توصيل الجهاز مرة أخرى.
	"NOT SUPPORT" لا يدعم الهاتف المتصل ميزة "التعرف على الصوت".
	"ERROR" أعد إجراء العملية مرة أخرى إذا ظهرت الرسالة "ERROR" مرة أخرى. فتحقق مما إذا كان الجهاز يدعم الوظيفة التي تحاول إجرائها.
	"H/W ERROR" أعد ضبط الوحدة وحاول إجراء العملية مرة أخرى. إذا ظهرت الرسالة "H/W ERROR" مرة أخرى، راجع أقرب مركز للخدمة.
"SWITCHING NG" قد لا تدعم الهواتف المتصلة ميزة تحويل الهاتف.	
إذا ظلت المشكلات قائمة، أعد ضبط الوحدة. (3) (3)	

معالجة الأعطال		الاعراض	معالجة الأعطال	الاعراض
<p>تأكد من تثبيت التطبيق JVC MUSIC PLAY APP في جهاز Android. (8 ←)</p> <p>قم بإعادة توصيل جهاز Android واختر وضع التحكم المناسب. (9 ←)</p> <p>إذا لم يؤدي ذلك لحل المشكلة، هذا يعني ان جهاز Android الموصول لا يدعم [AUTO MODE]. (28 ←)</p>		<p>لا يمكن التشغيل في وضع [AUTO MODE].</p>	<p>تأكد من عدم عطل الجهاز وأعد تشغيل الجهاز.</p>	<p>تظهر "UNRESPONSIVE DEVICE".</p>
<p>اطفىء خبارات المطور على جهاز Android.</p> <p>أعد توصيل جهاز Android.</p> <p>إذا لم يؤدي ذلك لحل المشكلة، هذا يعني ان جهاز Android الموصول لا يدعم [AUTO MODE]. (28 ←)</p>		<p>بواصل "NO DEVICE" أو "READING" الوميض.</p>	<p>منفذ USB يسحب طاقة اكثر من حد التصميم. اقطع الطاقة وافصل جهاز USB. ثم، قم بتشغيل الطاقة واعد توصيل جهاز USB.</p> <p>اذا لم يؤدي هذا الاجراء الى حل المشكلة، اقطع الطاقة وقم بتشغيلها (أو اعد ضبط الوحدة) قبل استبدال جهاز USB بجهاز آخر.</p>	<p>لا يتغير المصدر الى "USB" عند توصيل جهاز USB اثناء الاستماع الى مصدر اخر.</p> <p>تظهر "USB ERROR".</p>
<p>اطفىء وضع توفير الطاقة على جهاز Android.</p>		<p>ينقطع التشغيل أو يتم تخطي الصوت.</p>	<p>افحص الوصلة بين هذه الوحدة و iPhone/iPod.</p> <p>افصل iPhone/iPod وأعد ضبطه باستخدام الإغلاق الإيجابي.</p>	<p>جهاز iPhone/iPod لا تصل إليه الطاقة أو لا يعمل.</p>
<p>تأكد من أن جهاز Android يدعم ملفات الصوت.</p> <p>أعد توصيل جهاز Android.</p> <p>اعد تشغيل جهاز Android.</p>		<p>"CANNOT PLAY"</p>	<p>هذه الوحدة لا تزال تقوم بإعداد قائمة موسيقى جهاز iPhone/iPod. قد يستغرق التحميل وقتاً طويلاً. حاول مرة اخرى لاحقاً.</p>	<p>يظهر "LOADING" عند الدخول في وضع البحث بضغط .</p>
<p>لم ينجح إنشاء محطة جديدة.</p> <p>تحقق من تطبيق Pandora على جهازك.</p>		<p>"ADD ERROR"</p> <p>"CHK DEVICE"</p>	<p>تستطيع هذه الوحدة فقط عرض الحروف الهجائية الكبيرة والأرقام وعدد محدود من الرموز.</p> <p>حسب نوع لغة العرض التي اخترتها (5 ←)، قد لا يتم عرض بعض الحروف بشكل صحيح.</p>	<p>لا تُعرض الأحرف الصحيحة.</p>
<p>تم الوصول إلى حد التخفي.</p> <p>لم يتم العثور على محطات.</p>		<p>"NO SKIPS"</p> <p>"NO STATIONS"</p>	<p>أعد توصيل جهاز Android.</p> <p>إذا كنت في وضع [AUDIO MODE]، قم بتشغيل اي تطبيق لمشغل الوسائط على جهاز Android وأبدأ التشغيل.</p> <p>إذا كنت في وضع [AUDIO MODE]، أعد تشغيل التطبيق الحالي لمشغل الوسائط أو استخدم تطبيق اخر لمشغل الوسائط.</p> <p>اعد تشغيل جهاز Android.</p>	<p>لا يمكن سماع الصوت اثناء التشغيل.</p> <p>يخرج الصوت من جهاز Android فقط.</p>
<p>تم الوصول إلى حد عدد المحطات المسجلة. أعد المحاولة بعد حذف المحطات غير الضرورية من جهازك.</p>		<p>"STATION LMT"</p>	<p>أعد توصيل جهاز Android.</p> <p>إذا كنت في وضع [AUDIO MODE]، قم بتشغيل اي تطبيق لمشغل الوسائط على جهاز Android وأبدأ التشغيل.</p> <p>إذا كنت في وضع [AUDIO MODE]، أعد تشغيل التطبيق الحالي لمشغل الوسائط أو استخدم تطبيق اخر لمشغل الوسائط.</p> <p>اعد تشغيل جهاز Android.</p>	<p>لا يمكن سماع الصوت اثناء التشغيل.</p> <p>يخرج الصوت من جهاز Android فقط.</p>
<p>تأكد من أنك قمت بتثبيت أحدث إصدار من تطبيق Pandora على جهازك.</p>		<p>"UPGRADE APP"</p>	<p>أعد توصيل جهاز Android.</p> <p>إذا كنت في وضع [AUDIO MODE]، قم بتشغيل اي تطبيق لمشغل الوسائط على جهاز Android وأبدأ التشغيل.</p> <p>إذا كنت في وضع [AUDIO MODE]، أعد تشغيل التطبيق الحالي لمشغل الوسائط أو استخدم تطبيق اخر لمشغل الوسائط.</p> <p>اعد تشغيل جهاز Android.</p>	<p>لا يمكن سماع الصوت اثناء التشغيل.</p> <p>يخرج الصوت من جهاز Android فقط.</p>
<p>الاتصال غير مستقر.</p>		<p>"CONNECT ERR"</p>	<p>أعد توصيل جهاز Android.</p> <p>إذا لم يؤدي ذلك لحل المشكلة، هذا يعني ان جهاز Android الموصول غير قادر على توجيه إشارة الصوت الى الوحدة. (28 ←)</p>	<p>لا يمكن سماع الصوت اثناء التشغيل.</p> <p>يخرج الصوت من جهاز Android فقط.</p>

البحث عن الاعطال والاصلاح

الاعراض	معالجة الأعطال
لا يمكن سماع الصوت.	<ul style="list-style-type: none"> اضبط مستوى قوة الصوت على افضل مستوى ممكن. افحص الاسلاك والتوصيلات.
تظهر "MISWIRING CHECK WIRING THEN PWR ON".	اقطع الطاقة. ثم تأكد من ان اطرف توصيل اسلاك السماعة موصولة بشكل صحيح. قم بتنشغيل الطاقة مرة اخرى.
تظهر "PROTECTING SEND SERVICE".	ارسل الوحدة الى اقرب مركز خدمة.
لا يمكن تحديد المصدر.	افحص إعداد [SOURCE SELECT]. (4 ◀)
<ul style="list-style-type: none"> استقبال الراديو ردي. يتولد ضجيج استاتيكي اثناء الاستماع الى الراديو. 	اوصل الهوائي بصورة محكمة.
تعذر إخراج الأسطوانة.	اضغط مع الاستمرار على ▲ لإخراج الأسطوانة بالقوة. كن حريصاً على أن لا تسقط الأسطوانة عند إخراجها.
تظهر "IN DISC".	تأكد من عدم وجود أي شيء يعوق فتحة التحميل عند إخراجك للأسطوانة.
تظهر "PLEASE EJECT".	اضغط ▲. ثم أدخل الأسطوانة بشكل صحيح.
أمر التشغيل لا يسير على النحو المرجو.	يحدد أمر التشغيل باسم الملف (USB) أو الترتيب الذي سُجلت به الملفات (الأسطوانة).
وقت التشغيل المنقضي غير صحيح.	يعتمد هذا على عملية التسجيل السابقة.
تظهر "NOT SUPPORT" على الشاشة ويتم تخطي المسار.	تحقق من أن المسار بتنسيق قابل للتشغيل. (27 ◀)
يواصل "READING" الوميض.	<ul style="list-style-type: none"> لا تستخدم تسلسلات هرمية ومجلدات عديدة للغاية. أعد تحميل الاسطوانة أو أعد توصيل جهاز USB.
تظهر "UNSUPPORTED DEVICE".	تحقق ما إذا كان الجهاز الموصل متوافقاً مع هذه الوحدة وتأكد من أن أنظمة الملف بتنسيقات مدعومة. (27 ◀)
	<ul style="list-style-type: none"> أعد توصيل الجهاز.

iPod/USB/CD

اسم المصدر	معلومات الشاشة
iPod USB/iPod BT ANDROID أو	عندما يتم تحديد [AUTO MODE]/[HEAD MODE] (9 ◀): عنوان الاغنية (الفنان) ◀ عنوان الاغنية (اسم الالبوم) ◀ عنوان الاغنية (التاريخ/الساعة)*1 ◀ وقت التشغيل (التاريخ/الساعة)*1 ◀ عنوان الاغنية (الفنان) مع مزامنة موسيقية*2 ◀ عودة للبيداء)
/PANDORA PANDORA BT	اسم المحطة (التاريخ/الساعة)*1 ◀ مشترك/راديو (التاريخ/الساعة)*1 ◀ عنوان الاغنية (الفنان) ◀ عنوان الاغنية (اسم الالبوم) ◀ عنوان الاغنية (التاريخ/الساعة)*1 ◀ وقت التشغيل (التاريخ/الساعة)*1 ◀ اسم المحطة (التاريخ) مع مزامنة موسيقية*2 ◀ (عودة للبيداء)
SPOTIFY BT/SPOTIFY	عنوان السياق (التاريخ/الساعة)*1 ◀ عنوان الاغنية (الفنان) ◀ عنوان الاغنية (اسم الالبوم) ◀ عنوان الاغنية (التاريخ/الساعة)*1 ◀ وقت التشغيل (التاريخ/الساعة)*1 ◀ عنوان السياق (التاريخ) مع مزامنة موسيقية*2 ◀ (عودة للبيداء)
BT AUDIO	عنوان الاغنية (الفنان) ◀ عنوان الاغنية (اسم الالبوم) ◀ عنوان الاغنية (التاريخ/الساعة)*1 ◀ وقت التشغيل (التاريخ/الساعة)*1 ◀ عنوان الاغنية (الفنان) مع مزامنة موسيقية*2 ◀ (عودة للبيداء)
AUX	AUX (التاريخ/الساعة)*1 ◀ AUX (التاريخ) مع مزامنة موسيقية*2 ◀ (عودة للبيداء)

*1 سيتم عرض البطارية وقوة الاشارة الخاصة بجهاز بلوتوث Bluetooth اذا تم ضبط [BATT/SIGNAL] الى [AUTO]. (14 ◀)

*2 يتغير لون اضاءة الزر ويتزامن مع الموسيقى.

- قد يختلف ترتيب الأغاني المعروضة في قائمة الاختيار في هذه الوحدة عن الترتيب في جهاز iPhone/iPod.
- اعتماداً على نسخة نظام التشغيل الخاص بجهاز iPhone/iPod، قد لا تعمل بعض الوظائف على هذه الوحدة.

بخصوص جهاز Android

- هذه الوحدة تدعم نظام التشغيل Android OS 4.1 وأعلى.
- بعض أجهزة Android (المجهزة بنظام التشغيل OS 4.1 وأعلى) قد لا تدعم وظيفة بشكل كامل Android Open Accessory (AOA) 2.0.
- إذا كان جهاز Android يدعم كل من جهاز فئة التخزين الكبير و AOA 2.0، تقوم هذه الوحدة بالتشغيل عبر AOA 2.0 كأولوية دائماً.

حول Pandora

- وضع Pandora متوفر في بلدان محددة فقط.
- لمزيد من المعلومات، قم بزيارة <<http://www.pandora.com/legal>>.
- نظراً لأن تطبيق Pandora هو خدمة تقدمها جهة خارجية، فإن المواصفات تخضع للتغيير دون إشعار مسبق. وبناء عليه، فقد يقل التوافق أو قد لا تتوفر بعض الخدمات أو جميعها.
- قد لا تعمل بعض وظائف Pandora من هذه الوحدة.
- بالنسبة للمشكلات التي تنشأ من استخدام التطبيق، يرجى الاتصال بـ Pandora على pandora-support@pandora.com.

بخصوص Spotify

- تطبيق Spotify يدعم:
 - iPhone 4S، 5، 5S، 5C، 6، 6S Plus، SE، 7، 7 Plus (الإصدار iOS 8 أو أعلى)
 - iPod touch (5th و 6th generation)
 - الإصدار Android OS 4.0.3 أو أعلى
- التطبيق Spotify هو خدمة تقدمها جهة خارجية، لذلك فإن المواصفات تخضع للتغيير دون إشعار مسبق. وبناء عليه، فقد يقل التوافق أو قد لا تتوفر بعض الخدمات أو جميعها.
- قد لا تعمل بعض وظائف Spotify من هذه الوحدة.
- بالنسبة للمشكلات التي تنشأ من استخدام التطبيق، يرجى الاتصال بـ Spotify على <www.spotify.com>.

نبذة حول تقنية Bluetooth

- قد لا تتمكن بعض أجهزة Bluetooth من الاتصال بهذه الوحدة حسب إصدار Bluetooth الخاص بالجهاز.
- قد لا تعمل هذه الوحدة مع بعض أجهزة Bluetooth.
- تختلف ظروف الإشارة حسب الظروف المحيطة.

تغيير معلومات الشاشة

- كلما ضغطت على MENU، تتغير معلومات الشاشة.
- إذا لم تكن المعلومات متوفرة أو أنها غير مسجلة، يظهر "NO TEXT" أو "NO NAME" أو معلومات أخرى (مثلاً، اسم المحطة) أو ستكون الشاشة فارغة.

اسم المصدر	معلومات الشاشة
SW2/SW1/AM/FM	التردد (التاريخ/الساعة) ^{*1} ← التردد (التاريخ) مع مزمنة موسيقية ^{*2} ← (عودة للبدائية)
	مفتاح لمحطات Radio Data System (نظام بيانات الراديو) على موجة FM فقط) اسم المحطة (PS)/نوع البرنامج (PTY) (التاريخ/الساعة) ^{*1} ← نصوص راديو (التاريخ/الساعة) ^{*1} ← نصوص راديو+ (نصوص راديو+) ← عنوان الاغنية (الفنان) ← عنوان الاغنية (التاريخ/الساعة) ^{*1} ← التردد (التاريخ/الساعة) ^{*1} ← اسم المحطة (PS)/نوع البرنامج (PTY) (التاريخ) مع مزمنة موسيقية ^{*2} ← (عودة للبدائية)
CD أو USB	(لموديلي CD-DA) (فقط برای KW-R930BT قابل انجام است) عنوان المسار (الفنان) ← عنوان المسار (اسم القرص) ← عنوان المسار (التاريخ/الساعة) ^{*1} ← *1 ← وقت التشغيل (التاريخ/الساعة) ^{*1} ← عنوان المسار (الفنان) مع مزمنة موسيقية ^{*2} ← (عودة للبدائية)
	(ملفات FLAC/WAV/AAC/WMA/MP3) عنوان الاغنية (الفنان) ← عنوان الاغنية (اسم الالبوم) ← عنوان الاغنية (التاريخ/الساعة) ^{*1} ← اسم الملف (اسم المجلد) ← اسم الملف (التاريخ/الساعة) ^{*1} ← وقت التشغيل (التاريخ/الساعة) ^{*1} ← عنوان الاغنية (الفنان) مع مزمنة موسيقية ^{*2} ← (عودة للبدائية)

*1، *2: (← 29)

■ الصيانة

تنظيف الجهاز

امسح التراب من اللوحة باستخدام سليكون جاف أو قطعة قماش ناعمة.

التعامل مع الأسطوانات:

- لا تلمس سطح التسجيل الخاص بالأسطوانة.
- لا تلمس أي شريط أو ما شابه على الأسطوانة ولا تستخدم أسطوانة ملصوقًا عليها بشريط.
- لا تستخدم أي ملحقات للأسطوانة.
- قم بتنظيف الأسطوانة من منتصفها للخارج.
- نظف الأسطوانة باستخدام سيليكون جاف أو قطعة قماش ناعمة. لا تستخدم أي مذيبيات.
- عند إزالة الأسطوانات من هذا الجهاز، اسحبها نحو الخارج أفقيًا.
- قم بإزالة التناؤات من فتحة المنتصف وحافة الأسطوانة قبل وضع أسطوانة.

■ مزيد من المعلومات

- 1: - آخر تحديثات البرامج الثابتة وحدث قائمة بنود متوافقة التطبيق JVC الأصلي
 - أي من احدث المعلومات الاخرى
- قم بزيارة <<http://www.jvc.net/cs/car/>>.

عام

- تستطيع هذه الوحدة تشغيل أسطوانات CD التالية:



- **تشغيل الإسطوانة المزدوجة:** لا يتوافق جانب الاسطوانة بدون - "DualDisc" DVD مع "الصوت الرقمي للأسطوانة المزدوجة" القياسي. لهذا، لا يُنصح بتشغيل جانب الاسطوانة بدون - DVD لإسطوانة مزدوجة على هذا المنتج.
- للحصول على معلومات مفصلة وملاحظات بخصوص ملفات الصوت القابلة للتشغيل، قم بزيارة <<http://www.jvc.net/cs/car/>>.

ملفات قابلة للتشغيل

- ملف الصوتيات أوديو القابل للتشغيل:
للقرص: MP3 (.mp3) WMA AAC (.wma) AAC (.aac)
لجهاز USB ذو سعة التخزين الكبيرة:
MP3 (.mp3) WMA AAC (.wma) AAC (.aac) WAV (.wav) FLAC (.flac) CD-ROM/CD-RW/CD-R
• ميديا الأسطوانات القابلة للتشغيل: ISO 9660 مستنوى 1/2، جوليت، اسم ملف طويل.
- تنسيق ملف قرص قابل للتشغيل: FAT12، FAT16، FAT32
- نظام ملفات جهاز USB القابل للتشغيل: FAT12، FAT16، FAT32
- حتى عند توافق الملفات الصوتية مع المعايير المذكورة أعلاه، قد يتعذر التشغيل اعتمادًا على أنواع أو حالات الوسائط أو الجهاز.
- لا يمكن تشغيل ملف AAC (.m4a) في قرص CD مشفر بواسطة iTunes على هذه الوحدة.

أسطوانات غير قابلة للتشغيل

- الأسطوانات غير المستديرة.
- الأسطوانات التي يوجد بها ألوان على سطح التسجيل أو الأسطوانات المتسخة.
- أسطوانات التسجيل/إعادة الكتابة التي لم يتم وضع اللمسات الأخيرة.
- 8 سم CD. عند محاولة إدخالها في الجهاز باستخدام مهائلي، فإنها قد تنسحب في حدوث خلل.

حول أجهزة USB

- لا يمكنك توصيل جهاز USB عن طريق مجمع مركزي USB.
- قد يتسبب توصيل كابل يزيد طوله الإجمالي على 5 متر في ظهور مشاكل غير طبيعية في التشغيل.
- لا يمكن للوحدة التعرف على جهاز USB يكون معدله 5 فولت ويتجاوز 1.5 أمبير.

حول جهاز iPhone/iPod

- عبر طرف توصيل إدخال USB.
Made for
— iPod touch (5th generation و 6th generation)
— iPod nano (7th generation)
— iPhone 4S، 5، 5S، 6، 6 Plus، 6S، 6S Plus، 7، 7 Plus
- عبر Bluetooth.
Made for
— iPod touch (5th generation و 6th generation)
— iPhone 4S، 5، 5S، 6، 6 Plus، 6S، 6S Plus، 7، 7 Plus
- لا يمكن استعراض ملفات الفيديو من قائمة "Videos" في وضع [HEAD MODE]

يخزن ألوان اضاءة الليل والنهار الخاصة بك لمنطقة مختلفة. 1 اختر منطقة. (25 ◀) 2 BLUE/GREEN/RED: اختر اللون الاولي. 3 00 إلى 31: حدد مستوى.	DAY COLOR
كرر خطوتي 2 و 3 لكل الالوان الأساسية. • تم تخزين إعدادك لـ [USER] في [PRESET]. • يتغير [NIGHT COLOR] أو [DAY COLOR] بتشغيل أو إطفاء مصابيح السيارة الأمامية.	NIGHT COLOR
ON : يغير إضاءة الرز عند تنفيذ الإعدادات على القائمة والبحث في القائمة. : OFF : الغاء	COLOR GUIDE

*1 مطلوب توصيل سلك التحكم في الإضاءة. (35 ◀)

*2 لن تظهر بعض الحروف والرموز بصورة صحيحة (أو ستبدو فارغة).

*3 إذا تم تحديد أحد أنماط الألوان هذه، فسيتم تغيير لون إضاءة [ZONE 1] و [ZONE 2] إلى اللون الافتراضي.

افتراضي: **XX**

	DISPLAY
قم بتعقيم الرسم التوضيحي. OFF : المعتم مطفئ. يغير السطوع الى إعداد [DAY]. ON : المعتم مضاء. يغير السطوع الى إعداد [NIGHT]. ([BRIGHTNESS] ◀) DIMMER TIME : يضبط وقت تشغيل وإطفاء المعتم. 1 أدر قرص مستوى الصوت لضبط وقت التشغيل [ON]. ثم اضغط على القرص. 2 أدر قرص مستوى الصوت لضبط وقت التشغيل [OFF]. ثم اضغط على القرص. افتراضي: [ON] : PM6:00 : [OFF] : AM6:00 DIMMER AUTO : يتم تشغيل وإطفاء المعتم عند تشغيل أو اطفاء مصابيح السيارة الأمامية.*1	DIMMER
اضبط السطوع للنهار والليل بصورة منفصلة. 1 NIGHT/DAY: يحدد النهار أو الليل. 2 اختر منطقة. (25 ◀) 3 LEVEL 00 إلى 31 LEVEL: يضبط مستوى السطوع.	BRIGHTNESS
SCROLL ONCE : يمرر المعلومات المعروضة مرة واحدة. : SCROLL AUTO : يكرر التمرير (بفواصل مدتها 5 ثوان). : SCROLL OFF : الغاء.	TEXT SCROLL*2
	COLOR
يختار الوان الاضاءة للازرار على مناطق مختلفة بشكل منفصل. 1 اختر منطقة. (25 ◀) 2 حدد لونًا للمنطقة المحددة. • COLOR 01 إلى COLOR 49 • USER : يظهر اللون الذي أنشأته لـ [DAY COLOR] أو [NIGHT COLOR]. • COLOR FLOW01 إلى COLOR FLOW03 : يتغير اللون مع اختلاف السرعات. • SUNSET/OCEAN/GRADATION/FOREST/FLOWER/CRYSTAL • RELAX : يظهر نمط اللون المحدد.*3 (يمكن تحديده عند تحديد [ALL ZONE] فقط في الخطوة 1).	PRESET

إعدادات الشاشة

تحديد منطقة لإعدادات السطوع

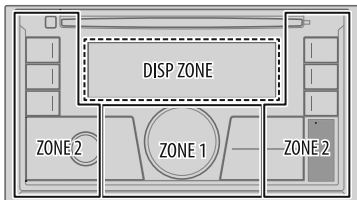

تحديد منطقة لإعداد اللون

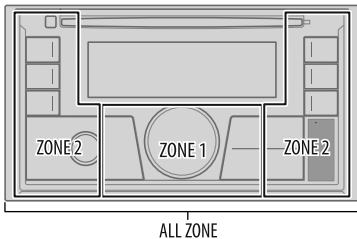

- 1 اضغط مع الاستمرار على **MENU**.
- 2 أدر قرص مستوى الصوت لتحديد بند (26). ثم اضغط القرص.
- 3 كرر الخطوة 2 الى ان يتم اختيار البند المرغوب او اتبع التعليمات المتعلقة بالبند المختار.
- 4 اضغط على **MENU** للخروج.

للرجوع إلى عنصر الإعداد السابق، اضغط على **Q** / **↶**

إعدادات الصوت

تقرير القيمة للبند [DISTANCE] و [GAIN] للبند [DTA SETTINGS]

- 1 اذا حددت المسافة من مركز الاستماع المضبوط حاليا الى كل سماعة، سيتم حساب وضبط وقت التأخير تلقائيا.
- 2 حدد مركز موضع الاستماع المضبوط حاليا كنقطة مرجعية.
- 3 قم بقياس المسافات من النقطة المرجعية الى السماعات.
- 4 قم بحساب الاختلافات بين مسافة السماعة الأبعد (السماعة الخلفية) والسماعات الأخرى.
- 5 اضبط [DISTANCE] المحسوب في الخطوة 3 لكل سماعة على حدة.

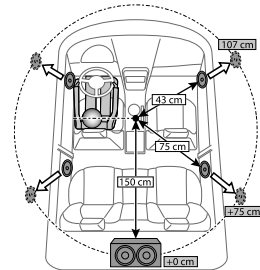

مثال: عندما يكون [FRONT ALL] مضبوط كموضع استماع

*1 قبل اجراء اي ضبط، اختر السماعة:

عندما تكون تعدية 2 قنوات مختارة:

SUBWOOFER/REAR RIGHT/REAR LEFT/FRONT RIGHT/FRONT LEFT

– يكون [REAR LEFT] و [REAR RIGHT] و [SUBWOOFER] قابل للاختيار فقط اذا كان اي بند غير [NONE] مختار للبند [REAR] و [SUBWOOFER] في [SPEAKER SIZE]. (23 ←)

عندما تكون تعدية 3 قنوات مختارة:

WOOFER/MID RIGHT/MID LEFT/TWEETER RIGHT/TWEETER LEFT

– يكون [WOOFER] قابل للاختيار فقط اذا كان اي بند غير [NONE] مختار للبند [WOOFER] في [SPEAKER SIZE]. (24 ←)

*2 يتم عرضه فقط عندما يكون [X'OVER TYPE] مضبوط الى [2-WAY] (21 ←) واذا كان اي اعداد غير [NONE] مختار للبند [REAR] في [SPEAKER SIZE]. (23 ←)

بنود إعدادات تعدية 3 قنوات

إعدادات محاذاة الوقت الرقمي

وظيفة محاذاة الوقت الرقمي تضبط وقت التأخير لإخراج السماعة من اجل خلق بيئة اكثر ملائمة لسيارتك.

• لمزيد من المعلومات، ← 25. تقرير القيمة للبند [DISTANCE] و [GAIN] للبند [DTA SETTINGS].

DTA SETTINGS

POSITION

يختار موضع الاستماع (نقطة مرجعية).
ALL: لا تعويض: FRONT RIGHT. المقعد الامامي اليمين ;
FRONT LEFT: المقعد الامامي الايسر ; **FRONT ALL**: المقعد الامامي

• يتم عرض [FRONT ALL] فقط عندما يكون [X ' OVER TYPE] مضبوط الى [2-WAY]. (← 21)

DISTANCE*1

0CM إلى 610CM. اضبط المسافة بشكل دقيق للتعويض.

GAIN*1

-8DB إلى 0DB. اضبط مستوى صوت الخرج بشكل دقيق للسماعة المختارة.

DTA RESET

YES. يعيد ضبط الاعدادات ([DISTANCE] و [GAIN]) للبند [POSITION] المختار الى الإعداد الافتراضي. : NO. الغاء.

CAR SETTINGS

CAR TYPE

حدد نوع سيارتك ومكان السماعة الخلفية من اجل اجراء الضبط للبند [DTA SETTINGS].

R-SP LOCATION*2

يختار مكان السماعات الخلفية في سيارتك لحساب افضل مسافة من موضع الاستماع المختار (نقطة مرجعية).

• REAR DECK/DOOR: مناسب فقط عندما يكون البند [CAR TYPE] مختار كإعداد [OFF] أو [COMPACT] أو [FULL SIZE CAR] أو [WAGON] أو [SUV].

• 3RD ROW/2ND ROW: مناسب فقط عندما يكون البند [CAR TYPE] مختار كإعداد [MINIVAN] أو [MINIVAN(LONG)].

SPEAKER SIZE

LARGE/MIDDLE/SMALL

TWEETER

6×9/6×8/5×7/4×6/18CM/17CM/16CM/13CM/12CM/10CM/8CM

MID RANGE

NONE/38CM OVER/30CM/25CM/20CM/16CM (غير موصول)

WOOFER*3

X ' OVER

TWEETER

/8KHZ/6.3KHZ/5KHZ/4KHZ/2.5KHZ/1.6KHZ/1KHZ

HPF FRQ 12.5KHZ/10KHZ

SLOPE -12DB/-06DB

PHASE (0°) NORMAL/(180°) REVERSE

GAIN 00DB إلى -08DB

/100HZ/90HZ/80HZ/70HZ/60HZ/50HZ/40HZ/30HZ

MID RANGE

THROUGH/250HZ/220HZ/180HZ/150HZ/120HZ

HPF SLOPE -12DB/-06DB

/8KHZ/6.3KHZ/5KHZ/4KHZ/2.5KHZ/1.6KHZ/1KHZ

LPF FRQ

THROUGH/12.5KHZ/10KHZ

LPF SLOPE -12DB/-06DB

PHASE (0°) NORMAL/(180°) REVERSE

GAIN 00DB إلى -08DB

/100HZ/90HZ/80HZ/70HZ/60HZ/50HZ/40HZ/30HZ

WOOFER*3

THROUGH/250HZ/220HZ/180HZ/150HZ/120HZ

SLOPE -12DB/-06DB

PHASE (0°) NORMAL/(180°) REVERSE

GAIN 00DB إلى -08DB

*1 يعرض فقط عندما يكون الوضع [SPK/PRE OUT] مضبوط على الويفر [REAR/REAR] أو [REAR/SUB.W]. (← 22)

*2 يعرض فقط عندما يكون الوضع [SPK/PRE OUT] مضبوط على الويفر [REAR/SUB.W] أو [SUB.W/SUB.W]. (← 22)

*3 يعرض فقط عندما يكون الوضع [SUBWOOFER SET] مضبوط على الويفر [ON]. (← 21)

*1, *2 : (← 25)

إعدادات التعديّة

فيما يلي بنود الإعداد المتاحة للتعديّة بقائتين أو بعدية 3 قنوات.

⚠ تنبيه

اختر نوع تعديّة وفقا لكيفية ربط السماعات. (36.35) ←

إذا اخترت نوع خاطئ:

- قد تعرّض السماعات للتلف.
- قد يكون مستوى الصوت الصادر عاليا أو منخفضا لاقصى حد.

SPEAKER SIZE

يختار وفقا لحجم السماعة الموصولة لضمان الاداء الأفضل.

- يتم ضبط إعدادات التردد والانحدار تلقائيا لتعديّة السماعة المختارة.
- عندما تكون التعديّة بقائتين مختارة، اذا تم اختيار [NONE] للبيند [TWEETER] في [FRONT] و [REAR] و [SUBWOOFER] للبيند [SPEAKER SIZE]. لا يتوفر الإعداد [X'OVER] للسماعة المختارة.
- عندما تكون تعديّة 3 قنوات مختارة، اذا تم اختيار [NONE] للبيند [WOOFER] في [SPEAKER SIZE]. لا يتوفر الإعداد [X'OVER] للبيند [WOOFER].

X'OVER (تعديّة)

[LPF FRQ]/[HPF FRQ]/[SW LPF FRQ]/[R-HPF FRQ]/[F-HPF FRQ]/[FRQ]

يضيّب تردد التعديّة للسماعات المختارة (مرشح الجهير العالي أو مرشح الجهير المنخفض).

اذا تم اختيار [THROUGH]، يتم ارسال جميع الاشارات الى السماعات المختارة.

[SLOPE]/[F-HPF SLOPE]/[R-HPF SLOPE]/[SW LPF SLOPE]/[HPF SLOPE]

[LPF SLOPE]: يضيّب انحدار التعديّة.

يمكن اختياره فقط في حالة اختيار ضبط آخر غير [THROUGH] لتردد التعديّة.

[SW LPF PHASE]/[PHASE]: يحدد الطور لخرج السماعة ليكون مطابقا لخرج السماعة الاخرى.

[GAIN LEFT]/[GAIN RIGHT]/[F-HPF GAIN]/[R-HPF GAIN]/[SW LPF GAIN]:

يضيّب مستوى صوت الخرج للسماعة المختارة.

بنود إعداد تعديّة 2 قنوات

SPEAKER SIZE

FRONT	SIZE	4x6/18CM/17CM/16CM/13CM/12CM/10CM/8CM 7x10/6x9/6x8/5x7
TWEETER		NONE/LARGE/MIDDLE/SMALL (غير موصول)
REAR*1		4x6/18CM/17CM/16CM/13CM/12CM/10CM/8CM 7x10 (غير موصول)
SUBWOOFER*2*3		NONE/38CM OVER/30CM/25CM/20CM/16CM (غير موصول)

X'OVER

TWEETER	FRQ	/8KHZ/6.3KHZ/5KHZ/4KHZ/2.5KHZ/1.6KHZ/1KHZ 12.5KHZ/10KHZ
GAIN LEFT		00DB إلى -08DB
GAIN RIGHT		00DB إلى -08DB
FRONT HPF	F-HPF FRQ	/100HZ/90HZ/80HZ/70HZ/60HZ/50HZ/40HZ/30HZ THROUGH/250HZ/220HZ/180HZ/150HZ/120HZ
F-HPF SLOPE		-24DB/-18DB/-12DB/-06DB
F-HPF GAIN		00DB إلى -08DB
REAR HPF*1	R-HPF FRQ	/100HZ/90HZ/80HZ/70HZ/60HZ/50HZ/40HZ/30HZ THROUGH/250HZ/220HZ/180HZ/150HZ/120HZ
R-HPF SLOPE		-24DB/-18DB/-12DB/-06DB
R-HPF GAIN		00DB إلى -08DB
SUBWOOFER LPF*2*3	SW LPF FRQ	/100HZ/90HZ/80HZ/70HZ/60HZ/50HZ/40HZ/30HZ THROUGH/250HZ/220HZ/180HZ/150HZ/120HZ
SW LPF SLOPE		-24DB/-18DB/-12DB/-06DB
SW LPF PHASE		0° NORMAL /180° REVERSE
SW LPF GAIN		00DB إلى -08DB

*1. *2. *3: (24) ←

KW-X830BT

تشغيل الإعداد [SPK/PRE OUT]		إشارة الصوت عبر طرف توصيل خط خارجي	
REAR/SW	FRONT	REAR/REAR	FRONT
طرف توصيل خرج السماعات الخلفية	طرف توصيل خرج السماعات الامامية	REAR/SUB.W (افتراضي)	طرف توصيل خرج السماعات الامامية
خرج الصب ووفر	طرف توصيل خرج السماعات الامامية	SUB.W/SUB.W	طرف توصيل خرج السماعات الامامية

التوصيل عبر سلك السماعة

للتوصيلات بدون استخدام مضخم صوت خارجي. لكن بواسطة هذا الإعداد يمكن أيضا الاستمتاع بإخراج اشارات مجهر الترددات الخفيضة الفرعي (◀ 35)

تشغيل الإعداد [SPK/PRE OUT]		إشارة الصوت عبر سلك السماعة الخلفية	
REAR/REAR	REAR/SUB.W	L (اليسرى)	R (اليمنى)
طرف توصيل خرج السماعات الخلفية	طرف توصيل خرج السماعات الخلفية	طرف توصيل خرج السماعات الخلفية	طرف توصيل خرج السماعات الخلفية
خرج الصب ووفر	طرف توصيل خرج السماعات الخلفية	خرج الصب ووفر	(كتم الصوت)

إذا تم اختيار [SUB.W/SUB.W]:

– تم اختيار [120HZ] في [SUBWOOFER LPF] والخيار [THROUGH] غير متوفر. (◀ 23)

– تم اختيار [POSITION R02] في [FADER] والنطاق القابل للاختيار هو [POSITION R15] الى [POSITION 00]. (◀ 21)

SOUND EFFECT	
SPACE ENHANCE	(غير قابل للتطبيق لمصدر صوت TUNER). LARGE/MEDIUM/SMALL: يعزز مساحة الصوت افتراضيا. : OFF: الغاء.
SND RESPONSE	LEVEL3/LEVEL2/LEVEL1: يجعل الصوت اكثر واقعية افتراضيا. : OFF: الغاء.
SOUND LIFT	HIGH/MIDDLE/LOW: يضبط مستوى الصوت الصادر من السماعات افتراضيا. : OFF: الغاء.
VOL LINK EQ	ON: يعزز التردد لتقليل الضوضاء القادمة من خارج السيارة او ضوضاء دوران الاطارات. : OFF: الغاء.
K2 TECHNOLOGY	(غير قابل للتطبيق لمصدر صوت TUNER ومصدر صوت AUX). ON: تحسين جودة الصوت للموسيقى المضغوطة. : OFF: الغاء.

إعدادات خرج السماعة [SPK/PRE OUT]

(لا يعمل إلا إذا كان [X' OVER TYPE] مضبوط الي [2-WAY]) (◀ 21)

اختر إعداد الخرج للسماعات [SPK/PRE OUT] اعتمادا على طريقة توصيل السماعة.

التوصيل عبر اطراف توصيل خط خارجي

للتوصيلات عبر مضخم صوت خارجي. (◀ 36)

KW-R930BT

تشغيل الإعداد [SPK/PRE OUT]			إشارة الصوت عبر طرف توصيل خط خارجي		
REAR/REAR	REAR/SUB.W	SUB.W/SUB.W	SW	REAR	FRONT
طرف توصيل خرج السماعات الامامية (افتراضي)	طرف توصيل خرج السماعات الامامية	طرف توصيل خرج السماعات الامامية	خرج الصب ووفر	طرف توصيل خرج السماعات الخلفية	طرف توصيل خرج السماعات الامامية
REAR/SUB.W	REAR/SUB.W	REAR/SUB.W	(غير متاح)	(غير متاح)	(غير متاح)
SUB.W/SUB.W	SUB.W/SUB.W	SUB.W/SUB.W	خرج الصب ووفر	L (اليسرى): خرج الصب ووفر R (اليمنى): (كتم الصوت)	طرف توصيل خرج السماعات الامامية

BALANCE*4	POSITION L15 إلى POSITION R15 (POSITION 00)، يضبط توازن إخراج السماعتين اليمنى واليسرى.
VOLUME ADJUST	LEVEL -15 إلى LEVEL +06 (LEVEL 00)؛ الضبط المسبق لمستوى حجم الصوت المبدئي الخاص بكل مصدر (مقارنة بمستوى صوت FM)، وقبل إجراء التعديل. حدد المصدر الذي تريد تعديله.
AMP GAIN	LOW POWER: يحدد مستوى الصوت الأقصى حتى 25 (يحدد إذا كانت القدرة القصوى لكل سماعة أقل من 50 وات لمنع تلف السماعات)؛ HIGH POWER: مستوى الصوت الأقصى هو 35.
SPK/PRE OUT	(غير قابل للتطبيق عند اختيار تعدية 3 قنوات.) اعتماداً على طريقة توصيل السماعة، اختر الإعداد المناسب للحصول على الخرج المرغوب. (← 22 إعدادات خرج السماعة)
SPEAKER SIZE	وفقاً لنوع التعدية الذي اخترته (← [X' OVER TYPE])، سيتم اظهار بنود إعدادات تعدية بقتاتين أو بعدية 3 قنوات. (← 23 إعدادات التعدية) في التهيئة الافتراضية، تم اختيار نوع التعدية بقتاتين.
X' OVER	
DTA SETTINGS	بخصوص الإعدادات. (← 24 إعدادات محاذاة الوقت الرقمي).
CAR SETTINGS	
X' OVER TYPE	تنبيه: اضبط مستوى الصوت قبل تغيير [X' OVER TYPE] لتفادي الزيادة أو الانخفاض المفاجئ في مستوى الخرج.
2-WAY	(يظهر فقط عند اختيار [3-WAY]). YES: يختار نوع تعدية بقتاتين. NO: الغاء.
3-WAY	(يظهر فقط عند اختيار [2-WAY]). YES: يختار نوع تعدية 3 قنوات. NO: الغاء.

*1 يعرض فقط عندما يكون الوضع [SUBWOOFER SET] مضبوط على الويفر [ON].

*2 للتعدية بقتاتين: يعرض فقط عندما يكون الوضع [SPK/PRE OUT] مضبوط على الويفر [SUB.W/SUB.W] (← 22).

*3 للتعدية بقتاتين: يعرض فقط عندما يكون الوضع [SPK/PRE OUT] مضبوط على الويفر [REAR/SUB.W] أو [SUB.W/SUB.W] (← 22).

*4 هذا الضبط لا يمكنه التأثير على خرج سماعة الويفر الفرعية.

PRO EQ	قم بضبط إعدادات الصوت الخاصة بك. • تم تخزين هذا الإعداد لـ [USER]. • الإعدادات التي تم تنفيذها قد تؤثر على إعدادات [EASY EQ].
62.5HZ	
LEVEL -09 إلى LEVEL +09 (LEVEL 00):	ضبط المستوى لحفظ كل مصدر. (قبل عمل الضبط، اختر المصدر الذي تريد ضبطه.)
ON:	يقوم بتشغيل الصوت الجهير الممتد. OFF: الغاء.
/10KHZ/6.3KHZ/4KHZ/2.5KHZ/1.6KHZ/1KHZ/630HZ/400HZ/250HZ/160HZ/100HZ/16KHZ	
LEVEL -09 إلى LEVEL +09 (LEVEL 00):	ضبط المستوى لحفظ كل مصدر. (قبل عمل الضبط، اختر المصدر الذي تريد ضبطه.)
Q FACTOR	2.00/1.50/1.35 اضبط عامل الجودة.
AUDIO CONTROL	
BASS BOOST	LEVEL +01 إلى LEVEL +05: يحدد مستوى رفع الجهير المطلوب. OFF: الغاء.
LOUDNESS	LEVEL 02/LEVEL 01: يعزز الترددات المنخفضة أو العالية من أجل تكوين صوت متوازن على قوة صوت منخفض. OFF: الغاء.
SUB.W LEVEL*1	SPK-OUT*2 (غير قابل للتطبيق عند اختيار تعدية 3 قنوات.) SUB.W 00 إلى SUB.W +06 (SUB.W +03): يضبط مستوى خرج مجهر الترددات الخفيفة الفرعي الموصول عبر حمل السماعة. (← 35)
PRE-OUT*3	SUB.W -50 إلى SUB.W +10 (SUB.W 00): يضبط مستوى خرج مجهر الترددات الخفيفة الفرعي الموصول الى اطراف توصيل خط خارجي (SW) أو (REAR/SW) عبر مضخم صوت خارجي. (← 36)
SUBWOOFER SET*3	ON: يقوم بتشغيل خرج الصووفر. OFF: الغاء.
FADER	(غير قابل للتطبيق عند اختيار تعدية 3 قنوات.) POSITION F15 إلى POSITION R15 (POSITION 00): اضبط تعادل خرج السماعة الخلفية والأمامية.

إعدادات أخرى

- 1 اضغط مع الاستمرار على MENU- \square .
 - 2 أدر قرص مستوى الصوت لتحديد بند (راجع الجدول التالي). ثم اضغط القرص.
 - 3 كرر الخطوة 2 الى ان يتم اختيار البند المرغوب او اتبع التعليمات المتعلقة بالبند المختار.
 - 4 اضغط على MENU- \square للخروج.
- للرجوع إلى عنصر الإعداد السابق، اضغط على \square / \square .

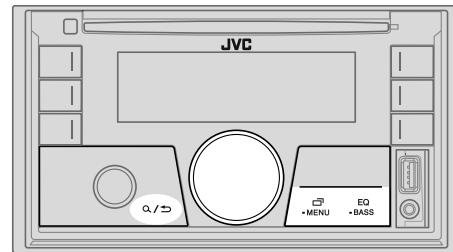

افتراضي: XX

EQ SETTING

PRESET EQ

- يحدد المُعاوِل المضبوط مسبقاً والمناسب لنوع الموسيقى.
- اختر [USER] لاستخدام الإعدادات التي تم تنفيذها في [EASY EQ] او [PRO EQ].
- JAZZ/HIP HOP/HARD ROCK/DRVN 1/DRVN 2/DRVN 3/FLAT
CLASSICAL/USER/R&B/POP

EASY EQ

- قم بضبط إعدادات الصوت الخاصة بك.
- تم تخزين هذا الإعداد لـ [USER].
 - الإعدادات التي تم تنفيذها قد تؤثر على إعدادات [PRO EQ].
- | | | |
|--------------|-------------------|---------------|
| 03 (افتراضي) | 00 إلى +06 | SUB.W SP *1*2 |
| 00 | +10 إلى -50 | SUB.W *1*3 |
| LVL 00 | LVL+09 إلى LVL-09 | BASS |
| LVL 00 | LVL+09 إلى LVL-09 | MID |
| LVL 00 | LVL+09 إلى LVL-09 | TRE |

*1 *2 *3 : (21 ←)

حدد جهاز معادل الضبط المسبق مباشرة

اضغط EQ-BASS بتكرار.
(أو)

اضغط على EQ-BASS. ثم أدر قرص مستوى الصوت خلال 5 ثوان.

معادل مضبوط مسبقاً:

- FLAT (افتراضي). DRVN 3 . DRVN 2 . DRVN 1 . HARD ROCK . HIP HOP . JAZZ . POP . R&B . CLASSICAL . USER
- معادل المشغل (3 / DRVN 2 / DRVN 1) يعزز ترددات معينة في اشارة الصوت لتقليل الضوضاء القادمة من خارج السيارة او ضوضاء دوران الاطارات.

خزن إعدادات الصوت الخاصة بك

- 1 اضغط مع الاستمرار على EQ-BASS للدخول في وضع إعداد EASY EQ.
- 2 أدر قرص مستوى الصوت لتحديد بند. ثم اضغط القرص. راجع [EASY EQ] بخصوص الإعدادات والنتائج المخزنة لوضع [USER].

- للرجوع إلى عنصر الإعداد السابق، اضغط على \square / \square .
- للخروج، اضغط على EQ-BASS.

الاستماع الى خدمة Spotify

التحضير:

حدد [ON] لـ [SPOTIFY SRC] في [SOURCE SELECT]. (4 ←)

- 1 **قم بفتح تطبيق Spotify على جهازك.**
- 2 **صل الجهاز عبر توصيل Bluetooth.** (12 ←)
- 3 **اضغط SOURCE بشكل متكرر لاختيار SPOTIFY (لجهاز iPhone/iPod او iPod) SPOTIFY BT (لجهاز Android).**
يتغير المصدر ويبدأ البث تلقائياً.

• يمكنك تشغيل Spotify بنفس طريقة تشغيل Spotify عبر طرف الادخال USB. (11 ←)

الاستماع الى جهاز iPod/iPhone عبر Bluetooth

يمكنك الاستماع إلى الاغاني على جهاز iPod/iPhone عبر Bluetooth على هذه الوحدة.

اضغط SOURCE بشكل متكرر لاختيار iPod BT.

- يمكنك تشغيل جهاز iPhone/iPod بنفس الطريقة عندما يكون جهاز iPhone/iPod موصول عبر طرف الادخال USB. (8 ←)
- اذا قمت بتوصيل جهاز iPod/iPhone الى طرف الادخال USB اثناء الاستماع الى مصدر iPod BT، يتغير المصدر الى iPod USB تلقائياً. اضغط SOURCE لاختيار iPod BT اذا لا زال الجهاز موصول عبر Bluetooth.

راديو الإنترنت عن طريق Bluetooth

يمكنك الاستماع إلى راديو الإنترنت (Pandora و Spotify) على جهاز iPhone/Android/iPod touch عن طريق Bluetooth على هذه الوحدة.

- تأكد من ان لا يكون طرف الادخال USB موصولاً الى اي جهاز.

الاستماع إلى Pandora (ينطبق على طرز أستراليا أو نيوزلندا فقط)

التحضير:

حدد [ON] لـ [PANDORA SRC] في [SOURCE SELECT]. (4 ←)

- 1 **قم بفتح تطبيق Pandora على جهازك.**
- 2 **صل الجهاز عبر توصيل Bluetooth.** (12 ←)
- 3 **اضغط SOURCE بشكل متكرر لاختيار PANDORA (لجهاز iPhone/iPod او iPod) PANDORA BT (لجهاز Android).**
يتغير المصدر ويبدأ البث تلقائياً.

• يمكنك تشغيل Pandora بنفس طريقة تشغيل Pandora عبر طرف الادخال USB. (10 ←)

افتراضي: XX

REMOTE APP	اختر الجهاز (IOS او ANDROID) لاستخدام التطبيق.
SELECT	اختر الجهاز (IOS او ANDROID) لاستخدام التطبيق.
IOS	<p>YES: يختار جهاز iPod/iPhone لاستخدام التطبيق عبر Bluetooth او الموصول عبر طرف الادخال USB. NO: الغاء.</p> <p>اذا تم اختيار IOS. اختر المصدر iPod BT (أو اختر iPod USB اذا تم توصيل جهاز iPod/iPhone عبر طرف الادخال USB) لتنشغيل التطبيق.</p> <p>* سيتم قطع او انقطاع الاتصال بالتطبيق اذا:</p> <p>— قمت بالتغيير من مصدر iPod BT الى مصدر قابل للتنشغيل موصول عبر طرف الادخال USB.</p> <p>— قمت بالتغيير من مصدر iPod USB الى مصدر iPod BT.</p>
ANDROID	<p>YES: يختار الهاتف الذكي Android لاستخدام التطبيق عبر Bluetooth. NO: الغاء.</p>
ANDROID LIST*	يختار الهاتف الذكي Android للاستخدام من القائمة.
STATUS	<p>بين حالة الجهاز الموصول.</p> <p>IOS CONNECTED: تستطيع استخدام التطبيق باستخدام جهاز iPhone/iPod موصول عبر Bluetooth او عبر طرف الادخال USB.</p> <p>ANDROID CONNECTED: تستطيع استخدام التطبيق باستخدام هاتف Android الذكي موصول عبر Bluetooth.</p> <p>ANDROID NOT CONNECTED: لا يوجد جهاز Android موصول لاستخدام التطبيق.</p>

* [ANDROID] ضمن [SELECT] مضبوط الى [YES].

إلى	على غطاء الحماية	على وحدة التحكم عن بعد
يحول بين أجهزة صوت Bluetooth الموصولة	اضغط *6.	(غير متاح)
* ضغط المفتاح "Play" (عرض)" على الجهاز الموصول نفسه يتسبب ايضا في تحويل اخراج الصوت من الجهاز.		
قد تختلف العمليات ومؤشرات الشاشة حسب توافرها بالجهاز المتصل.		

اعدادات لاستخدام التطبيق JVC Remote

التطبيق JVC Remote مصمم للتحكم بعمليات تشغيل مستقبل JVC بالسيارة من جهاز iPod/iPhone (عبر Bluetooth او عبر طرف الادخال USB) او الهاتف الذكي Android (عبر Bluetooth).

التحضير:

قم بتثبيت احدث اصدار من التطبيق JVC Remote على جهازك قبل التوصيل. لمزيد من المعلومات. قم بزيارة <<http://www.jvc.net/cs/car/>>.

- 1 اضغط مع الاستمرار على MENU.
- 2 أدر قرص مستوى الصوت لتحديد بند (راجع الجدول التالي). ثم اضغط القرص.
- 3 كرر الخطوة 2 حتى يتم تحديد العنصر المطلوب أو تنشيطه.
- 4 اضغط على MENU للخروج.

للرجوع إلى عنصر الإعداد السابق. اضغط على </>.

صوت — BLUETOOTH

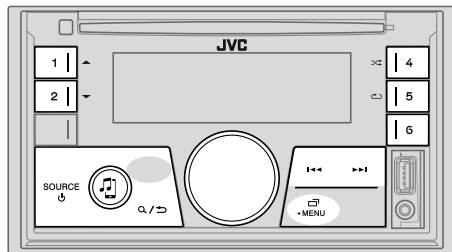

اثناء استخدام المصدر BT AUDIO يمكن التوصيل الى خمس اجهزة صوت Bluetooth والتحويل بين تلك الاجهزة الخمسة.

سوف تومض نتيجة الاتصال على الشاشة. "PAIRING OK" و/أو "HANDS-FREE OK" *1 و/أو "AUD.STREAM OK" *2 و/أو "PBAP OK" *3 : متوافق

- *1 متوافق مع وضع عدم استخدام اليد (HFP)
 - *2 متوافق مع وضع توزيع الصوت المتقدم (A2DP)
 - *3 متوافق مع وضع الوصول إلى دليل الهاتف (PBAP)
- بعد 30 ثانية، تظهر "PAIRING DELETED" للإشارة إلى حذف الاقتران. وتخرج الوحدة من وضع الفحص.
- للإلغاء، اضغط مع الاستمرار على SOURCE لفتح الطاقة. ثم قم بتشغيل الطاقة مرة أخرى.

مشغل الصوت عبر Bluetooth

- 1 اضغط على SOURCE لضغط متكررا لاختيار BT AUDIO (أو اضغط على وحدة التحكم عن بعد).
- اضغط على يؤدي الى الدخول الى وضع BT AUDIO مباشرة.
- 2 قم بتشغيل مشغل صوت Bluetooth للبدء.

إلى	على غطاء الحماية	على وحدة التحكم عن بعد
تشغيل/توقف مؤقت	اضغط قرص مستوى الصوت.	اضغط
تحديد مجموعة أو مجلد	اضغط /	اضغط
تخطي التقديم/تخطي الإرجاع	اضغط /	اضغط
تقديم سريع/الإرجاع	اضغط مع الاستمرار على /	اضغط مع الاستمرار على
تكرار التشغيل	اضغط 5 بتكرار.	(غير متاح)
التشغيل بترتيب عشوائي	اضغط 4 بتكرار.	(غير متاح)
اختر ملف من مجلد/قائمة	راجع "اختر ملف من مجلد/قائمة" في صفحة 9.	(غير متاح)

وضع فحص توافق Bluetooth

يمكنك فحص اتصال الوضع المدعوم بين جهاز Bluetooth والوحدة.

- تأكد من عدم وجود جهاز Bluetooth مقارن.

1 اضغط مع الاستمرار على  **1**
سنتظهر الرسالة "BLUETOOTH" ← "CHECK MODE"
وضع الفحص: "SEARCH NOW USING PHONE" ←
"PIN IS 0000" للتنقل على الشاشة.

2 ابحث وحدد "KW-R9BT"/"KW-X8**BT" على جهاز Bluetooth خلال 3 ثوان.**

3 قم بإجراء (A) أو (B) أو (C) حسب المؤشرات التي تظهر على الشاشة.

(A) "PAIRING" ← "XXXXXX" (مفتاح مرور من

6 أعداد): تأكد من ظهور نفس مفتاح المرور على

الوحدة وجهاز Bluetooth. ثم قم بتشغيل جهاز

Bluetooth لتأكيد مفتاح المرور.

(B) "PAIRING" ← "PIN IS 0000": أدخل "0000"

في جهاز Bluetooth.

(C) "PAIRING": قم بتشغيل جهاز Bluetooth

لتأكيد الإقران.

بعد نجاح الاقتران. تظهر الرسالة "PAIRING OK" ←

"إسم الجهاز" ويبدأ فحص التوافق مع Bluetooth.



في حالة ظهور "CONNECT NOW USING PHONE". فقم

بتشغيل جهاز Bluetooth للسماح بمتابعة الوصول إلى دليل

الهاتف.

تومض الرسالة "TESTING" على الشاشة.

إعدادات وضع Bluetooth

- 1 اضغط مع الاستمرار على -MENU.
- 2 أدر قرص مستوى الصوت لتحديد بند (راجع الجدول التالي). ثم اضغط القرص.
- 3 كرر الخطوة 2 إلى أن يتم اختيار البند المرغوب أو اتبع التعليمات المتعلقة بالبند المختار.
- 4 اضغط على -MENU للخروج.

للرجوع إلى عنصر الإعداد السابق. اضغط على  / .

افتراضي: XX

	BT MODE
	PHONE SELECT*
	AUDIO SELECT*
	DEVICE DELETE
	PIN CODE EDIT (0000)
	RECONNECT
	AUTO PAIRING
	INITIALIZE
	INFORMATION

حدد الهاتف أو جهاز الصوت من أجل الاتصال أو قطع الاتصال.

يظهر المؤشر "*" أمام اسم الجهاز عندما يكون موصولاً.

يظهر ">" في مقدمة جهاز الصوت المستخدم حالياً.

1 أدر قرص مستوى الصوت لتحديد جهاز للحدف. ثم اضغط على القرص.

2 أدر قرص مستوى الصوت لتحديد [YES] أو [NO]. ثم اضغط على القرص.

تغيير رقم التعريف الشخصي (حتى 6 أرقام).

1 قم بتدوير قرص مستوى الصوت لتحديد رقم.

2 اضغط على  /  لتحريك موضع الإخال.

أعد الخطوتين 1 و 2 حتى تنتهي من إدخال رمز رقم التعريف الشخصي.

3 اضغط على قرص مستوى الصوت للتأكيد.

ON. تقوم الوحدة بإعادة الاتصال تلقائياً عندما يكون اخر جهاز Bluetooth موصول داخل النطاق. :

OFF: الغاء.

ON. تقوم الوحدة بالإقران بالجهاز الذي يدعم تقنية Bluetooth مثل جهاز iPod touch/iPhone/

جهاز Android تلقائياً عند توصيله عبر طرف الإدخال USB. قد لا تعمل هذه الوظيفة بناءً على

نظام تشغيل الجهاز الموصول. : OFF: الغاء.

YES: نهية جميع إعدادات Bluetooth (بما في ذلك الإقران المخزن ودليل الهاتف. إلخ). :

NO: الغاء.

MY BT NAME: عرض اسم الوحدة ("KW-R9**BT"/"KW-X8**BT"). :

MY ADDRESS: عرض عنوان هذه الوحدة.

* يمكن توصيل فقط هاتفي Bluetooth وجهاز صوت Bluetooth واحد بحد أقصى في أي وقت.

إجراء مكالمة

يمكن إجراء مكالمة من سجل المكالمة أو من دليل الهاتف أو الاتصال بالرقم. كما تتوفر وظيفة الاتصال بواسطة الصوت إذا كان الهاتف المحمول مجهز بهذه الوظيفة.

1 اضغط على **☎** للدخول إلى وضع Bluetooth.

يظهر "اسم الجهاز الأول".

• إذا كان جهازي هاتف Bluetooth موصولان. اضغط **☎** مرة أخرى للتحويل إلى الهاتف الآخر.

يظهر "اسم الجهاز الثاني".

2 أدر قرص مستوى الصوت لتحديد بند (راجع الجدول التالي). ثم اضغط القرص.

3 كرر الخطوة 2 إلى أن يتم اختيار البند المرغوب أو اتبع التعليمات المتعلقة بالبند المختار.

للرجوع إلى عنصر الإعداد السابق. اضغط على **↶/↷**.

إجراء مكالمة بواسطة ميزة التعرف على الصوت

1 اضغط مع الاستمرار بالضغط على **☎** لتنشيط الهاتف الموصول.

2 قم بنطق اسم جهة الاتصال التي تريد الاتصال بها أو الأمر الصوتي للتحكم في وظائف الهاتف.

- تختلف ميزات التعرف على الصوت المدعومة في كل هاتف. يُرجى مراجعة دليل التعليمات الخاص بالهاتف الموصول للاطلاع على التفاصيل.
- تدعم هذه الوحدة أيضًا وظيفة المساعد الشخصي الذكي لجهاز iPhone.

إعدادات في الذاكرة

تخزين جهة اتصال في الذاكرة

يمكن تخزين ما يصل إلى 6 جهات اتصال لأرقام (من 1 إلى 6).

1 اضغط على **☎** للدخول إلى وضع Bluetooth.

2 أدر قرص مستوى الصوت لتحديد [RECENT CALL].

3 قم بتدوير قرص مستوى الصوت لتحديد جهة اتصال أو إدخال رقم هاتف.

في حالة تحديد جهة اتصال. اضغط على قرص مستوى الصوت لعرض رقم الهاتف.

4 اضغط مع الاستمرار واحد من أزرار الأرقام التالية (من 1 إلى 6).

تظهر كلمة "MEMORY P" (الرقم المعين مسبقاً المحدد) عند تخزين جهة الاتصال.

لمسح جهة اتصال من الذاكرة المضبوطة مسبقاً. حدد [DIAL NUMBER] في الخطوة 2 وقم بتخزين رقم فارغ.

إجراء مكالمة من الذاكرة

1 اضغط على **☎** للدخول إلى وضع Bluetooth.

2 اضغط واحد من أزرار الأرقام التالية (من 1 إلى 6).

3 اضغط على قرص مستوى الصوت للاتصال.

تظهر الرسالة "NO PRESET" في حالة عدم وجود أية جهة اتصال مخزنة.

RECENT CALL

(قابل للتطبيق فقط إذا كان الهاتف يدعم PBAP).

1 اضغط على قرص مستوى الصوت لتحديد الاسم أو رقم الهاتف.

• يشير الرمز "<" إلى مكالمة تم تلقيها ويشير الرمز ">" إلى مكالمة تم إجراؤها ويشير الرمز "M" إلى مكالمة لم يتم الرد عليها.

• تظهر الرسالة "NO HISTORY" في حالة عدم وجود محفوظات مسجلة للمكالمات أو رقم اتصال.

2 اضغط على قرص مستوى الصوت للاتصال.

PHONEBOOK

(قابل للتطبيق فقط إذا كان الهاتف يدعم PBAP).

1 اضغط على **▲/▼** لتحديد الحرف المطلوب (A إلى Z و 0 إلى 9 و OTHERS).

• تظهر الرسالة "OTHERS" (أخرى) إذا كان الحرف الأول يزيد عن A إلى Z و 0 إلى 9.

2 أدر قرص مستوى الصوت لتحديد اسم. ثم اضغط على القرص.

3 أدر قرص مستوى الصوت لتحديد رقم هاتف. ثم اضغط على القرص لإجراء الاتصال.

• يتم نقل دليل الهاتف الخاص بالهاتف المتصل تلقائيًا إلى الوحدة عند الإقرا.

• لا يمكن لهذه الوحدة عرض سوى الحروف التي ليست عليها أي علامات تشكيل خاصة بنطق معين. (تظهر الحروف المشكّلة بعلامات نطق معينة مثل "U" في شكل "U").

DIAL NUMBER

1 قم بتدوير قرص مستوى الصوت لتحديد رقم (0 إلى 9) أو حرف (*, #, +).

2 اضغط على **◀/▶** لتحريك موضع الإدخال.

أعد الخطوتين 1 و 2 حتى تنتهي من إدخال رقم الهاتف.

3 اضغط على قرص مستوى الصوت للاتصال.

VOICE

قم بنطق اسم جهة الاتصال التي تريد الاتصال بها أو الأمر الصوتي للتحكم في وظائف الهاتف. (إجراء مكالمة بواسطة ميزة التعرف على الصوت)

افتراضي: XX

MIC GAIN	LEVEL -10 إلى LEVEL +10 (LEVEL -04): تزيد حساسية الميكروفون كلما زاد الرقم.
NR LEVEL	LEVEL +05 إلى LEVEL (LEVEL 00): اضبط مستوى الحد من الضوضاء حتى يتم سماع أقل ضوضاء أثناء محادثة هاتفية.
ECHO CANCEL	LEVEL +05 إلى LEVEL (LEVEL 00): قم بضبط وقت تأخير إلغاء الصدى حتى يتم سماع أقل صدى ممكن أثناء المحادثة الهاتفية.

تنفيذ الإعدادات لاستلام مكالمات

- 1 اضغط على - للدخول إلى وضع Bluetooth.
- 2 أدر قرص مستوى الصوت لتحديد بند (راجع الجدول التالي). ثم اضغط القرص.
- 3 كرر الخطوة 2 حتى يتم تحديد العنصر المطلوب أو تنشيطه.

للرجوع إلى عنصر الإعداد السابق، اضغط على / .

افتراضي: XX

SETTINGS	
AUTO ANSWER	01 SEC إلى 30 SEC: ترد الوحدة على المكالمات الواردة تلقائياً في الوقت المحدد (في ثوانٍ). : OFF: إلغاء.
RING COLOR	COLOR 01 إلى COLOR 49 (COLOR 08): يختار لون الاضاءة للأزرار كاشعاع عند ورود مكالمات واثاء اجراء مكالمات. : OFF: إلغاء.
BATT/SIGNAL*	AUTO: يعرض قوة البطارية والاشارة عندما تكتشف الوحدة جهاز Bluetooth وعندما يكون جهاز Bluetooth موصول. : OFF: إلغاء.

* تتوقف الوظائف على نوع الهاتف المستخدم.

إلى	على غطاء الحماية	على وحدة التحكم عن بعد
إثناء الرد على أول مكالمات واردة...		
الإجابة على المكالمات الواردة الأخرى دون قطع المكالمات الحالية	اضغط على - أو على قرص مستوى الصوت.	(غير متاح)
رفض المكالمات الواردة الأخرى	اضغط مع الاستمرار على - أو قرص مستوى الصوت.	(غير متاح)

عندما تكون لديك مكالماتين فعاليتين...

إنهاء المكالمات الحالية وتفعيل المكالمات المتوقفة	اضغط مع الاستمرار على - أو قرص مستوى الصوت.	اضغط مع الاستمرار على / / .
المبادلة بين المكالمات الحالية والمكالمات المتوقفة	اضغط على .	(غير متاح)
ضبط مستوى صوت الهاتف*1 [00] إلى [35] (افتراضي: [15])	قم بتدوير قرص مستوى الصوت أثناء إجراء مكالمات.	اضغط على + VOL*2 أو - VOL أثناء إجراء مكالمات.
قم بالتبديل بين وضعي التحدث الحر والتحدث الشخصي*3	اضغط على / أثناء إجراء مكالمات.	(غير متاح)

*1 لن تؤثر عملية الضبط هذه على مستوى صوت المصادر الأخرى.

*2 اضغط مع الاستمرار بالضغط على VOL + لزيادة مستوى الصوت بمقدار 15 مرحلة بشكل مستمر.

*3 قد تختلف العمليات حسب جهاز Bluetooth المتصل.

تحسين جودة الصوت

أثناء التحدث في الهاتف...

- 1 اضغط مع الاستمرار على -MENU.
- 2 أدر قرص مستوى الصوت لتحديد بند (راجع الجدول التالي). ثم اضغط القرص.
- 3 كرر الخطوة 2 حتى يتم تحديد العنصر المطلوب أو تنشيطه.
- 4 اضغط على -MENU للخروج.

للرجوع إلى عنصر الإعداد السابق، اضغط على / .

BLUETOOTH — هاتف محمول

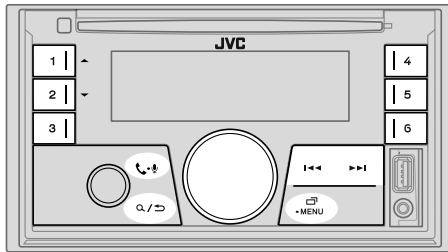

الاقتران التلقائي

عند توصيل جهاز Android/iPod touch/iPhone الى طرف الادخال USB. يتم تفعيل طلب الإقران (عبر Bluetooth) تلقائياً.

اضغط على قرص مستوى الصوت للإقران بمجرد تأكيد اسم الجهاز.

- يتم تفعيل طلب الإقران تلقائياً فقط اذا:
- كانت وظيفة Bluetooth الخاصة بالجهاز الموصول في وضع التشغيل.
- [AUTO PAIRING] مضبوط على وضع [ON]. (16 ◀)
- التطبيق JVC MUSIC PLAY مثبت على جهاز اندرويد
- Android (8 ◀) وتم اختيار [AUTO MODE] (9 ◀).

تلقي مكاملة

عندما توجد مكاملة واردة:

- ستومض الازرار باللون الذي اخترته في البند [RING COLOR]. (14 ◀)
- يقوم الجهاز بالاجابة على المكاملة تلقائياً إذا كان [AUTO ANSWER] مضبوط على الوقت المختار. (14 ◀)

اثناء اجراء مكاملة:

- يتوقف وميض الازرار وتضاء باللون الذي اخترته في البند [RING COLOR]. (14 ◀)
- إذا قمت بإطفاء الجهاز، سينتم فصل وظيفة Bluetooth.

قد تختلف عمليات التشغيل التالية او تكون غير متاحة وفقاً للهاتف المحمول.

على وحدة التحكم عن بعد

على غطاء الحماية

إلى

اول مكاملة واردة...

الاجابة على مكاملة	اضغط على أو على قرص مستوى الصوت.	اضغط / / / .
رفض مكاملة	اضغط مع الاستمرار على أو قرص مستوى الصوت.	اضغط مع الاستمرار على / / / .
إنهاء مكاملة	اضغط مع الاستمرار على أو قرص مستوى الصوت.	اضغط مع الاستمرار على / / / .

اقتران وتوصيل جهاز بلوتوث Bluetooth لأول مرة

أوضاع Bluetooth المدعومة

- وضع عدم استخدام اليبين (HFP)
- وضع توزيع الصوت المتقدم (A2DP)
- وضع التحكم عن بعد في الصوت/الفيديو (AVRCP)
- وضع المنفذ التسلسلي (SPP)
- وضع الوصول إلى دليل الهاتف (PBAP)

برامج ترميز Bluetooth المدعومة

- ترميز الموجة الفرعية (SBC)
- ترميز الصوت المتقدم (AAC)

- 1 اضغط على **SOURCE** لتشغيل الوحدة.
- 2 قم بالبحث وتحديد "KW-R9**BT"/"KW-X8**BT" على جهاز Bluetooth.

توضيح الرسالة "BT PAIRING" على الشاشة.

- بالنسبة إلى بعض أجهزة Bluetooth. قد تحتاج إلى إدخال رمز رقم التعريف الشخصي (PIN) بعد البحث مباشرة.

- 3 قم بإجراء (A) أو (B) حسب ما يظهر على الشاشة.
- بالنسبة إلى بعض أجهزة Bluetooth. قد يختلف تسلسل الإقران عن الخطوات المذكورة أعلاه.

(A) "اسم الجهاز" ← "XXXXXX" ← "VOL - YES" ← "BACK - NO"

إن "XXXXXX" عبارة عن مفتاح مرور مكون من 6 أرقام يتم إنشاؤه عشوائيًا أثناء الإقران.

1 تأكد من تماثل مفاتيح المرور التي تظهر على الوحدة وجهاز Bluetooth.

2 اضغط على قرص مستوى الصوت لتأكيد مفتاح المرور.

3 قم بتشغيل جهاز Bluetooth لتأكيد مفتاح المرور.

(B) "اسم الجهاز" ← "VOL - YES" ← "BACK - NO"

1 اضغط على قرص مستوى الصوت لبدء الإقران.

2 إذا ظهر "PAIRING" ← "PIN 0000" على الشاشة. أدخل رمز رقم التعريف الشخصي "0000" في جهاز Bluetooth.

يمكنك التغيير إلى رمز رقم التعريف الشخصي المطلوب قبل الإقران. (16) ←

• إذا ظهر "PAIRING" فقط، فقم بتشغيل جهاز Bluetooth لتأكيد الإقران.

تظهر الرسالة "PAIRING COMPLETED" عند اكتمال الإقران ويضيء الرمز "Ⓜ" عند إنشاء اتصال Bluetooth.

- تدعم هذه الوحدة الإقران البسيط الآمن (SSP).
- ويمكن تسجيل حتى خمسة أجهزة (تم إقرانها) بشكل إجمالي.
- وبمجرد إكمال الإقران، سيظل جهاز Bluetooth مسجلًا في الوحدة حتى إذا قمت بإعادة تشغيلها. لحذف الجهاز الذي تم إقرانه، 16 ← [DEVICE DELETE].

• يمكن توصيل هاتفين Bluetooth وجهاز صوت Bluetooth واحد بحد أقصى في أي وقت. لكن، أثناء استخدام المصدر BT AUDIO، يمكن التوصيل إلى خمس أجهزة صوت Bluetooth والتحويل بين تلك الأجهزة الخمسة. (17) ←

• قد لا تتصل بعض أجهزة Bluetooth بالوحدة تلقائيًا بعد الإقران. قم بتوصيل الجهاز بالوحدة يدويًا.

• انظر دليل التعليمات الخاص بجهاز Bluetooth لمزيد من المعلومات.

توصيل الميكروفون

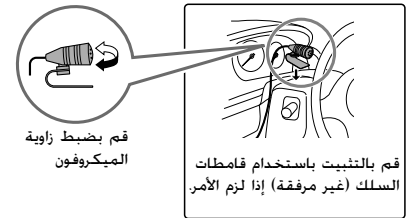
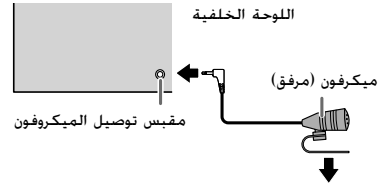

التحضير:

قم بتنصيب أحدث إصدار من تطبيق Spotify على جهازك (iPod touch/iPhone). ثم قم بإنشاء حساب وتسجيل المخول إلى Spotify.
• حدد [ON] لـ [SPOTIFY SRC] في [SOURCE SELECT]. (4 ←)

بدء الاستماع

- 1 قم بفتح تطبيق Spotify على جهازك.
- 2 قم بتوصيل جهازك بطرف إدخال USB.

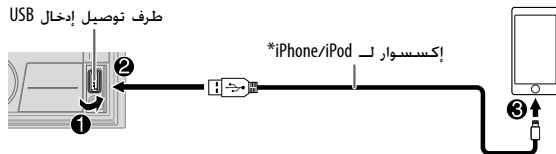

- 3 اضغط SOURCE بشكل متكرر لاختيار SPOTIFY. يبدأ البث تلقائياً

* لا تترك الكابيل بداخل السيارة عند عدم استخدامه.

إلى	على غطاء الحماية	على وحدة التحكم عن بعد
التشغيل بترتيب عشوائي*3	اضغط 4 بتكرار*1	(غير متاح)
	RANDOM OFF .ALL RANDOM	

*1 متاح للمستخدم الحساب المتميز فقط.

*2 هذه الميزة متاحة للمقاطع الصوتية في الراديو فقط. إذا تم تحديد علامة عدم الرضا. فسيتم تخطي المسار الحالي.

*3 متاحة للمقاطع الصوتية في قوائم التشغيل فقط.

حفظ معلومات الاغنية المفضلة

اثناء الاستماع للراديو بوضع Spotify...

اضغط مع الاستمرار على قرص مستوى الصوت.

يظهر "SAVED" ويتم حفظ المعلومات في "Your Music" (الموسيقى الخاصة بك) أو "Your Library" (المكتبة الخاصة بك) على حساب Spotify الخاص بك.

لإلغاء الحفظ. كرر نفس الاجراء.

يظهر "REMOVED" ويتم الغاء المعلومات من "Your Music" (الموسيقى الخاصة بك) أو "Your Library" (المكتبة الخاصة بك) على حساب Spotify الخاص بك.

البحث عن اغنية او محطة

- 1 اضغط Q.
- 2 أدر قرص مستوى الصوت لتحديد نوع القائمة. ثم اضغط على القرص. تختلف انواع القوائم المعروضة بناءا على المعلومات المرسله من Spotify.
- 3 أدر قرص مستوى الصوت لاختيار الاغنية او المحطة المطلوبة. ثم اضغط على القرص.

يمكنك تصفح القائمة بسرعة عن طريق تدوير قرص مستوى الصوت بسرعة.

للإلغاء. اضغط مع الاستمرار على Q.

إلى	على غطاء الحماية	على وحدة التحكم عن بعد
تشغيل/توقف مؤقت	اضغط قرص مستوى الصوت.	اضغط .
تخطي مسار	اضغط / *1	اضغط / *1
تسجيل علامة الرضا أو عدم الرضا*2	اضغط 2 / 1.	اضغط / .
بدء تشغيل الراديو	اضغط مع الاستمرار على 6.	(غير متاح)
تكرار التشغيل*3	اضغط 5 بتكرار.	(غير متاح)
	ONE REPEAT*1 .ALL REPEAT REPEAT OFF	

التحضير:

- قم بتنشيط أحدث إصدار من تطبيق Pandora على جهازك (iPod touch/iPhone). ثم قم بإنشاء حساب وتسجيل الدخول إلى Pandora.
• حدد [ON] لـ [PANDORA SRC] في [SOURCE SELECT]. (4 ←)

إنشاء وتخزين محطة جديدة

- 1 اضغط  / .
 - 2 أدر قرص مستوى الصوت لتحديد [NEW STATION]. ثم اضغط على القرص.
 - 3 أدر قرص مستوى الصوت لتحديد [FROM TRACK] أو [FROM ARTIST]. ثم اضغط على القرص.
- يتم إنشاء محطة جديدة بناء على الأغنية أو الفنان الحالي.
- 4 اضغط مع الاستمرار واحد من أزرار الأرقام التالية (3. 4. 5 أو 6) للتخزين. لتحديد المحطة المخزنة: اضغط واحد من أزرار الأرقام التالية (3. 4. 5 أو 6).



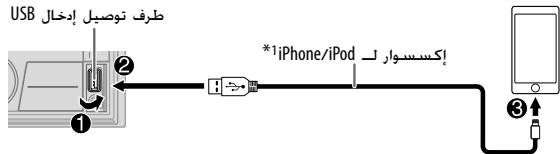

بدء الاستماع

- 1 قم بفتح تطبيق Pandora على جهازك.
- 2 قم بتوصيل جهازك بطرف إدخال USB.



- 3 اضغط  SOURCE بشكل متكرر لاختيار PANDORA. يبدأ البث تلقائياً.

البحث عن محطة مسجلة

- 1 اضغط  / .
 - 2 أدر قرص مستوى الصوت لتحديد بند. ثم اضغط القرص. [BY DATE]: حسب التاريخ المسجل بترتيب أبجدي [A-Z].
 - 3 أدر قرص مستوى الصوت لاختيار المحطة المطلوبة. ثم اضغط على القرص.
- للإلغاء، اضغط مع الاستمرار على  / .

وضع إشارة مرجعية لمعلومات الاغنية الحالية

- اضغط مع الاستمرار على قرص مستوى الصوت. تظهر "BOOKMARKED" ويتم تخزين المعلومات على الجهاز الخاص بك. • تتوفر الإشارات المرجعية على حساب Pandora الخاص بك وليس على هذه الوحدة.

إلى	على غطاء الحماية	على وحدة التحكم عن بعد
تشغيل/توقف مؤقت	اضغط قرص مستوى الصوت.	اضغط  .
تخطي مسار	اضغط  .	اضغط  .
تسجيل علامة الرضا أو عدم الرضا*2	اضغط  1 /  2.	اضغط  /  .

*1 لا تترك الكابلات بداخل السيارة عند عدم استخدامه.
*2 إذا تم تحديد علامة عدم الرضا، فسيتم تخطي المسار الحالي.

اختار وضع التحكم

عندما يكون المصدر iPod USB، اضغط MODE 6 بشكل متكرر.

HEAD MODE: تحكم بجهاز iPod من هذا الجهاز.
 IPHONE MODE: تحكم بجهاز iPod باستخدام جهاز iPod نفسه. لكن، لا يزال يمكن تنفيذ التشغيل/التوقف المؤقت أو تخطي الملف من هذا الجهاز.

عندما يكون المصدر ANDROID، اضغط MODE 6 بشكل متكرر.

AUTO MODE: قم بالتحكم بجهاز Android من هذا الجهاز عبر تطبيق JVC MUSIC PLAY المثبت في جهاز Android.
 AUDIO MODE: قم بالتحكم بجهاز Android باستخدام جهاز Android نفسه عبر تطبيقات مشغل وسائط أخرى مثبتة في جهاز Android. لكن، لا يزال يمكن تنفيذ التشغيل/التوقف المؤقت أو تخطي الملف من هذا الجهاز.

اختار مشغل موسيقى

عندما يكون المصدر USB، اضغط MODE 6 بشكل متكرر.

سيتم تشغيل الاغنيات المخزنة في المشغل التالي.
 • الذاكرة الداخلية أو الخارجية للهاثف الذكي (Mass Storage Class).
 • المشغل المختار لجهاز متعدد الوسائط.

اعدادات لاستخدام التطبيق JVC Remote

التطبيق JVC Remote مصمم للتحكم بعمليات تشغيل مستقبل JVC بالسيارة من جهاز iPod/iPhone (عبر طرف ادخال USB).

التحضير:

قم بتثبيت أحدث اصدار من التطبيق JVC Remote على جهازك قبل التوصيل. لمزيد من المعلومات، قم بزيارة <<http://www.jvc.net/cs/car/>>.

يمكن اجراء الاعدادات بنفس الطريقة عند التوصيل عبر Bluetooth. (18 ◀)

اختار ملف من مجلد/قائمة

النسبة لجهاز ANDROID/iPod، قابل للتطبيق فقط عند اختيار [HEAD MODE]/[AUTO MODE].

- 1 اضغط \mathcal{Q}/\mathcal{S} .
- 2 ادر مقبض مستوى الصوت لاختيار مجلد/قائمة، ثم اضغط المقبض.
- 3 ادر مقبض مستوى الصوت لاختيار ملف، ثم اضغط المقبض.

بحث سريع (قابل للتطبيق فقط لمصدر CD و USB و ANDROID)
 إذا كانت لديك الكثير من الملفات، يمكن البحث خلالها بسرعة.

أدر قرص مستوى الصوت بسرعة لتصفح القائمة بسرعة.

بحث حسب الحروف الابجدية (قابل للتطبيق فقط لمصدر iPod USB و ANDROID)
 يمكن البحث عن ملف حسب الحرف الاول.

لمصدر iPod USB

اضغط على $\blacktriangledown/2/1\blacktriangle$ أو قم بتدوير قرص مستوى الصوت سريعاً لتحديد الحرف المطلوب (A إلى Z، 0 إلى 9، OTHERS).
 • اختر "OTHERS" إذا كان الحرف الأول يزيد عن A إلى Z و 0 إلى 9.

لمصدر ANDROID

- 1 اضغط $\blacktriangledown/2/1\blacktriangle$ لادخال رمز البحث.
- 2 ادر مقبض مستوى الصوت لاختيار الحرف المرغوب.
 حروف كبيرة الحجم (A إلى Z)
 حروف صغيرة الحجم (a إلى z)
 ارقام (0 إلى 9)
 OTHERS: رمز غير A إلى Z و 0 إلى 9
- 3 اضغط مفتاح الصوت لبدء البحث.

- للرجوع إلى عنصر الإعداد السابق، اضغط على \mathcal{Q}/\mathcal{S} .
- للإلغاء، اضغط مع الاستمرار على \mathcal{Q}/\mathcal{S} .

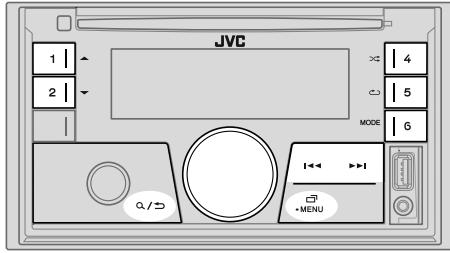

المصدر القابل للاختيار:
 /iPod USB/USB/CD :KW-R930BT •
 ANDROID
 /iPod USB/USB :KW-X830BT •
 ANDROID

بدء التشغيل

يتغير المصدر تلقائيًا ويبدأ التشغيل.

CD

جانب المصغّر ▲ إخراج الأسطوانة

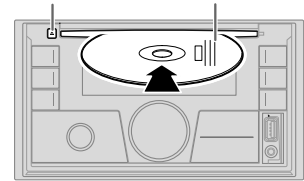

طرف توصيل إدخال USB

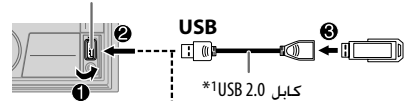

USB

*1 كابل USB 2.0
 (مفتاح للشراء)

iPhone/iPod

إكسسوار لـ
 *1 iPhone/iPod

ANDROID*2

*1 كابل USB
 (مفتاح للشراء)

إلى	على غطاء الحماية	على وحدة التحكم عن بعد
تقديم سريع/الإرجاع*3	اضغط مع الاستمرار على <◀/▶>.	اضغط مع الاستمرار على <◀/▶>.
تحديد مسار/ملف	اضغط <◀/▶>.	اضغط <◀/▶>.
تحديد مجلد*4	اضغط <▲/▼> 1.	اضغط <▲/▼>.
تكرار التشغيل*5	اضغط <⏮> 5 بتكرار.	
التشغيل بترتيب عشوائي*5	اضغط <⏮> 4 بتكرار.	
	قرص صوتي مضغوط : ALL REPEAT/TRACK REPEAT	قرص صوتي مضغوط :
	ملف : ALL REPEAT/FOLDER REPEAT/TRACK REPEAT	ملف : ALL REPEAT/FOLDER REPEAT/TRACK REPEAT
	iPod أو ANDROID : REPEAT OFF/ALL REPEAT/ONE REPEAT	iPod أو ANDROID : REPEAT OFF/ALL REPEAT/ONE REPEAT
	قرص صوتي مضغوط : RANDOM OFF/ALL RANDOM	قرص صوتي مضغوط :
	ملف : RANDOM OFF/ALL RANDOM/FOLDER RANDOM	ملف : RANDOM OFF/ALL RANDOM/FOLDER RANDOM
	iPod أو ANDROID : RANDOM OFF/ALL RANDOM/SONG RANDOM	iPod أو ANDROID : RANDOM OFF/ALL RANDOM/SONG RANDOM

*1 لا تترك الكابل بداخل السيارة عند عدم استخدامه.

*2 عند توصيل جهاز Android، يتم عرض "Press [VIEW] to install JVC MUSIC PLAY APP". اتبع التعليمات لتنصيب التطبيق. كما يمكن تركيب أحدث إصدار من التطبيق JVC MUSIC PLAY على جهاز Android قبل التوصيل. لمزيد من المعلومات، قم بزيارة <http://www.jvc.net/cs/car/>

*3 لـ ANDROID: يمكن تطبيقه فقط عندما يتم تحديد [AUTO MODE]. (9 ◀)

*4 لـ CD: فقط لملفات AAC/WMA/MP3. لا يتوافق هذا مع ANDROID/iPod.

*5 لـ ANDROID/iPod: يمكن تطبيقه فقط عندما يتم تحديد [AUTO MODE]/[HEAD MODE]. (9 ◀)

استخدم مشغل الصوت المحمول

1 الاتصال بجهاز مشغل الصوت المحمول (مفتاح للشراء).

قابس صغير للصوت المجسم 3.5 مم مع موصل على شكل حرف "L" (مفتاح للشراء)

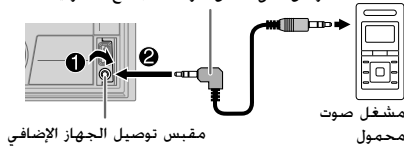

- 2 حدد [ON] لـ [BUILT-IN AUX] في [SOURCE SELECT]. (4 ←)
 3 اضغط **SOURCE** بشكل متكرر لاختيار AUX.
 4 قم بتشغيل جهاز مشغل الصوت المحمول وبدء التشغيل.

استخدم قابسًا صغيرًا للصوت المجسم برأس ثلاثي الأطراف من أجل خرج الصوت الأمثل.



رمز PTY

VARIED .SCIENCE .CULTURE .DRAMA .EDUCATE .SPORT .INFO .AFFAIRS .NEWS
 .LIGHT M (موسيقى) .EASY M (موسيقى) .ROCK M (موسيقى) .POP M (موسيقى)
 .RELIGION .SOCIAL .CHILDREN .FINANCE .WEATHER .OTHER M (موسيقى) .CLASSICS
 .OLDIES .NATION M (موسيقى) .COUNTRY .JAZZ .LEISURE .TRAVEL .PHONE IN
 DOCUMENT .FOLK M (موسيقى)

SSM	06-01 SSM / 12-07 SSM / 18-13 SSM: يجري ضبطًا مسبقًا أوتوماتيكيًا لما يصل إلى 18 محطة لموجة FM. يتوقف وميض "SSM" فور تخزين أول 6 محطات. حدد 12-07 SSM / 18-13 SSM لتخزين الـ 12 محطة التالية.
LOCAL SEEK	ON: البحث عن المحطات SW2/SW1/AM ذات الاستقبال الجيد فقط. : OFF: الغاء. • الإعدادات التي يتم تنفيذها قابلة للتطبيق على المصدر/المحطة المختارة فقط. بمجرد تغيير المصدر/المحطة. يجب ان تقوم بتنفيذ الإعدادات مرة أخرى.
IF BAND	AUTO: زيادة انتقائية الموالف لخفض ضوضاء التداخل من محطات المجاورة. (يمكن ان يتم فقدان فعالية صوت الستيريو). : WIDE: يتبع ضوضاء التداخل من محطات FM المجاورة. لكن جودة الصوت لن تنخفض وسيبقى تأثير الاستريو.
MONO SET	ON: يحسن استقبال FM ولكن تأثير الصوت الستيريو سيتم فقده. : OFF: الغاء.
NEWS SET*2	ON: سوف يتحول الجهاز مؤقتًا إلى برنامج الأخبار إذا كان متاحًا. : OFF: الغاء.
REGIONAL*2	ON: يتحول إلى محطة أخرى فقط في المنطقة المحددة باستخدام التحكم في "AF": : OFF: الغاء.
AF SET*2	ON: يبحث تلقائيًا عن محطة أخرى تبث نفس البرنامج في نفس شبكة Radio Data System باستقبال أفضل عندما يكون الاستقبال الحالي سيئًا. : OFF: الغاء.
TI	ON: يسمح للجهاز بالتحويل بشكل مؤقت الى معلومات المرور (بضء المؤشر "TI") اذا كانت متوفرة اثناء الاستماع الى جميع المصادر ما عدا عندما تكون في وضع المصدر SW2/SW1/AM. : OFF: الغاء.
PTY SEARCH*2	اختر رمز PTY. (7 ◀) في حالة وجود محطة تبث برنامجًا برمز PTY مماثل للرمز الذي حددته. يتم التوليف إلى هذه المحطة.

*1 يمكن تحديده فقط عند تحديد [ONCE] أو [WEEKLY] في الخطوة 1.

*2 لمصدر FM فقط.

اختر محطة مخزنة

اضغط واحد من أزرار الأرقام التالية (من 1 إلى 6).
(أو)

- 1 اضغط \mathcal{R}/\mathcal{T} .
- 2 أدر قرص مستوى الصوت لتحديد رقم معين مسبقًا. ثم اضغط على القرص.

إعدادات أخرى

- 1 اضغط مع الاستمرار على MENU.
- 2 أدر قرص مستوى الصوت لتحديد بند (راجع الجدول التالي). ثم اضغط القرص.
- 3 كرر الخطوة 2 الى ان يتم اختيار البند المرغوب او اتبع التعليمات المتعلقة بالبند المختار.
- 4 اضغط على MENU للخروج.

للرجوع إلى عنصر الإعداد السابق. اضغط على \mathcal{R}/\mathcal{T} .

افتراضي: XX

TUNER SETTING

RADIO TIMER

يقوم بتشغيل الراديو في وقت محدد بغض النظر عن المصدر الحالي.

1 OFF/WEEKLY/DAILY/ONCE: حدد كم مرة يمكن للمؤقت أن يعمل.

2 SW2/SW1/AM/FM: تحديد مصدر التشغيل

3 01 إلى 18 (لموجة FM) 01 إلى 06 (لموجة SW2/SW1/AM): اختر

المحطات المعينة مسبقًا

4 اضبط يوم*1 ووقت التنشيط.

تضوء "⊕" عند الاكتمال.

لن يُنشط مؤقت الراديو في الحالات التالية.

• إيقاف تشغيل الوحدة.

• يُحدد [OFF] لـ [SW2 SRC]/[SW1 SRC]/[AM SRC] في

[SOURCE SELECT] بعد تحديد مؤقت الراديو لـ SW2/SW1/AM

(4 ◀)

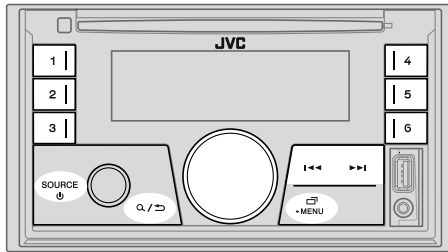

تضيء "STEREO" عند استقبال بث بصوت مجسم على موجة FM مع قوة إشارة كافية.

البحث عن محطة

- 1 اضغط **SOURCE** بشكل متكرر لاختيار الموائل FM أو AM أو SW1 أو SW2.
- 2 اضغط **▶▶▶** / **◀◀◀** (أو اضغط **▶** / **◀** على وحدة التحكم عن بعد) للبحث عن محطة تلقائياً.
(أو)
اضغط باستمرار على **▶▶▶** / **◀◀◀** (أو اضغط باستمرار على **▶** / **◀** على وحدة التحكم عن بعد) حتى تومض "M". ثم اضغط بشكل متكرر للبحث عن المحطة يدوياً.

إعدادات في الذاكرة

يمكنك تخزين ما يصل إلى 18 محطة لموجة FM و 6 محطات لموجة SW2/SW1/AM.

تخزين محطة

أثناء الاستماع إلى محطة....

اضغط مع الاستمرار واحد من أزرار الأرقام التالية (من 1 إلى 6).
(أو)

- 1 اضغط باستمرار على قرص مستوى الصوت حتى تومض "PRESET MODE".
- 2 أدر قرص مستوى الصوت لتحديد رقم معين مسبقاً. ثم اضغط على القرص.
يومض الرقم المعين مسبقاً. وتظهر "MEMORY".

F/W UPDATE

UPDATE SYSTEM

F/W UP	F/W UP
XXXX	XXXX

YES: يبدأ ترقية البرنامج الثابت. NO: يلغي الترقية غير منشطة.
للحصول على تفاصيل حول كيفية تحديث البرنامج الثابت. قم بزيارة http://www.jvc.net/cs/car.

FACTORY RESET

YES: يعيد الإعدادات إلى الإعدادات الافتراضية (باستثناء المحطات المخزنة). NO: الغاء.

CLOCK

TIME SYNC

ON: يُضبط وقت الساعة تلقائياً باستخدام بيانات ClockTime (CT) الموجود في إشارة نظام بيانات راديو FM Radio Data System. OFF: الغاء.

CLOCK DISPLAY

ON: يتم عرض وقت الساعة على الشاشة حتى عندما تكون الوحدة مطفأة. OFF: الغاء.

ENGLISH

اختر لغة العرض للقائمة ولمعلومات الموسيقى إذا كانت قابلة للتطبيق.

ESPANOL

وفقاً للتهيئة الافتراضية. يتم اختيار ENGLISH.

ضبط التاريخ

- 7 أدر قرص مستوى الصوت لتحديد [DATE SET]. ثم اضغط على القرص.
- 8 أدر قرص مستوى الصوت لتحديد الإعدادات. ثم اضغط على القرص.
يوم ← شهر ← سنة
- 9 اضغط على MENU → للخروج.

للرجوع إلى عنصر الإعداد السابق. اضغط على \leftarrow / \rightarrow .

3 ضبط الإعدادات الأساسية

- 1 اضغط مع الاستمرار على MENU →.
 - 2 أدر قرص مستوى الصوت لتحديد بند (راجع الجدول التالي). ثم اضغط القرص.
 - 3 كرر الخطوة 2 حتى يتم تحديد العنصر المطلوب أو تنشيطه.
 - 4 اضغط على MENU → للخروج.
- للرجوع إلى عنصر الإعداد السابق. اضغط على \leftarrow / \rightarrow .

افتراضي: XX

SYSTEM	
KEY BEEP	(غير قابل للتطبيق عند اختيار تعدية 3 قنوات.) ON: تنشيط نغمة الضغط على المفتاح. OFF: إلغاء التنشيط.
SOURCE SELECT	
AM SRC*	ON: تمكين AM في تحديد المصدر. : OFF: معطل. (5 ←)
SW1 SRC*	ON: تمكين SW1 في تحديد المصدر. : OFF: معطل. (5 ←)
SW2 SRC*	ON: تمكين SW2 في تحديد المصدر. : OFF: معطل. (5 ←)
PANDORA SRC*	ON: تمكين PANDORA في تحديد المصدر. : OFF: معطل. (10 ←)
SPOTIFY SRC*	ON: تمكين SPOTIFY في تحديد المصدر. : OFF: معطل. (11 ←)
BUILT-IN AUX*	ON: تمكين AUX في تحديد المصدر. : OFF: معطل. (7 ←)

* لا تُعرض عندما يُحدد المصدر المناظر.

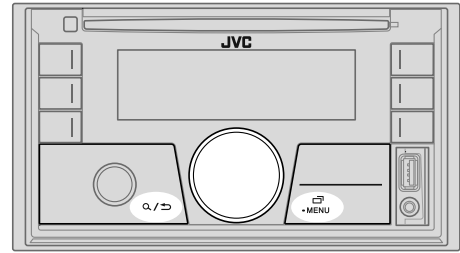

1 إلغاء عملية الاستعراض

عند تشغيل الطاقة لأول مرة (أو عند ضبط [FACTORY RESET] إلى [YES] ← 5). ستعرض الشاشة ما يلي: "CANCEL DEMO" ← "PRESS" ← "VOLUME KNOB"

- 1 اضغط قرص مستوى الصوت.
- 2 اضغط قرص مستوى الصوت مرة أخرى. تظهر "DEMO OFF".

2 ضبط الساعة و التاريخ

- 1 اضغط مع الاستمرار على MENU →.
- 2 أدر قرص مستوى الصوت لتحديد [CLOCK]. ثم اضغط على القرص.

ضبط الساعة

- 3 أدر قرص مستوى الصوت لتحديد [CLOCK ADJUST]. ثم اضغط على القرص.
- 4 أدر قرص مستوى الصوت لتحديد الإعدادات. ثم اضغط على القرص ساعة ← دقيقة
- 5 أدر قرص مستوى الصوت لتحديد [CLOCK FORMAT]. ثم اضغط على القرص.
- 6 أدر قرص مستوى الصوت لتحديد [12H] أو [24H]. ثم اضغط على القرص.

ريموت التحكم (RM-RK52) (متوفر للموديل KW-R930BT)
 KW-X830BT يمكن التحكم به عن بعد من خلال جهاز تحكم عن بعد يتم شرائه بشكل اختياري.

حساس التحكم عن بعد (تجنب التعرض لضوء الشمس الساطع.)

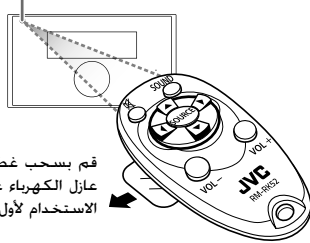

قم بسحب غطاء عازل الكهرباء عند الاستخدام لأول مرة.

كيف يمكن إعادة الضبط

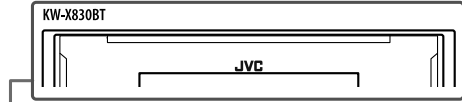
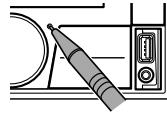

زر الاخراج وفتحة التجميل

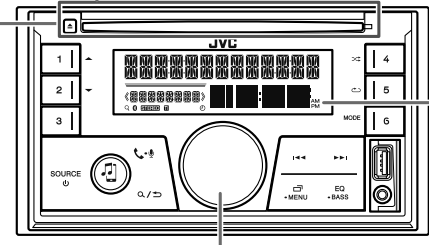

نافذة العرض

قرص مستوى الصوت

كيف يمكن استبدال البطارية



على وحدة التحكم عن بعد

(غير متاح)

اضغط **VOL +** أو **VOL -**

• اضغط مع الاستمرار بالضغط على **VOL +** لزيادة مستوى الصوت بمقدار 15 مرحلة بشكل مستمر.

اضغط على **⏏** لكتف الصوت أو لإيقاف مؤقت للتشغيل.

• اضغط مرة أخرى لوقف تشغيل الجهاز. يعود مستوى حجم الصوت الى المستوى السابق قبل كتم الصوت او الايقاف المؤقت.

اضغط **SOURCE** بتكرار.

(غير متاح)

على غطاء الحماية

اضغط **SOURCE**

• اضغط مع الاستمرار لإيقاف الجهاز.

أدر قرص مستوى الصوت.

اضغط على قرص مستوى الصوت لكتف الصوت أو لإيقاف مؤقت للتشغيل.

• اضغط مرة أخرى لوقف تشغيل الجهاز. يعود مستوى حجم الصوت الى المستوى السابق قبل كتم الصوت او الايقاف المؤقت.

• اضغط **SOURCE** بتكرار.

• اضغط على **SOURCE**. ثم أدر قرص مستوى الصوت خلال ثانيتين.

اضغط **MENU** بتكرار. (29, 28) ←

إلى

اوصل الطاقة الكهربائية

ضبط مستوى الصوت

تحديد مصدر التشغيل

تغيير معلومات الشاشة

KW-X830BT

جهاز استقبال الوسائط الرقمية
دليل التعليمات
گیرنده رسانه دیجیتال
راهنمای استفاده

KW-R930BT

جهاز راديو ومشغل أسطوانات CD
دليل التعليمات
گیرنده سی دی
راهنمای استفاده

JVCKENWOOD Corporation

pandora®

 Spotify®

 Bluetooth®



Made for
 iPod  iPhone

Designed for
 Windows
Media™